

**B092001**

**B093001**

**B094001**

**B097001**

**B098001**



Die halb- und freistehenden doppelwandigen Acrylwannen mit ovaler Innenform bestehen aus glänzend weißem Acryl, 5mm. Die Überlauföffnung (Schlitz) besitzt keine Überlaufabdeckung, diese ist Acryl weiß. Die verstellbaren Füße und ein verchromter POP-UP + Ablauf sind bei Auslieferung bereits montiert, der Siphon wird separat in einer Box geliefert.

Acrylwannen bestehen aus hochwertigem 5 mm Acryl, sind durch und durch verstärkt und weiß gefärbt. Die Acrylwannen sind UV-beständig. Das Material ist völlig porenfrei, Kalk haftet kaum, dadurch bleiben keine Bakterien zurück. Die Acrylwannen sind leicht zu reinigen. Die Oberfläche ist angenehm warm. Die doppelwandigen Acrylwannen sind Standardmäßig inklusive Füße, Siphon und Überlaufgarnitur.

Artikel nr.	L x B x H (cm)	Inhalt* (ltr)	Gewicht (kg)	Farbe	Wasserhöhe (cm)
B092001005	170X80X58	265L	54	Glänzend weiß	37,5
B093001005	170X82X58	260L	41	Glänzend weiß	37,5
B094001005	170X80X58	260L	59	Glänzend weiß	37,5
B097001005	170X80X58	260L	59	Glänzend weiß	37,5
B098001005	170x80x58	260L	59	Glänzend weiß	37,5

\* Der Wasserinhalt der Wanne beinhaltet das Gewicht einer Person

## Im Lieferumfang enthalten



x4

Fußset



POP-UP verchromt + Siphon

## Option bestellbar



Glänzend weiß

Ablauf und Ablaufdeckel  
208907

**B092001**

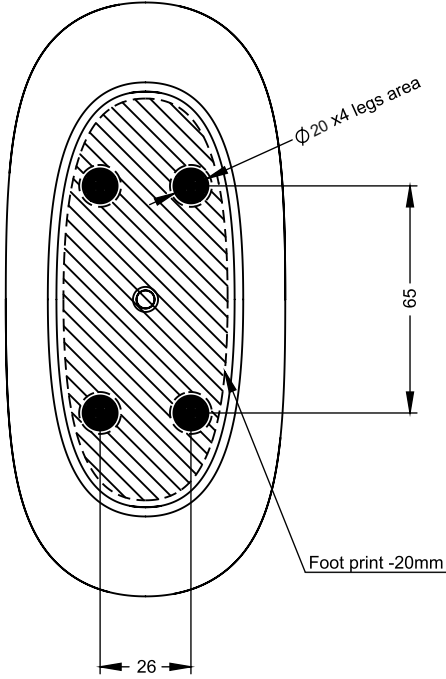
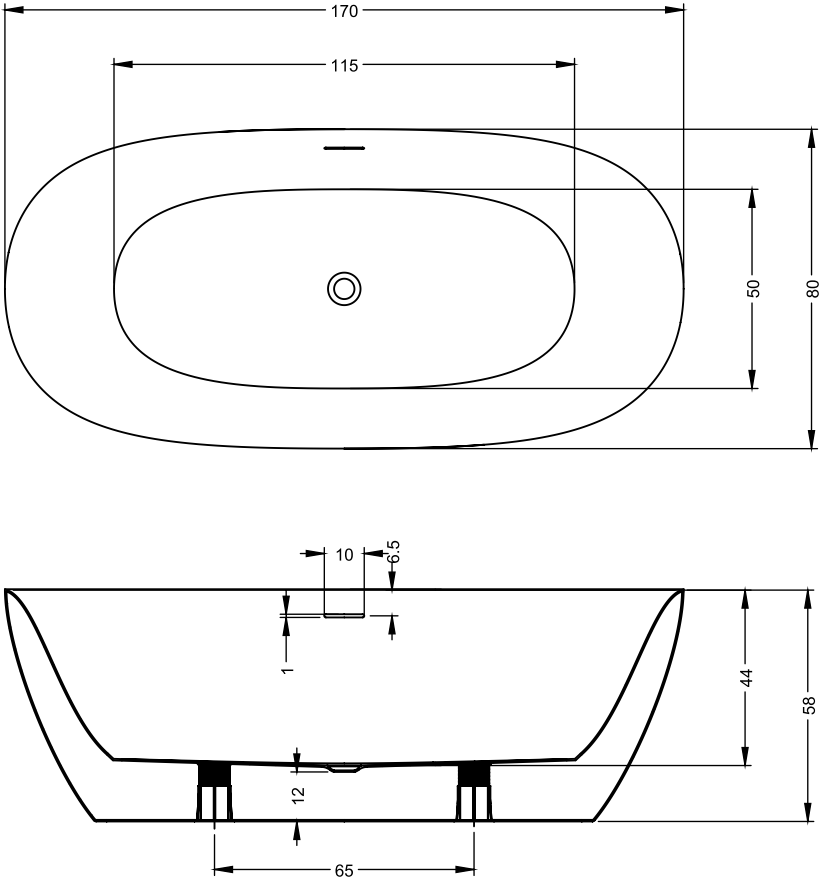

**B093001**

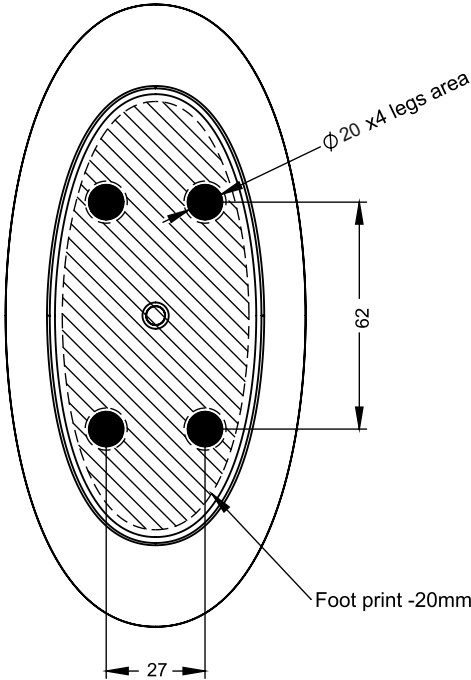
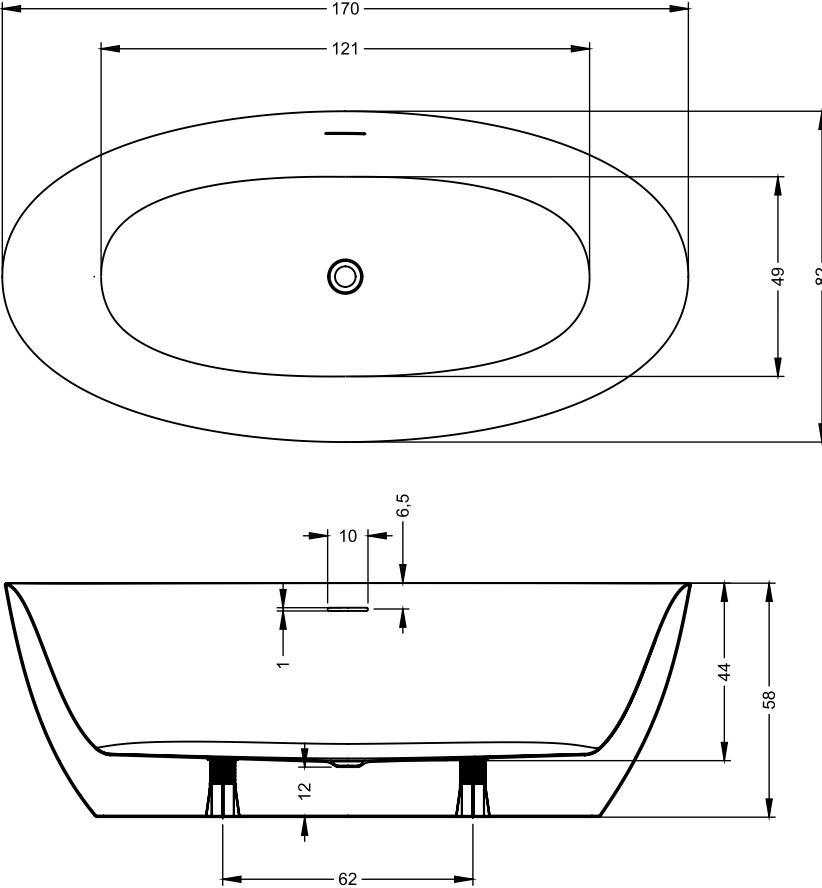

B094001

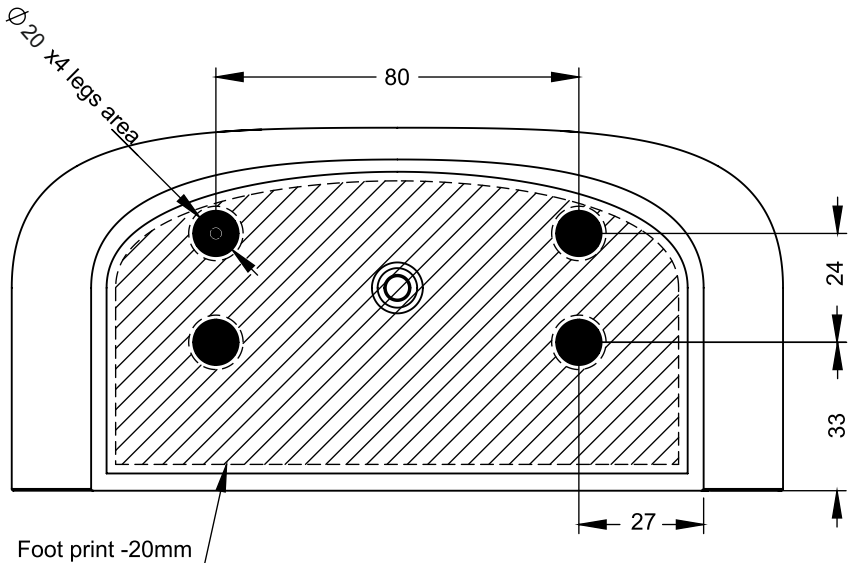
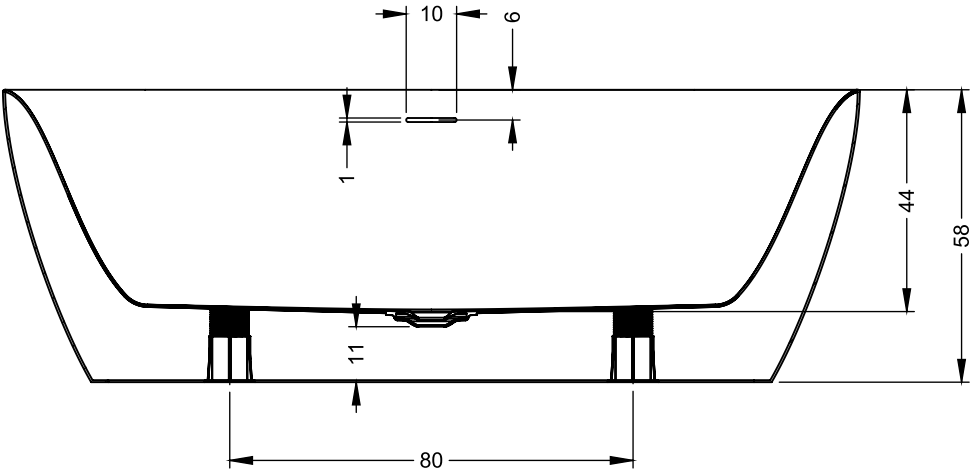
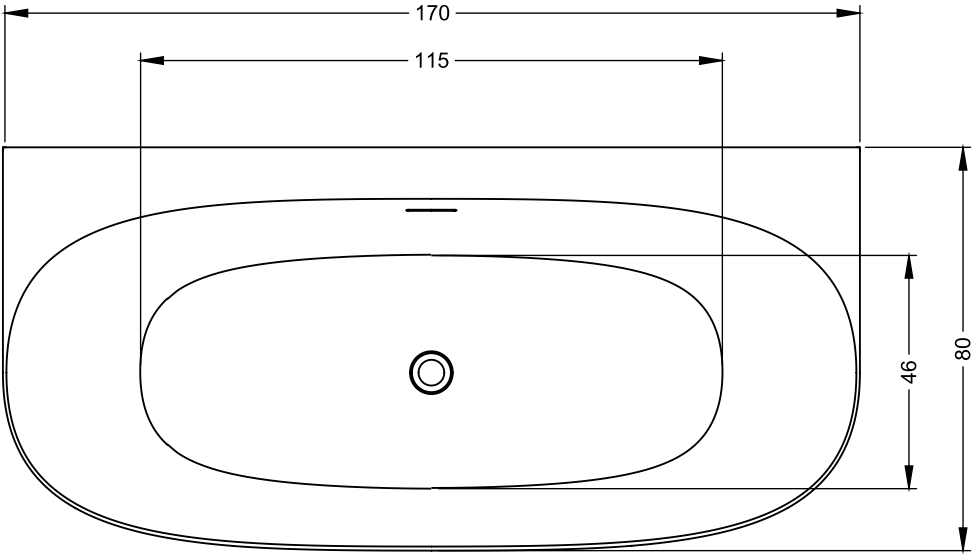

**B097001**

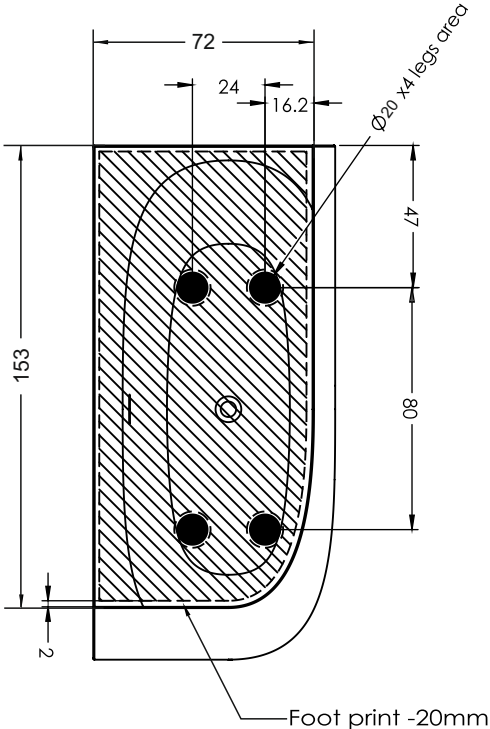
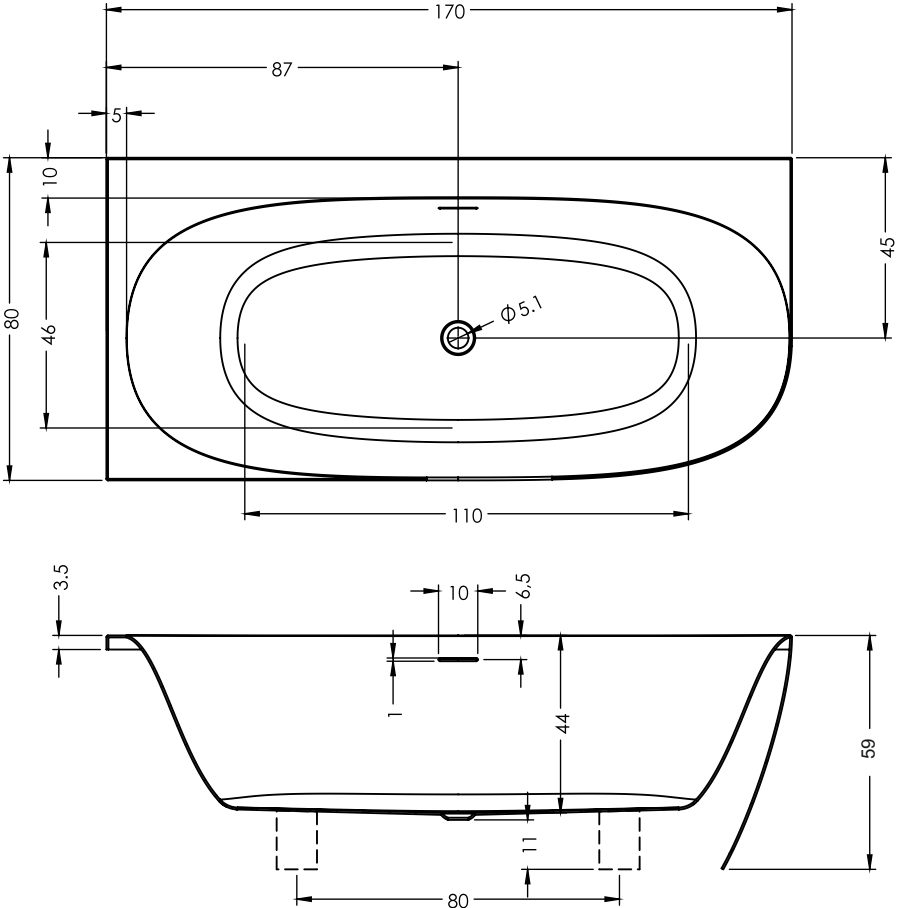

**B098001**

