

Tivo



- | | | | |
|---------------------------------------|---------------------------------|----------------------------------|--------------------------------|
| DE Montageanleitung | CS Návod k montáži | LV Montāžas instrukcija | SV Monteringsanvisning |
| EN Installation instructions | DA Monteringsvejledning | NO Monteringsanvisning | TR Montaj kılavuzu |
| ES Instrucciones de montaje | ET Paigaldusjuhend | PL Instrukcja montażu | UK Інструкція з монтажу |
| FR Instructions de montage | EL Οδηγίες τοποθέτησης | PT Instruções de montagem | |
| IT Istruzioni per il montaggio | FI Asennusohje | RO Manual de montaj | |
| NL Montagehandleiding | HR Uputa za montažu | RU Инструкция по монтажу | |
| AR دليل التركيب | HU Szerelési útmutató | SK Návod na montáž | |
| BG Ръководство за монтаж | LT Montavimo instrukcija | SL Navodila za montažo | |



Impressum

Villeroy & Boch AG

Saaruferstraße

66693 Mettlach

Deutschland

Tel.: +49 (0) 68 64 / 8 10

E-Mail: information@villeroy-boch.com

www.villeroy-boch.com

Das Herunterladen und Verwenden von Bildern unserer Seiten ist ohne die schriftliche Zustimmung der Villeroy & Boch AG nicht gestattet.

Copyright

Villeroy & Boch AG

Haftung

Die Inhalte unserer Seiten wurden mit größter Sorgfalt erstellt. Für die Richtigkeit, Vollständigkeit und Aktualität der Inhalte können wir jedoch keine Gewähr übernehmen. Villeroy & Boch AG ist für die eigenen Inhalte, die sie zur Nutzung bereithält, nach den allgemeinen Gesetzen verantwortlich. Von diesen eigenen Inhalten sind Querverweise („Links“) auf die von anderen Anbietern bereitgehaltenen Inhalte zu unterscheiden. Erhalten wir davon Kenntnis, dass die verlinkten Inhalte eine zivil- oder strafrechtliche Verantwortlichkeit auslösen, werden wir diese Links beseitigen.



Dieses Produkt erfüllt alle CE-Kriterien.

Die Erklärung zur Konformität kann von Villeroy & Boch bezogen werden.

Inhaltsverzeichnis

1	Allgemeine Angaben.....	4
1.1	Verwendete Darstellung	4
1.2	Zielgruppen	4
1.3	Gewährleistung	5
2	Sicherheit.....	6
2.1	Bestimmungsgemäßer Gebrauch	6
2.2	Vernünftigerweise vorhersehbare Fehlanwendung	6
2.3	Allgemeine Sicherheitshinweise	6
3	Technische Daten.....	10
4	Installationsvoraussetzungen.....	11
5	Installation.....	12
5.1	Vor der Installation	12
5.2	Prüfung der Wasserstrahlstärke	12
5.3	Vorbereitung der Installation	12
5.4	Installation der Toilette	13
5.4.1	Vorbereitung und Prüfung vor der Benutzung.....	13

1 Allgemeine Angaben

Vielen Dank, dass Sie sich für Villeroy & Boch entschieden haben! Dieses Produkt wurde nach unseren hohen Qualitätsanforderungen getestet und erfordert eine sachgemäße Installation und Verwendung, um eine optimale Leistung zu gewährleisten. Vollständige Bedienungs- und Montageanleitungen finden Sie unter: M.VILLEROY-BOCH.COM oder über den QR-Code auf der Titelseite. Laden Sie diese Dateien im Vorweg herunter falls die Beratung in einer Umgebung ohne Internetzugang erfolgt. Lesen und befolgen Sie die Montageanleitung genau. Die Bedienungsanleitung sollte vor der Benutzung des Produkts gelesen und zu Referenzzwecken während des Gebrauchs aufbewahrt werden.

Prüfen Sie die Bestandteile vor der Montage sorgfältig. Fehlende oder beschädigte Bauteile können nach der Installation nicht mehr reklamiert werden.

1.1 Verwendete Darstellung

Sicherheitshinweise



Warnung!

Warnung vor möglicher Gefahr.
Schwere Körperverletzung oder Tod sind möglich.



Vorsicht!

Warnung vor möglichen Gefahrensituationen.
Leichte Körperverletzung beziehungsweise Sachschäden sind möglich.



Hinweis

Für Anwendungshinweise und andere nützliche Informationen.

1.2 Zielgruppen

Die Zielgruppen dieser Anleitung sind sowohl Installateur:innen und Elektrofachkräfte als auch die Betreiber:innen des Produkts.

Elektrofachkraft:



Diese Fachkräfte sind für den speziellen Einsatzort, die damit verbundenen Tätigkeiten und Risiken ausgebildet und kennen die relevanten Normen und Bestimmungen.

Installateure:



Diese Fachkräfte haben die notwendigen Kenntnisse, um die anfallenden Arbeiten gemäß Autorisierung durch den Betreiber fach- und sachgerecht sowie sicherheits- und gefahrensrechtlich ausführen zu können.

Betreiber:



Die Betreiber:innen sind durch den Erwerb und das Lesen und Verstehen der Anleitung befähigt, das Produkt gemäß der Anleitung zu verwenden.

Dieses Gerät kann von Kindern ab 8 Jahren sowie von Personen mit verringerten physischen, sensorischen oder mentalen Fähigkeiten oder Mangel an Erfahrung und Wissen benutzt werden, wenn diese beaufsichtigt oder bezüglich des sicheren Gebrauchs des Geräts unterwiesen wurden und die daraus resultierenden Gefahren verstehen. Kinder dürfen nicht mit dem Gerät spielen.

1.3 Gewährleistung

Villeroy & Boch übernimmt keine Verantwortung für Fehlfunktionen und Beschädigungen bei unsachgemäßer Montage oder Demontage nach dem Einbau. Verwenden Sie nur Originalteile von Villeroy & Boch. Die Gewährleistung von 24 Monaten beschränkt sich auf die Reparatur oder den Austausch der von Villeroy & Boch gelieferten Produkte und gilt nur, wenn das Produkt gemäß unserer Installations- und Wartungsvorschriften installiert und gewartet wurde. Die Gewährleistung erlischt in folgenden Fällen:

- Wenn Bohrungen/Installationen von Fremdlieferanten vorgenommen werden.
- Wenn Bohrungen/Veränderungen nicht gemäß der zum Produkt gehörigen Installationsvorschrift durchgeführt werden.
- Wenn Teile eingebaut werden, die nicht zum Lieferumfang/Ersatzteilsortiment des Produkts gehören.
- Wenn Originalteile eingebaut wurden, die zuvor abgeändert/umgebaut wurden und somit nicht mehr dem Ursprungszustand entsprechen.

Folgeschäden sowie Ein- oder Ausbaurückstellungen fallen nicht unter die Gewährleistung.

In folgenden Fällen ist ein Gewährleistungsanspruch ausgeschlossen:

- Schäden oder Verlust durch höhere Gewalt wie Feuer, Erdbeben, Hochwasser, Sturm, Umweltverschmutzungen, Gasschäden (Schwefelwasserstoffgas), Salzsäure und Spannungsschwankungen.
- Schäden oder Verlust durch jegliche unsachgemäße oder missbräuchliche Nutzung, Missachtung der Bedienungsanleitung sowie Veränderung oder Zerstörung des Produkts.
- Schäden oder Verlust aufgrund der Wasserqualität in der Einsatzregion des Produkts sowie durch Wasserflecken, Ablagerungen oder Fremdkörper, die im Wassersystem enthalten sind.
- Schäden oder Verlust durch gefährliche Umgebung, Fremdeinwirkungen, Tiere oder Insekten, Gefrieren des Produkts.
- Schäden oder Verlust durch unbestimmte Stromversorgung (Spannung, Frequenz) und elektromagnetische Wellen, die außerhalb des Produkts erzeugt wurden (z. B. durch Hochspannungsleitungen oder Zusatzgeräte).
- Schäden oder Verlust durch den Leistungsverlust der Batterien.
- Schäden oder Verlust durch Verschleiß (z. B. Entwässerungsventil, Filter, O-Ring oder Dichtung).

2 Sicherheit

2.1 Bestimmungsgemäßer Gebrauch

Das Gerät ist ein elektrisches Gerät der Klasse I und muss an ein Erdungssystem angeschlossen sein. Es darf ausschließlich in einer trockenen Umgebung benutzt werden. Wird das Gerät in einem Badezimmer genutzt, muss eine ausreichende Belüftung gewährleistet sein. Installieren Sie hierzu einen Abluftventilator oder eine Entlüftung. Zur bestimmungsgemäßen Verwendung gehören auch:

- das Einhalten aller Anweisungen in der Bedienungsanleitung.
- das Einhalten aller Anweisungen in der Installationsanleitung.
- das ausschließliche Verwenden von Originalersatzteilen.
- das ausschließliche Verwenden des Produkts in Gebäuden.

Das Tivo darf nur mit frischem Wasser benutzt werden. Schmutzpartikel im Wasser können Filter, Schläuche und Düsen verstopfen.

2.2 Vernünftigerweise vorhersehbare Fehlanwendung

Eine andere als die unter „Bestimmungsgemäßer Gebrauch“ festgelegte oder über diese hinausgehende Benutzung gilt als nicht bestimmungsgemäß.

Für Schäden aus unsachgemäßer oder missbräuchlicher Verwendung trägt der Betreiber die alleinige Verantwortung und der Hersteller übernimmt keinerlei Haftung.

2.3 Allgemeine Sicherheitshinweise

Elektrizität



Warnung!

Gefahr durch Stromschlag!

Das Berühren von stromführenden Teilen kann zu schweren Verletzungen bis hin zum Tod führen.

- Das Gerät ist für die Verwendung von 220-240 V~, 50 - 60 Hz ausgelegt. Die Installation und Reparatur des Produkts sind ausschließlich von einer qualifizierten Fachkraft vorzunehmen.
- Es ist sicherzustellen, dass während der Arbeiten die Hauptstromversorgung abgeschaltet und gegen Wiedereinschalten gesichert ist.



Warnung!

Gefahr durch Stromschlag beim Reinigen und bei der Wartung!

Das Berühren von stromführenden Komponenten (220-240 V~, 50 - 60 Hz) bei der Reinigung und Wartung kann zu schweren Verletzungen bis hin zum Tod führen.

- Bei der Reinigung und Wartung darauf achten, keine stromführenden Teile (220-240 V~, 50 - 60 Hz) zu berühren.



Warnung!

Gefahr durch Stromschlag!

Spannungsführende Teile, die nicht fachgerecht angebracht oder befestigt wurden, können zu schweren Verletzungen bis hin zum Tod führen.

- Alle elektrischen, elektromagnetischen und zur Installation benötigten Komponenten des Produkts (mit Ausnahme der Fernbedienung) müssen gemäß Installationsanleitung und nationalen Vorgaben sicher am WC angebracht werden.
- Um Verletzungen oder gar Todesfälle zu vermeiden, müssen alle stromführenden Teile sicher am WC befestigt werden.
- In der festen Verkabelung müssen Unterbrechungen gemäß Verkabelungsvorschriften vorgesehen werden, die in allen Polen eine Kontakttrennung aufweisen, die eine vollständige Abschaltung unter Überspannungskategorie III gewährleistet.

Hitze



Warnung!

Gefahr durch Explosion!

Hitzequellen in der unmittelbaren Umgebung des WC oder der Fernbedienung können zu Hitzeentwicklung am Produkt und Explosion führen.

- Keine Hitzequellen in der unmittelbaren Umgebung von WC oder Fernbedienung platzieren.

Bedienung



Hinweis

Bei Fehlfunktionen des Produkts schalten Sie das WC mit dem entsprechenden Schalter aus (siehe Bedienungsanleitung) und drehen Sie die Wasserversorgung ab. Fehlfunktionen können u. a. Folgendes umfassen:

- Rauchentwicklung
- Wasserleck
- Geräuschentwicklung



Hinweis

Montieren Sie keine gebrauchten Schläuche am Gerät. Verwenden Sie nur den im Lieferumfang enthaltenen Schlauch.

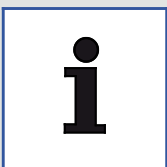

Hinweis

Bei hartem Wasser kann es zu Kalkablagerungen am WC kommen, was zu einer Einschränkung der Funktionalität oder zu Schäden am Gerät führen kann.

Bitte ersetzen Sie den Duschkopf, falls dieser sich nicht mehr vollständig reinigen und entkalken lässt.

Führen Sie je nach örtlicher Wasserhärte in folgenden Abständen eine Entkalkung durch, um eine Beeinträchtigung der Produktfunktionen durch Kalkablagerungen zu verhindern:

Wasserhärte	° fH	° dH	° eH	Entkalkungsintervall
Weich	≤15	≤8	≤11	zweimal jährlich
Mittel	15-25	8-14	11-18	zweimal jährlich
Hart	> 25	> 14	> 18	vierteljährlich

Verwenden Sie ausschließlich V & B Entkalker (V9957200) und folgen Sie den online oder auf dem Etikett beschriebenen Produktanweisungen. Ungeeignete Entkalkungsflüssigkeiten oder inkorrekte Vorgehensweisen beim Entkalken können zu Funktionsstörungen führen, die nicht durch die Herstellergarantie abgedeckt sind.



Hinweis

- Das System entspricht den Anforderungen des Schutzklasse I-Zubehörs.
- Wenn die Netzanschlussleitung dieses Geräts beschädigt wird, muss sie durch den Hersteller, seinen Kundendienst oder eine qualifizierte Elektrofachkraft ersetzt werden.
- Der Erdungsleiter zwischen der Kabelverankerung und den Klemmen ist länger als der stromführende Leiter. Prüfen Sie die Nennleistung und wählen Sie den Kabelquerschnitt entsprechend.
- Alle Teile müssen im korrekten Bereich angebracht sein.



Hinweis

Vermeiden Sie bei geschlossenem Sitzring und Deckel Gewichtsbelastungen jeglicher Art, die nicht der bestimmungsgemäßen Verwendung entsprechen, z. B. nicht auf den geschlossenen Sitzring und Deckel stellen oder mit einem Bein abstützen.



Hinweis

Dieses Gerät darf von Kindern, die älter als 3 Jahre sind, sowie Personen mit eingeschränkten körperlichen, sensorischen und geistigen Fähigkeiten oder fehlender Erfahrung und Wissen nur verwendet werden, wenn dies unter Aufsicht und mit Anleitung zur Benutzung geschieht und sie die damit verbundenen Gefahren verstehen. Kinder dürfen nicht mit dem Gerät spielen. Die Reinigung und Wartung darf ohne Aufsicht nicht von Kindern durchgeführt werden.



Hinweis

- Ausschließlich LR03/AAA-Batterien verwenden.
- Keine wiederaufladbaren Batterien verwenden.
- Unterschiedliche Batterietypen sowie neue und gebrauchte Batterien nicht zusammen verwenden.
- Leere Batterien aus dem Gerät entfernen und den örtlichen Vorschriften entsprechend sicher entsorgen.
- Batterien entfernen, falls das Gerät für einen längeren Zeitraum unbenutzt gelagert wird.
- Die Anschlussklemmen nicht kurzschließen.



Hinweis

Ausgelaufene Batterien mithilfe von Handschuhen fachgerecht entsorgen. Hautkontakt vermeiden.
Rückstände mit einem feuchten Tuch entfernen.



Elektronikgeräte und Batterien recyceln oder fachgerecht entsorgen. Vor der Entsorgung des Elektronikgeräts die darin befindlichen Batterien entnehmen. Elektronikgeräte und Batterien niemals über den Hausmüll entsorgen.
Die vor Ort gültigen Vorschriften beachten.

3 Technische Daten

Kategorie		Tivo
Spannung		220 - 240 V~, 50 - 60 Hz
Nennleistungsaufnahme		820 W
Maximale Leistungsaufnahme		1080 W
Batterie der Fernbedienung		Typ: LR03/AAA
WC	Wasserverbrauch	6 l / 4 l
	Wasserablauf	110 mm Durchmesser, horizontaler Ablauf
	Spülmodus	Manuelle Spülung
Sprühfunktion	Warmwasserbereitung	Durchlauferhitzer
	Leistung	1.000 W
	Temperatur, Stärke, Düsenposition	5 Stufen
Föhn	Luftdurchsatz	0,3 m ³ /Min.
	Leistung	250 W
	Temperatur	5 Stufen
Sitzheizung	Nennleistung	50 W
	Temperatur	5 Stufen
	Eco-Modus	5 Zeiteinstellungen (6 Stunden bis 2 Wochen)
Desodorierung		Adsorption durch Kieselgurfilters
Schutzklasse		IPX4
Erforderlicher Wasserdruck		0,05 MPa (dynamisch) - 0,75 MPa (statisch)
Wasserhärte		Max. empfohlene Wasserhärte 2,4 mmol/l (14° dH) ohne Enthärtungsanlage
Wasserzulauftemperatur		3-35 °C
Betriebsumgebungstemperatur		0-40 °C
Abmessungen (Länge x Breite x Höhe)		609×400×430 mm
Länge des Netzkabels		1 m
Gewicht		35 kg
RF-Modul		2405 - 2470 MHz, ≤ 5 dbm

4 Installationsvoraussetzungen



Hinweis

Vor der Installation muss die Strom- und Wasserversorgung ausgeschaltet sein.

- Die Installation muss vollständig abgeschlossen sein, bevor das Tivo an die Strom- und Wasserversorgung angeschlossen wird.
- Die Anschlusssteile des Wasserzulaufschlauchs dürfen nicht beschädigt werden.
- Verwenden Sie das Tivo ausschließlich im Leitungsdruckbereich zwischen 0,1 MPa (dynamisch) und 0,75 MPa (statisch), [siehe "Technische Daten", Seite 10](#).
- Betreiben Sie das Tivo ausschließlich im Wassertemperaturbereich zwischen 3 °C und 35 °C, [siehe "Technische Daten", Seite 10](#).
- Die Umgebungstemperatur muss im Temperaturbereich zwischen 0 °C und 40 °C liegen, [siehe "Technische Daten", Seite 10](#).
- Bei einer Wasserhärte von N 2,4 mmol/l (N 14°dH) empfehlen wir eine zentrale Wasserenthärtungsanlage, um eine lange Lebensdauer zu gewährleisten. Die Wasserhärte kann beim örtlichen Wasserversorger erfragt werden.
- Durch eine zuvor im Werk vorgenommene Prüfung des Wasserdurchlaufs kann sich im Produkt eine geringe Menge Wasser befinden. Dies stellt jedoch keinen Produktmangel dar.



Hinweis

Diese Anleitung beschreibt die Installation des Tivo mit ViConnect. Falls Sie ein Vorwandelement eines anderen Herstellers verwenden, lesen Sie die dazugehörige Anleitung.

Installationsabmessungen, [siehe "Vor der Installation", Seite 12](#).

5 Installation

5.1 Vor der Installation

- Stellen Sie sicher, dass Wand- und Bodenfliesen verlegt wurden, die Rohre im Schacht befestigt sind und die Wasserzuleitungen gut vorbereitet sind.
- Verbinden Sie das Eckventil mit dem Wasserablauf in der Wand. Das Eckventil sollte geöffnet sein, um Verunreinigungen und Schlamm aus den Rohren zu spülen und so Verstopfungen zu verhindern.
- Die folgende Grafik zeigt die Position und Größe der Löcher. Bitte achten Sie auf die Ausrichtung des Abflaufs.

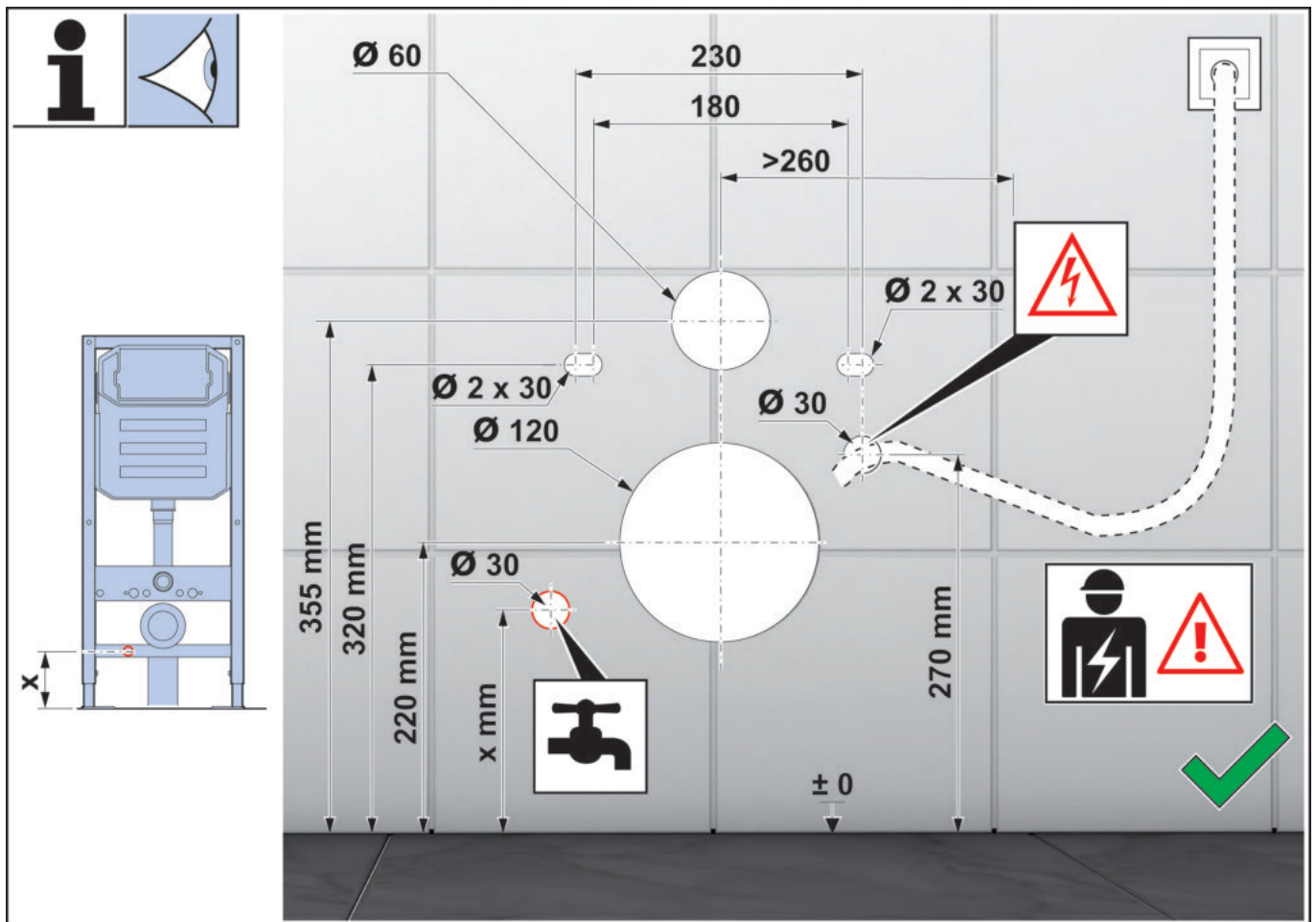

5.2 Prüfung der Wasserstrahlstärke

Der minimale dynamische Wasserdruck sollte über 0,05 MPa liegen. Nichtbeachten dieser Anforderung kann die Spüleistung beeinträchtigen.

Sollte es kein Durchflussprüfgerät geben, öffnen Sie das Eckventil und spülen 10 Sekunden lang. Wenn das Wasservolumen über 2,5 l liegt, bestätigt das die erforderliche Mindestdurchflussmenge.

5.3 Vorbereitung der Installation

- Lesen Sie diese Anleitung aufmerksam durch, um sich mit den erforderlichen Werkstücken, Bauteilen und Installationsschritten vertraut zu machen und unnötige Schäden durch unsachgemäße Montage zu vermeiden.
- Die Installation muss in Übereinstimmung mit den hier beschriebenen Anweisungen erfolgen.

- Villeroy & Boch haftet nicht für etwaige negative Folgen, die durch unerlaubtes Nichtbeachten der Schritte in dieser Anleitung verursacht wurden.
- Während der Installation muss der Abschnitt zwischen Boden und Wand abgedichtet werden. Die Toilette darf nicht mit Zement an die Wand angebracht und fixiert werden, da sie leicht beschädigt wird. Keramik ist ein empfindliches Material. Daher muss die Installation sehr vorsichtig durchgeführt werden, um Schäden am Produkt zu vermeiden. Muttern sollten nicht übermäßig festgedreht werden.
- Siehe "[Technische Daten](#)", Seite 10.
- Nach der Installation sollte zuerst die Wasserversorgung und erst danach die Stromversorgung wiederhergestellt werden.
- Da der Hersteller vor der Auslieferung eine Dichtigkeitsprüfung durchgeführt hat, kann beim Auspacken eine geringe Menge an Wasser aus dem Produkt austreten. Dies ist normal.

5.4 Installation der Toilette

Folgen Sie den Installationsangaben für fest eingebaute Toiletten wie im "[Anhang](#)" beschrieben.

Markieren Sie die Installationsposition:



Achtung!

Bitte überprüfen Sie Werkzeuge, Zubehör und endgültige Größe vor der Installation. Wenn diese nicht der Darstellung entsprechen, kann die Toilette nicht installiert werden.

5.4.1 Vorbereitung und Prüfung vor der Benutzung

- 1 Öffnen Sie das Ventil.
- 2 Überprüfen Sie die Stromversorgung.
- 3 Prüfen Sie die Nutzer-Erkennungsfunktion des Toilettensitzes:
 - Decken Sie den Sitzsensor am Sitzring mit einem feuchten Tuch ab und drücken Sie die Gesäßdusche-Taste auf der Fernbedienung.
 - Die Düse fährt aus und sprüht Wasser (fangen Sie das Wasser in einem Gefäß auf, um Spritzwasser zu vermeiden).
 - Entfernen Sie das feuchte Tuch oder drücken Sie die Stopp-Taste auf der Fernbedienung. Die Düse fährt zurück.



Warnung!

Gefahr durch Stromschlag!

Das Berühren von stromführenden Teilen kann zu schweren Verletzungen bis hin zum Tod führen.



Warnung!

1. Sollte der Netzschalter nicht funktionieren, überprüfen Sie bitte, ob Wasser austritt.
2. Das Produkt hat eine eigene Auslaufschutzfunktion. Bei Verwendung weiterer elektrischer Geräte kann die Schutzfunktion keinen Auslaufschutz für andere Produkte garantieren. Außerdem kann sie die grundlegenden Schutzmaßnahmen anderer elektrischer Geräte nicht ersetzen.
3. Testen Sie die Auslaufschutzfunktion des Netzsteckers nicht, indem Sie die stromführende Leitung direkt erden.

Publishing information

Villeroy & Boch AG

Saaruferstrasse

66693 Mettlach

Germany

Tel.: +49 (0) 68 64/8 10

Email: information@villeroy-boch.com

www.villeroy-boch.com

Downloading and using images from our pages is not permitted without the written permission of Villeroy & Boch AG.

Copyright

Villeroy & Boch AG

Liability

The content of our pages has been prepared with great care. However, we cannot accept responsibility for the correctness, completeness and up-to-date status of the content. Villeroy & Boch AG is responsible for its own content, which it makes available for use in accordance with the general legal statutes. This content of its own is to be differentiated from the content provided by other service providers using cross-references (“links”). If we become aware that the linked content would trigger civil or criminal responsibility, we will delete these links.



This product fulfills all CE marking criteria.

The declaration of conformity certificate can be obtained from Villeroy & Boch.

Contents

1	General information.....	16
1.1	Conventions used	16
1.2	Target groups	16
1.3	Warranty	17
2	Safety.....	18
2.1	Intended use	18
2.2	Reasonably predictable misuse	18
2.3	General safety instructions	18
3	Technical data.....	22
4	Installation requirements.....	23
5	Installation.....	24
5.1	Before installation	24
5.2	Water pressure test	24
5.3	Preparations for installation	24
5.4	Installing the toilet	25
5.4.1	Preparation and test before use.....	25

1 General information

Thank you for choosing Villeroy and Boch! This product has been tested according to our high quality standards and requires proper installation and use for optimal performance. Complete operating and installation instructions are available at: M.VILLEROY-BOCH.COM or via the QR code at the front of this guide. Download these files in advance for consultation in areas without internet access. Read and follow the installation instructions carefully. Operating instructions should be read before product use and retained for reference during use. Verify product contents carefully before installation. Missing or damaged components may not be claimed once the product is installed.

1.1 Conventions used

Safety instructions



Warning!

Warning of potential danger.
Severe bodily injury or death are possible.



Caution!

Warning of potential dangerous situations.
Slight bodily injury or material damage are possible.



Notice!

Other useful information for application instructions.

1.2 Target groups

These instructions are intended for installers, electricians and users of this product.

Electricians:



These specialists are trained for the specific site of use and the associated activities and risks and are familiar with the relevant standards and stipulations.

Installers:



These specialists have the necessary expertise to perform the work authorised by the operator expertly and with due attention to safety and risk.

Users:



Users have purchased the product and read and understood the instructions, and are therefore able to use the product in accordance with the instructions.

This appliance may be used by children 8 years and over and by people with reduced physical, sensory or mental capabilities or a lack of experience and/or knowledge, provided they are supervised or instructed on safe use, and have understood the possible dangers. Children may not play with the unit.

1.3 Warranty

Villeroy & Boch accepts no responsibility for malfunctions or damage caused by improper assembly or removal after installation. Use only genuine Villeroy & Boch parts. The 24-month warranty is limited to repairs or exchange for products supplied by Villeroy & Boch and only applies if the product has been installed and maintained according to our installation and maintenance instructions. The warranty is null and void in the following circumstances:

- If drilling/installation has been carried out by outside suppliers.
- If drilling/changes were carried out that are not in accordance with the installation specifications for the product.
- If parts are installed that are not part of the scope of delivery or spare parts range for the product.
- If original parts have been previously modified or converted and therefore no longer conform to the original specification.

The warranty does not cover consequential damage or installation and removal costs.

We refuse warranty claims in the following cases:

- Damage or loss due to force majeure such as fire, earthquakes, floods, storms, environmental pollution, gas damage (hydrogen sulphide gas), salt damage and voltage variations.
- Damage or loss due to any improper use, misuse, disregard of the operating instructions, or any alteration or destruction of the product.
- Damage or loss due to water quality where the product is installed, as well as water stains, deposits or foreign bodies in the water system.
- Damage or loss due to a dangerous environment, third party influence, animals or insects, freezing of the product.
- Damage or loss through unspecific power supply (voltage, frequency) and electromagnetic waves generated outside the product (e.g. by high-voltage lines or accessories).
- Damage or loss through loss of battery power.
- Damage or loss through wear and tear (e.g. dewatering valve, filter, O-ring or seal).

2 Safety

2.1 Intended use

The appliance constitutes Class I electrical equipment and must be earthed. It may only be used in dry environments. If the appliance is used in a bathroom, adequate ventilation must be ensured. Install an exhaust fan or venting system to this end.

Intended use also includes:

- compliance with all operating instructions.
- compliance with all installation instructions.
- exclusive use of original spare parts.
- exclusive use of the product indoors.

The Tivo may only be used with fresh water. Dirt particles in the water can block the filter, hoses and nozzles.

2.2 Reasonably predictable misuse

Any use other than that listed under “Intended use”, or use which goes beyond this, is considered improper.

The manufacturer accepts no liability whatsoever for damage arising from improper use or misuse; the user bears the sole responsibility.

2.3 General safety instructions

Electricity



Warning!

Danger of electrocution!

Touching live parts can lead to severe injury and even death.

- The appliance is designed to operate on 220 - 240 V~, 50 - 60 Hz. The product may only be installed and repaired by a qualified specialist.
- When carrying out work, make sure the main power supply is switched off and secured against reconnection.



Warning!

Danger of electrocution during cleaning and maintenance!

Touching live components (220 - 240 V~, 50 - 60 Hz) during cleaning and maintenance can lead to severe injury and even death.

- Take care not to touch live parts (220 - 240 V~, 50 - 60 Hz) during cleaning and maintenance.



Warning!

Danger of electrocution!

Live components that have not been fitted or fixed properly can lead to severe injury and even death.

- All electrical and electromagnetic components, and those needed for installation (with the exception of the remote control), must be attached to the toilet safely in accordance with the installation instructions and applicable legal regulations in the country of installation.
- To prevent injury and even death, all live parts must be attached to the toilet safely.
- Means for disconnection must be incorporated in the fixed wiring in accordance with the wiring rules and having a contact separation in all poles that provide full disconnection under overvoltage category III conditions.

Heat



Warning!

Danger of explosion!

Sources of heat in the immediate surroundings of the toilet or remote control can cause the product to become hot and lead to an explosion.

- Do not place any sources of heat in the immediate surroundings of the toilet or remote control.

Operation



Notice!

If the product is malfunctioning, switch off the toilet with the appropriate switch (see operating instructions) and turn off the water supply. Examples of possible malfunctions:

- Smoke is emitted
- Water leaks
- Noise



Notice!

Do not install any used hose on the appliance. Only use the hose included in the scope of delivery.



Notice!

If the water is hard, limescale can form in the toilet, which can adversely affect the way it functions or cause damage to the appliance.

If the nozzle head can no longer be thoroughly cleaned and descaled, please replace it.

To prevent the adverse affects of scaling on product functions, descale at the following interval based on local water hardness:

Water hardness	° fH	° dH	° eH	Descaling cycle
Soft	≤15	≤8	≤11	twice a year
Medium	15-25	8-14	11-18	twice a year
Hard	>25	>14	>18	quarterly

Use V & B descaling agent (V9957200) only, following the label or online product instructions. Unsuitable descaling fluid or incorrect descaling procedures may result in faults not covered by the manufacturer's warranty.



Notice!

- The system conforms to the requirements for Protection Class I equipment.
- If the power cord of this appliance is damaged, it must be replaced by the manufacturer, its customer service or qualified electricians.
- The length of the earthing conductor between the cord anchorage and the terminals is longer than the current carrying conductors. Check the rated power and choose the cable cross section accordingly.
- All parts must be mounted in the correct area.



Notice!

When the seat and lid are down, do not subject them to weight of any kind that does not conform to intended use, e.g. do not stand on the seat or lid or support yourself with one leg.



Notice!

This appliance can only be used by children older than 3 years and persons with reduced physical, sensory or mental capabilities or lack of experience and knowledge if they have been given supervision or instruction concerning use of the appliance in a safe way and understand the hazards involved.

Children shall not play with the appliance.

Cleaning and maintenance shall not be made by children without supervision.



Notice!

- Only use LR03/AAA batteries.
- Do not use rechargeable batteries.
- Do not use different types of battery or new and used batteries together.
- Remove empty batteries from the appliance and dispose of them in accordance with local regulations.
- Remove the batteries if the appliance is going to be out of use for a longer period of time.
- Avoid short-circuiting the terminals.



Notice!

Dispose of leaking batteries correctly using gloves. Avoid skin contact.
Wipe off residues with a moist cloth.



Recycle electronic equipment and batteries or dispose of properly. Remove any batteries before disposing of electronic equipment. Do not dispose of electronic equipment and batteries in household waste.

Observe local regulations.

3 Technical data

Category		Tivo
Power voltage		220 - 240 V~, 50 - 60 Hz
Rated power consumption		820 W
Maximum power consumption		1080 W
Remote control battery		Type: LR03/AAA
WC	Water consumption	6 l / 4 l
	Outlet	110 mm diameter, horizontal outlet
	Flushing mode	Manual flush
Spray function	Heater type	Instantaneous water heater
	Heater power	1,000 W
	Temperature, strength, nozzle position	5 stages
Air dryer	Air flow	0.3 m ³ /min
	Heating element output	250 W
	Temperature	5 stages
Seat heating	Rated output of heating element	50 W
	Seat heating temperature	5 stages
	Eco mode	5 time settings (6 hours - 2 weeks)
Deodoriser		Adsorption of diatomite filter
Protection rating		IPX4
Water pressure requirement		0.05 MPa (dynamic pressure) - 0.75 MPa (static pressure)
Water hardness		Max. recommended water hardness 2.4 mmol/l (14°dH) without softening system
Water inlet temperature		3 - 35 °C
Ambient temperature for operation		0 - 40 °C
Dimensions (length x width x height)		609×400×430 mm
Length of power cord		1 m
Weight		35 kg
RF module		2405 - 2470 MHz, ≤ 5 dbm

4 Installation requirements



Notice!

The power and water supplies must be switched off before installation.

- Make sure that installation has been finished completely before connecting the Tivo to the power and water supplies.
- Make sure that the connection parts of the water supply hose are not damaged.
- Use the Tivo solely in a line pressure range between 0.1 MPa (dynamic) and 0.75 MPa (static), [see "Technical data", page 22](#).
- Use the Tivo solely in a water temperature range between 3 °C and 35 °C, [see "Technical data", page 22](#).
- The ambient temperature must be between 0 °C and 40 °C, [see "Technical data", page 22](#).
- At a water hardness of N 2.4 mmol/l (N 14 °dH), we recommend the use of a central water softening system to ensure a long service life. You can find out the water hardness from your local water supplier.
- There may be a small quantity of water still inside the product due to the water flow test carried out in the factory. This water does not, however, constitute a product defect.



Notice!

These instructions describe the installation of the Tivo with ViConnect. If you intend to use an installation system from another manufacturer, read the respective instructions.

Installation dimensions, [see "Before installation", page 24](#).

5 Installation

5.1 Before installation

- Ensure that wall tiles and ceramic tiles have been laid, the pipes are mounted in the pit and the water supply pipes are well-prepared.
- Connect the angle valve to the water outlet in the wall. The angle valve should be opened to flush out impurities and sludge in the installed pipeline, so as to avoid pipeline blockage.
- The following drawing shows the location and size of holes, please note the direction of outlet.

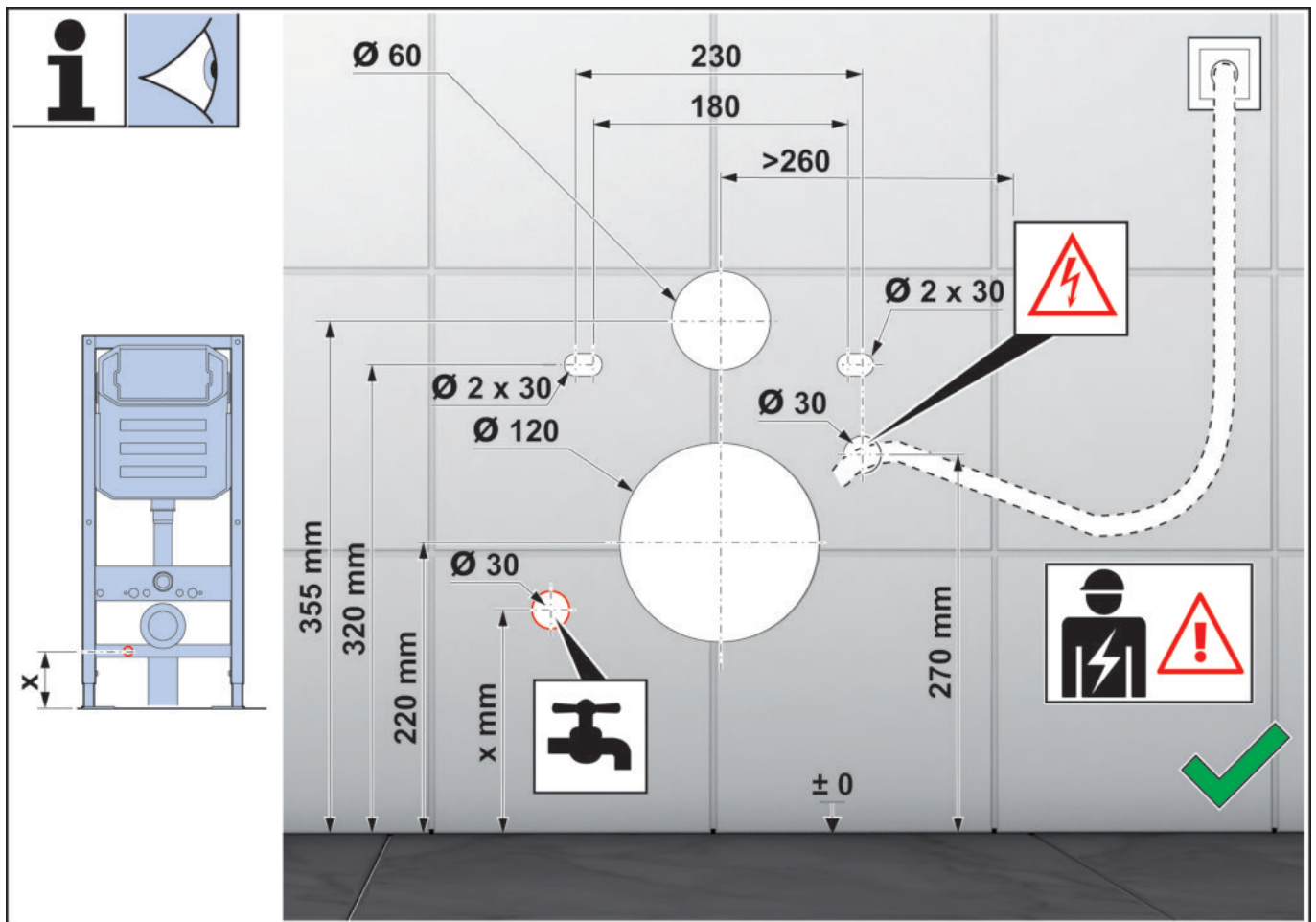

5.2 Water pressure test

The minimum dynamic water pressure should be over 0.05 MPa, failure to meet this requirement may affect the flushing effect.

If there is no flow test device, open the angle valve and flush for 10 seconds. When the water volume is higher than 2.5 l, the required minimum flow rate is confirmed.

5.3 Preparations for installation

- These instructions shall be read carefully so as to become familiar with the required workpieces, parts and installation steps and to avoid unnecessary losses caused by improper installation.
- The installation work shall be in accordance with the steps given in these instructions.

- Villeroy & Boch shall not be liable for any adverse consequences caused by not following the steps in this instruction without permission.
- During installation, the section between floor and wall should be waterproofed; The toilet cannot be installed and fixed to the wall by cement, otherwise it is easily damaged. As ceramics are vulnerable, care must be taken during installation and in order to avoid damage to the product, nuts should not be tightened excessively.
- Please refer to the ["Technical data", page 22](#).
- After installation, water should be supplied before electricity.
- Since the manufacturer has conducted a water test before delivery, a small amount of water may flow out when the product is unpacked, which is normal.

5.4 Installing the toilet

Follow the installation specification for fixed toilets as detailed in the ["appendix"](#).

Mark the installation position:



Attention!

Please confirm the tools, accessories and finished size before installation. If it does not match the drawing, the toilet cannot be installed.

5.4.1 Preparation and test before use

- 1 Open the valve.
- 2 Check power supply.
- 3 Test the seat user detection function:
 - Cover the seat sensor on the seat ring with wet tissue, press the Rear wash button on the remote control;
 - The nozzle extends and sprays water (catch the water in a cup to prevent splashing);
 - Remove the wet tissue or press the Stop button on the remote control. The nozzle will be retracted.



Warning!

Danger of electrocution!
Touching live parts can lead to severe injury and even death.



Warning!

1. If the power switch fails to work, please check if there is any leakage.
2. The product has its own internal leakage protection function. When using other electrical devices, it cannot guarantee leakage protection for the other products; similarly, it cannot replace the basic safety measures for other electrical devices.
3. Do not test the leakage protection function of the plug by directly grounding the live wire.

Aviso legal

Villeroy & Boch AG

Saaruferstraße

66693 Mettlach

Alemania

Tel.: +49 (0) 68 64 / 8 10

Correo electrónico: information@villeroy-boch.com

www.villeroy-boch.com

No se permite la descarga ni la utilización de imágenes de nuestras páginas sin el consentimiento por escrito de Villeroy & Boch AG.

Copyright

Villeroy & Boch AG

Responsabilidad

Hemos elaborado con sumo cuidado el contenido de estas páginas, pero no podemos asumir ninguna responsabilidad por la exactitud, integridad y actualidad del contenido. Villeroy & Boch AG es responsable de los contenidos propios que aporta para su uso conforme a la legislación general. Debe diferenciarse entre estos contenidos propios y los enlaces («links») a los contenidos elaborados por otras entidades. Si tuviéramos conocimiento de que los contenidos de las páginas enlazadas generan algún tipo de responsabilidad civil o penal, se eliminarán dichos enlaces.



Este producto cumple todos los criterios de la CE.

Se puede solicitar la declaración de conformidad a Villeroy & Boch.

Índice

1	Información general.....	28
1.1	Símbolos utilizados	28
1.2	Grupos destinatarios	28
1.3	Garantía	29
2	Seguridad.....	30
2.1	Uso previsto	30
2.2	Mal uso razonablemente previsible	30
2.3	Indicaciones generales de seguridad	30
3	Datos técnicos.....	34
4	Requisitos de instalación.....	35
5	Instalación.....	36
5.1	Antes de la instalación	36
5.2	Comprobación de la intensidad del chorro de agua	36
5.3	Preparación de la instalación	36
5.4	Instalación del inodoro	37
5.4.1	Preparación y comprobación antes del uso.....	37

1 Información general

Le damos las gracias por haber elegido a Villeroy & Boch. Este producto ha sido probado conforme a nuestros altos estándares de calidad y requiere una instalación y un uso adecuados para garantizar un rendimiento óptimo. Encontrará las instrucciones completas de uso e instalación en: M.VILLEROY-BOCH.COM o a través del código QR, que encontrará en la portada. Descargue previamente estos archivos si la consulta tiene lugar en un entorno sin acceso a Internet. Lea y siga detenidamente el manual de montaje. El manual de instrucciones debe leerse antes de utilizar el producto y se ha de conservar como referencia durante el uso.

Compruebe detenidamente los componentes antes del montaje. Los componentes que falten o estén dañados ya no podrán reclamarse después de la instalación.

1.1 Símbolos utilizados

Indicaciones de seguridad



¡Advertencia!

Advertencia ante un posible peligro.
Se pueden producir lesiones graves o incluso la muerte.



¡Precaución!

Advertencia ante posibles situaciones de peligro.
Se pueden producir lesiones leves o daños materiales.



Nota

Para instrucciones de uso y otra información útil.

1.2 Grupos destinatarios

Este manual está destinado tanto al personal instalador y electricista como a la empresa operadora del producto.

Personal electricista:



Estos especialistas han sido instruidos sobre las tareas y los riesgos asociados al lugar específico de trabajo y conocen las normas y disposiciones pertinentes.

Instaladores:



Este grupo de profesionales posee los conocimientos necesarios para llevar a cabo los trabajos encargados por el operador de manera profesional y correcta, teniendo en cuenta los riesgos y las normas de seguridad.

Usuarios:



Mediante la adquisición y la lectura y comprensión de las instrucciones, los usuarios son capaces de utilizar el producto conforme a las instrucciones.

Este dispositivo puede ser utilizado por niños a partir de 8 años de edad, así como por personas con capacidades físicas, sensoriales o mentales disminuidas, o con falta de experiencia o conocimientos, siempre y cuando se encuentren bajo vigilancia, se les haya explicado su uso seguro y entiendan los peligros implicados. Los niños no deben utilizar este producto como un juguete.

1.3 Garantía

Villeroy & Boch no asume ninguna responsabilidad por fallos de funcionamiento ni daños derivados de un mal montaje o desmontaje tras la instalación. Utilice únicamente piezas originales de Villeroy & Boch. La garantía de 24 meses se limita a la reparación o el reemplazo de los productos suministrados por Villeroy & Boch y solo será aplicable si el producto ha sido instalado y conservado según nuestras indicaciones de instalación y mantenimiento. La garantía quedará anulada en los siguientes casos:

- Si tienen lugar perforaciones/instalaciones por parte de otros proveedores.
- Si se llevan a cabo perforaciones/modificaciones que no respeten las indicaciones de instalación correspondientes al producto.
- Si se instalan piezas que no pertenecen al volumen de suministro/conjunto de piezas de repuesto del producto.
- Si se instalan piezas originales que hayan sido previamente modificadas/reformadas y, por tanto, ya no se correspondan con el estado original.

Los daños indirectos, así como los costes de montaje y desmontaje, no están cubiertos por la garantía.

El derecho a garantía queda descartado en los siguientes casos:

- Daños o pérdida por causa de fuerza mayor, como incendios, terremotos, inundaciones, tormentas, contaminación medioambiental, daños por gases (sulfuro de hidrógeno gaseoso), daños por sal y oscilaciones de tensión.
- Daños o pérdida por cualquier uso indebido o abusivo, inobservancia de las instrucciones de uso y modificación o destrucción del producto.
- Daños o pérdida por la calidad del agua en el lugar de uso del producto, así como por manchas de agua, sedimentos o cuerpos extraños que puedan encontrarse en el sistema de agua.
- Daños o pérdida por un entorno peligroso, efectos externos, animales o insectos, así como la congelación del producto.
- Daños o pérdida por un suministro de corriente (tensión, frecuencia) inadecuado y ondas electromagnéticas producidas fuera del producto (p. ej., por cables de alta tensión o dispositivos adicionales).
- Daños o pérdida por la disminución de la potencia de las pilas.
- Daños o pérdida por desgaste (p. ej., válvula de desagüe, filtro, junta tórica o junta de estanqueidad).

2 Seguridad

2.1 Uso previsto

El producto es un aparato eléctrico de la clase I y debe conectarse a un sistema de puesta a tierra. Debe utilizarse exclusivamente en un entorno seco. Si el dispositivo se utiliza en un cuarto de baño, debe asegurarse una correcta ventilación. Para ello, instale un extractor o un sistema de ventilación.

El uso previsto también implica:

- Respetar todas las indicaciones del manual de manejo.
- Respetar todas las indicaciones del manual de instalación.
- Utilizar exclusivamente piezas de repuesto originales.
- Utilizar el producto solamente en edificios.

El Tivo solo debe usarse con agua limpia. La presencia de partículas de suciedad en el agua puede obstruir el filtro, las mangueras y las cánulas.

2.2 Mal uso razonablemente previsible

Cualquier otro uso distinto al indicado en el apartado «Uso previsto» se considera no conforme a lo prescrito.

El fabricante no se responsabiliza de los daños ocasionados por un uso indebido o abusivo. En este caso, el usuario es el único responsable.

2.3 Indicaciones generales de seguridad

Electricidad



¡Advertencia!

¡Peligro por descarga eléctrica!

El contacto con piezas conductoras de corriente puede provocar lesiones graves e incluso la muerte.

- El dispositivo ha sido diseñado para el uso de 220-240 V~, 50-60 Hz. La instalación y la reparación del producto deben encargarse exclusivamente a profesionales cualificados.
- Asegúrese de que la alimentación de corriente principal está desconectada y asegurada para que no se pueda volver a producir la conexión mientras se realizan los trabajos.



¡Advertencia!

¡Peligro por descarga eléctrica durante la limpieza y el mantenimiento!

El contacto con componentes conductores de corriente (220-240 V~, 50-60 Hz) durante la limpieza y el mantenimiento puede provocar lesiones graves e incluso la muerte.

- No toque ninguna pieza conductora de corriente (220-240 V~, 50-60 Hz) durante la limpieza ni el mantenimiento.



¡Advertencia!

¡Peligro por descarga eléctrica!

Las piezas bajo tensión que no se hayan colocado o fijado correctamente pueden provocar lesiones graves e incluso la muerte.

- Todos los componentes eléctricos, electromagnéticos y necesarios para la instalación del producto (excepto el mando a distancia) deben colocarse en el inodoro de forma segura siguiendo las instrucciones de instalación y las normas nacionales.
- Para evitar lesiones o incluso la muerte, todas las piezas bajo tensión deben estar bien sujetas al inodoro.
- Al tender el cableado fijo, se deben prever los cortes de acuerdo con las normas de cableado con una separación de contactos en todos los polos que garantice una desconexión integral en la categoría de sobretensión III.

Calor



¡Advertencia!

¡Peligro por explosión!

Una fuente de calor en la proximidad del inodoro o el mando a distancia puede causar el calentamiento del producto y provocar una explosión.

- No coloque ninguna fuente de calor en la proximidad del inodoro o el mando a distancia.

Manejo

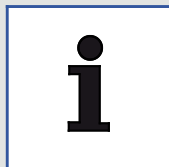

Nota

En caso de mal funcionamiento del producto, desconecte el inodoro con el correspondiente interruptor (consulte las instrucciones de uso) y cierre el suministro de agua. Un mal funcionamiento incluye, entre otros:

- Formación de humo
- Fuga de agua
- Emisión de ruido

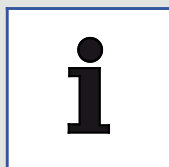

Nota

No monte mangueras usadas en el dispositivo. Utilice únicamente la manguera incluida en el volumen de suministro.

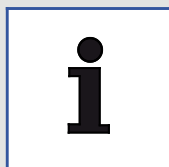

Nota

El agua dura puede provocar depósitos calcáreos en el inodoro, lo que puede reducir la funcionalidad o causar daños en el aparato.

Sustituya el cabezal de ducha cuando ya no sea posible eliminar la cal o la suciedad por completo.

Dependiendo de la dureza del agua local, lleve a cabo una descalcificación en los siguientes intervalos para evitar que los depósitos calcáreos perjudiquen el funcionamiento del producto:

Dureza del agua	° fH	° dH	° eH	Intervalo de descalcificación
Blanda	≤15	≤8	≤11	dos veces al año
Media	15-25	8-14	11-18	dos veces al año
Dura	>25	>14	>18	cada tres meses

Utilice únicamente el producto antical de V & B (V9957200) y siga las instrucciones del producto descritas en la etiqueta o que puede consultar en línea. Líquidos de descalcificación inadecuados o procedimientos de descalcificación incorrectos pueden provocar fallos de funcionamiento que no están cubiertos por la garantía del fabricante.

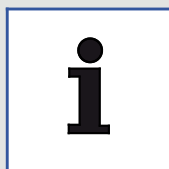

Nota

- El sistema cumple los requisitos de la clase de protección I para accesorios.
- Si se daña el cable de conexión a la red de este dispositivo, el fabricante, su servicio de atención al cliente o un electricista cualificado deberán sustituirlo.
- El conductor de puesta a tierra entre el anclaje del cable y los bornes es más largo que el conductor bajo tensión. Compruebe la potencia nominal y seleccione la sección del cable en consecuencia.
- Todas las piezas deben colocarse en el área correcta.

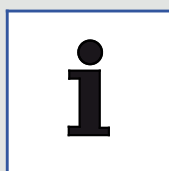

Nota

Evite cualquier peso sobre el aro de asiento y la tapa cerrados que no se corresponda con el indicado en el uso previsto; por ejemplo, no se suba ni apoye con una pierna en el aro de asiento y la tapa cerrados.

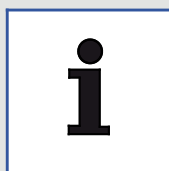

Nota

Este dispositivo puede ser utilizado por niños a partir de 3 años y personas con capacidades físicas, sensoriales o mentales disminuidas, o con falta de experiencia o conocimientos, siempre y cuando se encuentren bajo vigilancia, se les haya explicado el uso y entiendan los peligros implicados.

Los niños no deben utilizar este producto como un juguete.

La limpieza y el mantenimiento no deben ser realizados por niños sin supervisión.



Nota

- Solo deben usarse pilas LR03/AAA.
- No utilizar pilas recargables.
- No deben mezclarse pilas de diferentes tipos ni pilas nuevas con usadas.
- Retire las pilas vacías del dispositivo y deséchelas de forma segura de acuerdo con la normativa local.
- Retire las pilas si no va a utilizar el aparato durante un largo periodo.
- No cortocircuite los bornes de conexión.



Nota

Si las pilas presentan fugas, retírelas usando guantes y deséchelas adecuadamente. Evite el contacto con la piel.

Retire los residuos con un trapo húmedo.



Recicle o deseche correctamente los dispositivos electrónicos y las pilas. Antes de desechar un dispositivo electrónico retire las pilas de su interior. Nunca deseche los dispositivos electrónicos ni las pilas con los residuos domésticos.

Tenga en cuenta la normativa local vigente.

3 Datos técnicos

Categoría		Tivo
Tensión		220 - 240 V~, 50 - 60 Hz
Consumo nominal de potencia		820 W
Consumo máximo de potencia		1080 W
Pila del mando a distancia		Tipo: LR03/AAA
Inodoro	Consumo de agua	6 l/4 l
	Salida de agua	Diámetro de 110 mm, salida horizontal
	Modo de descarga	Descarga manual
Función de lavado	Preparación de agua caliente	Calentador
	Potencia	1000 W
	Temperatura, intensidad, posición de la cánula	5 niveles
Secador	Caudal de aire	0,3 m ³ /min
	Potencia	250 W
	Temperatura	5 niveles
Calefacción del asiento	Potencia nominal	50 W
	Temperatura	5 niveles
	Modo Eco	5 ajustes de tiempo (6 horas hasta 2 semanas)
Desodorización		Adsorción mediante filtro de tierra de diatomeas
Clase de protección		IPX4
Presión de agua necesaria		0,05 MPa (dinámica) - 0,75 MPa (estática)
Dureza del agua		Dureza del agua máx. recomendada 2,4 mmol/l (14° dH) sin sistema de ablandamiento del agua
Temperatura de entrada del agua		3-35 °C
Temperatura ambiente de funcionamiento		0-40 °C
Dimensiones (largo x ancho x alto)		609×400×430 mm
Longitud del cable de alimentación		1 m
Peso		35 kg
Módulo RF		2405 - 2470 MHz, ≤5 dbm

4 Requisitos de instalación



Nota

Antes de la instalación, debe desconectarse el suministro de agua y electricidad.

- La instalación debe haberse finalizado por completo antes de conectar el Tivo al suministro de agua y electricidad.
- Las piezas de conexión de la manguera de entrada de agua no deben presentar daños.
- El Tivo solo debe utilizarse con una presión de conducto que se encuentre dentro de un rango entre 0,1 MPa (dinámica) y 0,75 MPa (estática); véase "[Datos técnicos](#)", [Página 34](#).
- Utilice el Tivo exclusivamente con un rango de temperatura entre 3 °C y 35 °C, véase "[Datos técnicos](#)", [Página 34](#).
- La temperatura ambiente debe encontrarse dentro de un rango entre 0 °C y 40 °C; véase "[Datos técnicos](#)", [Página 34](#).
- Si la dureza del agua es de N 2,4 mmol/l (N 14°dH), para garantizar una larga vida útil recomendamos el uso de un sistema central de ablandamiento del agua. La dureza del agua puede consultarse a la empresa de suministro de agua local.
- Debido a la prueba de circulación de agua que se realiza en fábrica, el producto puede contener una pequeña cantidad de agua. Esto no se considera un defecto del producto.



Nota

Este manual describe la instalación del Tivo con ViConnect. En caso de utilizar un elemento de antepared de otro fabricante, lea el correspondiente manual.

Dimensiones de instalación, véase "[Antes de la instalación](#)", [Página 36](#).

5 Instalación

5.1 Antes de la instalación

- Asegúrese de que se han colocado las baldosas de la pared y el suelo, que las tuberías están fijadas en el hueco y que los conductos de suministro de agua están bien preparados.
- Conecte en la pared la válvula de ángulo con la salida de agua. La válvula de ángulo debe estar abierta para lavar la suciedad y el lodo de las tuberías y evitar atascos.
- El siguiente gráfico muestra la posición y el tamaño de los orificios. Preste atención a la alineación del desagüe.

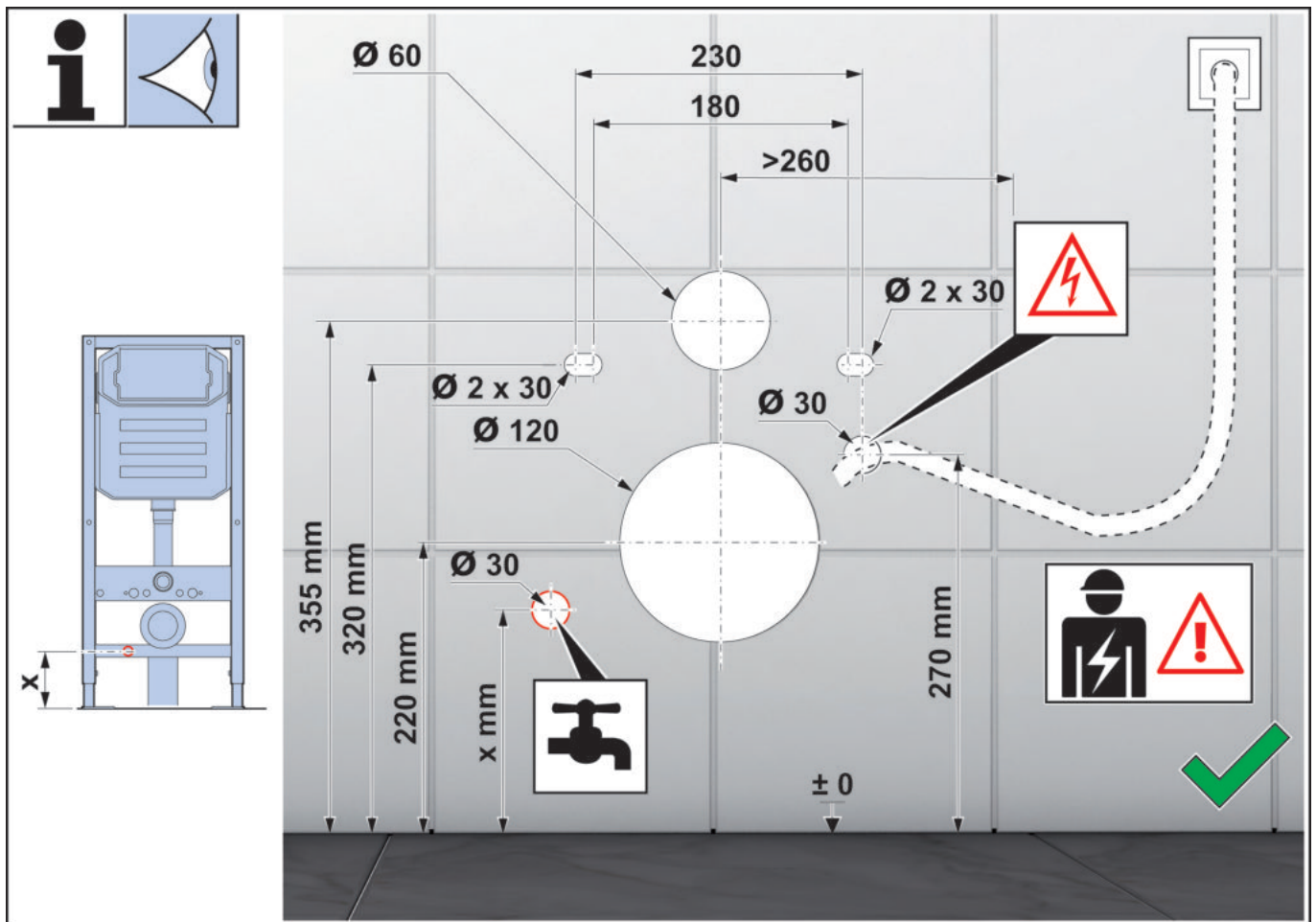

5.2 Comprobación de la intensidad del chorro de agua

La presión de agua dinámica mínima debe ser superior a 0,05 MPa. La inobservancia de este requisito puede perjudicar el rendimiento del lavado.

Si no dispone de un caudalímetro, abra la válvula de ángulo y enjuague durante 10 segundos. Si el volumen de agua es superior a 2,5 l, se confirma este requisito de flujo mínimo.

5.3 Preparación de la instalación

- Lea atentamente estas instrucciones para familiarizarse con las piezas de trabajo, los componentes y los pasos de instalación necesarios, y para evitar daños innecesarios por una instalación incorrecta.
- La instalación se debe realizar de acuerdo con las instrucciones aquí descritas.

- Villeroy & Boch no se hace responsable de las consecuencias negativas derivadas de la inobservancia no permitida de los pasos indicados en estas instrucciones.
- Durante la instalación, debe sellarse la sección entre el suelo y la pared. El inodoro no debe fijarse a la pared con cemento, ya que se daña fácilmente. La cerámica es un material sensible. Por tanto, la instalación se debe realizar con sumo cuidado para evitar daños en el producto. Las tuercas no se deben apretar en exceso.
- Véase "[Datos técnicos](#)", [Página 34](#).
- Tras la instalación, primero debe restablecerse el suministro de agua y después el de electricidad.
- Dado que el fabricante ha realizado una prueba de estanqueidad antes de la entrega, es posible que salga una pequeña cantidad de agua del producto al desembalarlo. Esto es normal.

5.4 Instalación del inodoro

Siga las especificaciones de instalación para los inodoros de instalación fija que se describen en el "[anexo](#)".

Marque la posición de instalación:



¡Atención!

Compruebe las herramientas, los accesorios y el tamaño definitivo antes de la instalación. Si no se corresponden con la ilustración, no se podrá instalar el inodoro.

5.4.1 Preparación y comprobación antes del uso

- 1 Abra la válvula.
- 2 Compruebe el suministro de corriente.
- 3 Compruebe la función de detección de usuario del asiento del inodoro:
 - Cubra el sensor del asiento en el aro de asiento con un paño húmedo y pulse la tecla de ducha posterior del mando a distancia.
 - La cánula se extiende y rocía agua (contenga el agua con un recipiente para evitar salpicaduras).
 - Retire el paño húmedo o pulse el botón de parada del mando a distancia. La cánula retrocede.



¡Advertencia!

¡Peligro por descarga eléctrica!

El contacto con piezas conductoras de corriente puede provocar lesiones graves e incluso la muerte.



¡Advertencia!

1. Si el interruptor de red no funciona, compruebe si se produce una salida de agua.
2. El producto tiene su propia función de protección contra fugas. Si se utilizan otros dispositivos eléctricos, la función de protección no puede garantizar la protección contra fugas de otros productos. Además, no sustituye a las medidas de protección básicas de otros dispositivos eléctricos.
3. No pruebe la función de protección contra fugas del enchufe de alimentación poniendo a tierra directamente el cable conductor de corriente.

Mentions légales

Villeroy & Boch AG

Saaruferstraße

66693 Mettlach

Allemagne

Tél. : +49 (0) 68 64 / 8 10

E-mail : information@villeroy-boch.com

www.villeroy-boch.com

Le téléchargement et l'utilisation des photos figurant sur notre site ne sont pas autorisés sans l'accord écrit de Villeroy & Boch AG.

Copyright

Villeroy & Boch AG

Responsabilité

Les contenus de notre site ont été rédigés avec le plus grand soin. Nous ne pouvons toutefois pas garantir l'exactitude, l'exhaustivité et la mise à jour de ces contenus. Selon la législation en vigueur, Villeroy & Boch AG est responsable des contenus qu'elle met à disposition. Ces contenus sont à différencier des renvois (« liens ») aux contenus proposés par d'autres sources. Si nous apprenions que les contenus comportant des liens mettent en cause une responsabilité civile ou juridique, nous supprimerions ces liens.



Ce produit remplit tous les critères CE.

La déclaration de conformité peut être obtenue auprès de Villeroy & Boch.

Table des matières

1	Indications d'ordre général.....	40
1.1	Représentation utilisée.....	40
1.2	Groupes ciblés.....	40
1.3	Garantie.....	41
2	Sécurité.....	42
2.1	Utilisation conforme à l'usage prévu.....	42
2.2	Abus raisonnablement prévisibles.....	42
2.3	Consignes de sécurité d'ordre général.....	42
3	Caractéristiques techniques.....	46
4	Conditions d'installation.....	47
5	Installation.....	48
5.1	Avant l'installation.....	48
5.2	Vérification du débit d'eau.....	48
5.3	Préparation de l'installation.....	48
5.4	Installation des toilettes.....	49
5.4.1	Préparation et contrôles avant utilisation.....	49

1 Indications d'ordre général

Nous vous remercions d'avoir choisi Villeroy & Boch ! Ce produit a été testé conforme à nos critères élevés de qualité et nécessite d'être correctement installé et utilisé pour garantir des performances optimales. Les instructions complètes de montage et d'utilisation peuvent être consultées sur : M.VILLEROY-BOCH.COM ou via le code QR sur la couverture. Téléchargez les fichiers à l'avance si vous devez les consulter dans un endroit sans accès à Internet. Veuillez lire attentivement et respecter les instructions de montage. Lire le mode d'emploi avant toute utilisation du produit et le conserver à des fins de référence.

Veuillez contrôler les composants avec soin avant le montage. Tout composant manquant ou endommagé ne pourra faire l'objet d'une réclamation après l'installation.

1.1 Représentation utilisée

Consignes de sécurité



Avertissement !

Mise en garde contre un danger potentiel.
Risques de blessures graves, voire danger de mort.



Prudence !

Mise en garde contre des situations potentiellement dangereuses.
Risques de blessures légères ou de dégâts matériels.

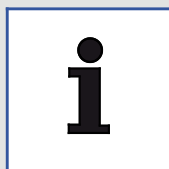

Remarque !

Autres informations utiles pour les directives d'application.

1.2 Groupes ciblés

Les groupes ciblés par le présent mode d'emploi sont aussi bien les plombier/ères et les électricien/iennes que les utilisateur/trices du produit.

Électricien/iennes :



Ces professionnels sont formés pour travailler sur le lieu d'intervention spécifique ainsi que sur les activités et risques associés, et connaissent toutes les normes et dispositions pertinentes.

Plombiers/ères :



Ces professionnels disposent des connaissances suffisantes leur permettant de réaliser les travaux nécessaires conformément à l'accord passé avec l'exploitant dans les règles de l'art et en respectant toutes les normes de sécurité.

Utilisateurs/trices :



Via l'acquisition, la lecture et la compréhension du mode d'emploi, les utilisateurs/trices sont qualifié/e/s pour utiliser le produit conformément au mode d'emploi.

Cet appareil peut être utilisé par des enfants de plus de 8 ans ou des personnes aux capacités physiques, mentales et sensorielles réduites ou ne possédant pas l'expérience et les connaissances nécessaires, s'ils sont surveillés ou ont été formés à l'utiliser en toute sécurité et en ont compris les dangers. Les enfants ne doivent pas jouer avec l'équipement.

1.3 Garantie

Villeroy & Boch décline toute responsabilité pour tout dysfonctionnement ou dommage dû à un montage ou à un démontage non conforme. Utiliser uniquement des pièces d'origine Villeroy & Boch. La garantie de 24 mois couvre uniquement la réparation ou le remplacement des produits fournis par Villeroy & Boch et s'applique uniquement si le produit a été installé et entretenu conformément à nos instructions d'installation et de maintenance. La garantie est annulée dans les cas suivants :

- Lorsque les perçages/installations sont réalisés par des fournisseurs tiers.
- Lorsque les perçages/installations ne sont pas réalisés conformément aux instructions d'installation du produit.
- En cas d'installation de composants ne faisant pas partie des fournitures/de l'offre de pièces de rechange.
- Lorsque des pièces d'origine ont été montées mais qu'elles ont subi des modifications/transmutations de sorte à ne plus correspondre à l'état d'origine.

Les dommages indirects ainsi que les coûts de montage et de démontage ne sont pas pris en charge dans le cadre de la garantie.

Tout recours en garantie est exclu dans les cas suivants :

- Endommagement ou perte dû à un cas de force majeure tel qu'un incendie, un tremblement de terre, des inondations, une tempête, la pollution de l'environnement, des dégâts dus au gaz (sulfure d'hydrogène) ou au sel, ou à des variations de tension.
- Endommagement ou perte résultant d'une utilisation non conforme ou abusive, de l'inobservation du mode d'emploi ainsi que de la modification ou de la destruction du produit.
- Endommagement ou perte résultant de la qualité de l'eau dans la zone d'utilisation du produit ainsi que les taches d'eau, les dépôts ou les corps étrangers présents dans le système hydraulique.
- Endommagement ou perte liés à un environnement dangereux, à des influences externes, à des animaux ou des insectes ou à la congélation du produit.
- Endommagement ou perte en raison d'une alimentation électrique non régulée (tension, fréquence) et d'ondes électromagnétiques générées à l'extérieur du produit (p. ex. à cause de câbles haute tension ou d'appareils supplémentaires).
- Endommagement ou perte résultant de la perte de puissance des piles.
- Endommagement ou perte résultant de l'usure (p. ex. de la vanne de vidange, du filtre, du joint torique ou du joint).

2 Sécurité

2.1 Utilisation conforme à l'usage prévu

L'appareil est un appareil électrique de classe I et doit être raccordé à un système de mise à la terre. Il doit être utilisé exclusivement dans un environnement sec. En cas d'utilisation dans une salle de bains, une circulation d'air suffisante doit être garantie. Installez pour cela un ventilateur d'extraction d'air ou un système d'aération.

Une utilisation conforme à l'usage prévu suppose également :

- le respect de toutes les instructions figurant dans le mode d'emploi.
- le respect de toutes les instructions de la notice d'installation.
- l'utilisation exclusive de pièces de rechange d'origine.
- l'utilisation exclusive du produit dans un bâtiment.

Tivo ne doit être utilisé qu'avec de l'eau fraîche. Des particules de saletés en suspension pourraient boucher le filtre, les tuyaux et les buses.

2.2 Abus raisonnablement prévisibles

Toute utilisation autre ou dépassant le cadre défini sous « Utilisation conforme à l'usage prévu » est considérée comme non conforme.

L'exploitant est seul responsable des dommages se produisant lors d'utilisations non conformes à l'usage prévu ou abusives et la responsabilité du fabricant n'est jamais engagée dans de tels cas.

2.3 Consignes de sécurité d'ordre général

Électricité



Avertissement !

Risque d'électrocution !

Tout contact avec des pièces conductrices peut entraîner des blessures graves, voire mortelles.

- L'appareil est conçu pour un courant de 220 à 240 V~, 50 à 60 Hz. L'installation et la réparation du produit doivent être confiées exclusivement à une personne qualifiée.
- Il convient de vérifier avant de commencer à travailler que l'alimentation électrique est coupée et bloquée contre une remise sous tension par inadvertance.



Avertissement !

Risque d'électrocution lors du nettoyage et de la maintenance !

Tout contact avec des pièces conductrices (220 à 240 V~, 50 à 60 Hz) pendant le nettoyage ou la maintenance peut entraîner des blessures graves, voire mortelles.

- Lors du nettoyage et de la maintenance, veillez à ne toucher aucune pièce conductrice (220 à 240 V~, 50 à 60 Hz).

**Avertissement !**

Risque d'électrocution !

Les pièces conductrices qui ne sont pas montées ou fixées correctement peuvent entraîner des blessures graves, voire mortelles.

- Tous les composants électriques et électromagnétiques ainsi que les pièces du produit nécessaires à l'installation (à l'exception de la télécommande) doivent être montés sur les toilettes de manière sûre, conformément à la notice d'installation et aux prescriptions nationales.
- Pour éviter toute blessure ou danger mortel, toutes les pièces conductrices doivent être montées sur le WC de manière sûre, conformément à la notice d'installation et aux dispositions nationales.
- Le câblage fixe doit comporter des systèmes de coupure conformes aux prescriptions de câblage, avec une séparation des contacts sur tous les pôles garantissant une coupure complète dans les réseaux de la catégorie de surtension III.

Chaleur**Avertissement !**

Risque d'explosion !

Les sources de chaleur situées à proximité directe des toilettes ou de la télécommande peuvent entraîner une surchauffe au niveau du produit et causer une explosion.

- Ne placer aucune source de chaleur à proximité directe des toilettes ou de la télécommande.

Utilisation**Remarque !**

En cas de dysfonctionnement du produit, désactivez les toilettes avec l'interrupteur correspondant (voir le mode d'emploi) et coupez l'alimentation en eau. Les dysfonctionnements peuvent se manifester sous la forme suivante :

- Formation de fumée
- Fuite d'eau
- Bruits anormaux

**Remarque !**

Ne raccordez jamais des tuyaux usagés à l'appareil. Utilisez uniquement le tuyau fourni.

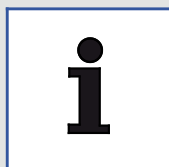

Remarque !

L'eau dure est susceptible de provoquer la formation de dépôts calcaires sur les toilettes, ce qui peut compromettre le bon fonctionnement de l'appareil ou l'endommager. Veuillez remplacer la tête de douche s'il devient impossible de la nettoyer ou de la détartrer correctement.

Un détartrage doit être réalisé aux intervalles suivants en fonction de la dureté de l'eau pour éviter que le fonctionnement du produit ne soit altéré par des dépôts calcaires :

Dureté de l'eau	° fH	° dH	° eH	Intervalle de détartrage
Douce	≤15	≤8	≤11	deux fois par an
Moyenne	15 à 25	8 à 14	11 à 18	deux fois par an
Dure	> à 25	> à 14	> à 18	une fois par trimestre

Utilisez exclusivement le produit de détartrage V & B (V9957200) en respectant les instructions disponibles en ligne ou sur l'étiquette du produit. L'utilisation de liquides détartrants inadaptés ou une procédure de détartrage incorrecte peuvent entraîner des dysfonctionnements qui ne sont pas couverts par la garantie du fabricant.

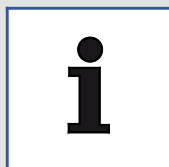

Remarque !

- Le système est conforme aux exigences des accessoires appartenant à la classe de protection I.
- Le remplacement d'un câble d'alimentation endommagé de cet appareil relève de la compétence du fabricant, de son service client ou d'un électricien qualifié.
- Le conducteur de mise à la terre entre la fixation du câble et les bornes est plus long que le conducteur sous tension. Vérifiez la puissance nominale et choisissez la section de câble en conséquence.
- Toutes les pièces doivent être installées à l'emplacement prévu.

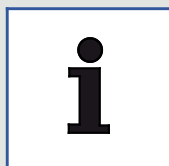

Remarque !

Lorsque l'abatant et le couvercle sont fermés, évitez toute charge qui n'est pas conforme à l'usage prévu ; par exemple, ne montez pas sur la lunette et le couvercle fermés et ne vous appuyez pas dessus avec une jambe.

**Remarque !**

Cet appareil peut être utilisé par des enfants à partir de 3 ans ainsi que par des personnes ayant des déficiences physiques, sensorielles ou mentales ou ne possédant pas d'expérience ou de connaissances suffisantes, à condition qu'ils soient supervisés, qu'ils aient été instruits à son utilisation et qu'ils comprennent les dangers liés à son utilisation.

Les enfants ne doivent pas jouer avec l'appareil.

Le nettoyage et la maintenance sont interdits aux enfants non surveillés.

**Remarque !**

- Utilisez exclusivement des piles LR03/AAA.
- N'utilisez pas de piles rechargeables.
- Ne combinez pas des types de piles différents ou des piles neuves avec des piles usagées.
- Retirez les piles vides de l'appareil et jetez-les conformément aux réglementations locales.
- Sortez les piles de l'appareil si celui-ci doit être stocké et rester inutilisé pendant une période prolongée.
- Ne court-circuitiez pas les bornes de connexion.

**Remarque !**

Portez des gants pour manipuler des piles qui ont coulé et mettez-les au rebut dans le respect des règles en vigueur. Évitez tout contact avec la peau.

Éliminez les résidus avec un chiffon humide.



Recyclez ou éliminez les appareils électroniques et les piles dans le respect des règles en vigueur. Retirez les piles de l'appareil électronique avant de le mettre au rebut. Ne jetez jamais les appareils électroniques ou les piles avec les ordures ménagères.

Respecter la législation locale en vigueur à ce sujet.

3 Caractéristiques techniques

Catégorie		Tivo
Tension		220 à 240 volts, 50 à 60 Hz
Puissance nominale		820 W
Puissance maximale absorbée		1080 W
Pile de la télécommande		Type : LR03/AAA
Toilettes	Consommation d'eau	6 l / 4 l
	Évacuation de l'eau	Diamètre de 110 mm, évacuation horizontale
	Mode de rinçage	Rinçage manuel
Fonction de pulvérisation	Production d'eau chaude	Chauffe-eau instantané
	Puissance	1000 W
	Température, puissance, position de la buse	5 niveaux
Séchoir	Débit d'air	0,3 m ³ /min
	Puissance	250 W
	Température	5 niveaux
Chauffage de l'abattant	Puissance nominale	50 W
	Température	5 niveaux
	Mode Éco	5 réglages de temps (de 6 heures à 2 semaines)
Désodorisation		Adsorption par filtre à diatomées
Classe de protection		IPX4
Pression nécessaire de l'eau		0,05 MPa (dynamique) - 0,75 MPa (statique)
Dureté de l'eau		Dureté maxi recommandée 2,4 mmol/l (14° dH) sans adoucisseur
Température d'alimentation en eau		3 à 35 °C
Température ambiante de fonctionnement		0 à 40 °C
Dimensions (longueur x largeur x hauteur)		609×400×430 mm
Longueur du câble d'alimentation		1 m
Poids		35 kg
Module RF		2405 à 2470 MHz, ≤ à 5 dbm

4 Conditions d'installation



Remarque !

Avant l'installation, couper l'alimentation en eau et en électricité.

- L'installation doit être complètement terminée avant de raccorder le Tivo aux réseaux d'alimentation en eau et en électricité.
- Les pièces de raccordement du tuyau d'arrivée d'eau ne doivent pas être endommagées.
- Utilisez le Tivo exclusivement sur une plage de pression comprise entre 0,1 MPa (dynamique) et 0,75 MPa (statique), cf. "[Caractéristiques techniques](#)", Page 46.
- Utilisez le Tivo exclusivement avec une eau comprise entre 3 °C et 35 °C, cf. "[Caractéristiques techniques](#)", Page 46.
- La température ambiante doit être comprise entre 0 °C et 40 °C, cf. "[Caractéristiques techniques](#)", Page 46.
- Si l'eau possède une dureté de N 2,4 mmol/l (N 14°dH), nous recommandons d'utiliser un adoucisseur d'eau afin de garantir une longue durée de vie. Pour connaître la dureté de votre eau, renseignez-vous auprès de votre fournisseur d'eau.
- Suite au contrôle du passage de l'eau effectué au préalable en usine, il peut y avoir une petite quantité d'eau dans le produit. Cette eau ne constitue en aucun cas un défaut du produit.



Remarque !

Cette notice décrit l'installation d'un Tivo avec ViConnect. Si vous utilisez un bâti-support d'un autre fabricant, lisez la notice correspondante.

Dimensions d'installation, cf. "[Avant l'installation](#)", Page 48.

5 Installation

5.1 Avant l'installation

- Vérifiez que le carrelage a bien été posé au sol et au mur, que les tuyaux sont bien fixés dans les gaines et que les conduites d'arrivée d'eau sont prêtes.
- Raccordez le robinet d'équerre à l'arrivée d'eau au mur. Le robinet d'équerre doit être ouvert de sorte à vider les impuretés et les boues des tuyaux et ainsi éviter qu'ils ne se bouchent.
- Le graphique suivant montre la position et la taille des trous. Veuillez bien tenir compte du sens de l'écoulement.

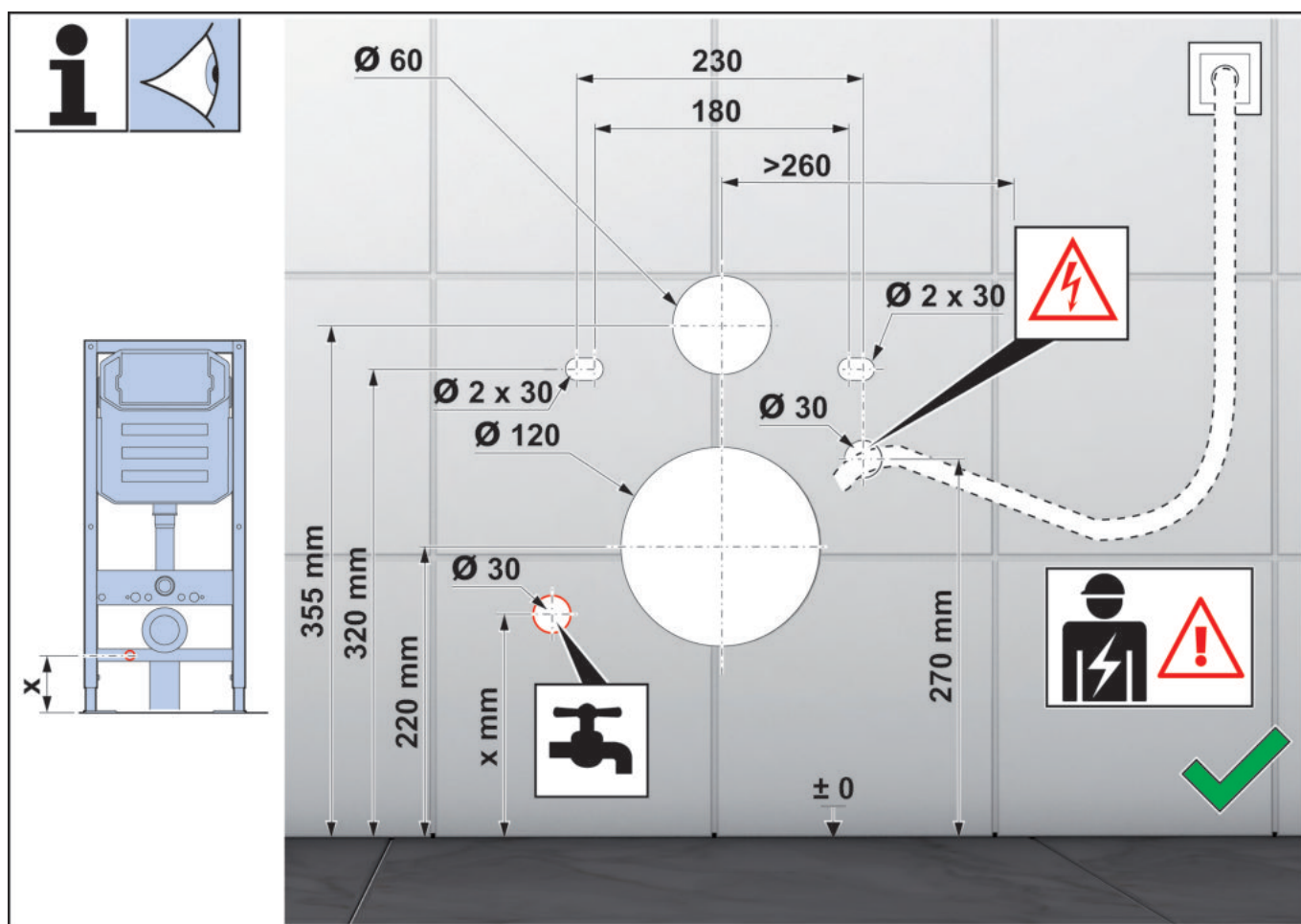

5.2 Vérification du débit d'eau

La pression dynamique de l'eau doit atteindre au minimum 0,05 MPa. Faute d'une pression suffisante, les performances de rinçage peuvent être amoindries.

Si vous n'avez pas de capteur de débit, vous pouvez ouvrir le robinet d'équerre et tirer la chasse d'eau pendant 10 secondes. Si le volume d'eau écoulé est supérieur à 2,5 litres, le débit est suffisant.

5.3 Préparation de l'installation

- Veuillez lire avec attention cette notice pour vous familiariser avec les pièces, composants et étapes d'installation et ainsi éviter d'endommager le matériel par un montage incorrect.
- L'installation doit être réalisée conformément aux présentes instructions.

- Villeroy & Boch décline toute responsabilité pour d'éventuelles conséquences négatives dues à l'inobservation des instructions de la présente notice.
- Durant l'installation, la section entre le sol et le mur doit être étanchéifiée. Les toilettes sont fragiles et ne doivent pas être posées et fixées au mur à l'air de ciment. La céramique est un matériau fragile. L'installation doit donc être réalisée avec le plus grand soin pour éviter d'endommager le produit. Les écrous ne doivent pas être serrés de manière excessive.
- Voir "[Caractéristiques techniques](#)", Page 46.
- Une fois l'installation terminée, rétablir l'alimentation en eau avant l'alimentation électrique.
- Des tests d'étanchéité ayant été réalisés par le fabricant avant la livraison, une petite quantité d'eau peut s'échapper du produit lors de son déballage. Il ne s'agit pas d'un défaut.

5.4 Installation des toilettes

Suivez les indications d'installation pour toilettes fixes en "[annexe](#)".

Marquez les positions d'installation :



Attention !

Vérifiez que vous disposez des outils et accessoires nécessaires ainsi que les dimensions finales avant de procéder à l'installation. Si celles-ci ne correspondent pas à l'illustration, il ne sera pas possible d'installer les toilettes.

5.4.1 Préparation et contrôles avant utilisation

- 1 Ouvrez le robinet.
- 2 Contrôlez l'alimentation électrique.
- 3 Contrôlez le fonctionnement du capteur de détection de l'utilisateur :
 - Couvrez le capteur de détection d'un utilisateur avec un chiffon humide puis appuyez sur la touche « Douche de séant » de la télécommande.
 - La buse doit s'avancer et pulvériser de l'eau (récupérez l'eau dans un récipient pour éviter les éclaboussures).
 - Retirez le chiffon humide ou appuyez sur la touche « Arrêt » de la télécommande. La buse recule.



Avertissement !

Risque d'électrocution !

Tout contact avec des pièces conductrices peut entraîner des blessures graves, voire mortelles.



Avertissement !

1. Si l'interrupteur secteur ne fonctionne pas, vérifiez l'alimentation en eau.
2. Le produit dispose d'une propre fonction antifuites. En cas d'utilisation d'autres appareils électriques, cette fonction ne peut pas garantir l'absence de fuites sur d'autres produits. De plus, elle ne peut pas remplacer les mesures de sécurité de base sur les autres appareils électriques.
3. Ne testez pas le fonctionnement de la protection antifuites de la prise secteur via la mise à la terre directe du câble sous tension.

Note legali

Villeroy & Boch AG

Saaruferstraße

66693 Mettlach

Germany

Tel.: +49 (0) 68 64 / 8 10

E-mail: information@villeroy-boch.com

www.villeroy-boch.com

Il download e l'uso di immagini dei nostri siti non sono consentiti senza il consenso scritto di Villeroy & Boch AG.

Copyright

Villeroy & Boch AG

Responsabilità

I contenuti delle nostre pagine web sono stati compilati con la massima accuratezza. Tuttavia, non possiamo assumerci alcuna responsabilità per quanto riguarda la loro correttezza, completezza e attualità. Villeroy & Boch AG è responsabile dei propri contenuti, che mette a disposizione per l'uso in conformità alle leggi generali vigenti. Da tali contenuti occorre distinguere i rimandi („link“) a contenuti proposti da altri fornitori. Qualora dovessimo giungere a conoscenza del fatto che i contenuti cui i link rimandano danno adito a responsabilità civile o penale, provvederemo a rimuovere tali link.



Questo prodotto soddisfa tutti i criteri CE.

La dichiarazione di conformità può essere richiesta a Villeroy & Boch.

Indice

1	Indicazioni generali.....	52
1.1	Rappresentazione utilizzata	52
1.2	Destinatari	52
1.3	Garanzia	53
2	Sicurezza.....	54
2.1	Normale utilizzazione	54
2.2	Uso errato ragionevolmente prevedibile	54
2.3	Avvertenze di sicurezza generali	54
3	Dati tecnici.....	58
4	Requisiti di installazione.....	59
5	Installazione.....	60
5.1	Prima dell'installazione	60
5.2	Prova dell'intensità del getto d'acqua	60
5.3	Preparazione dell'installazione	60
5.4	Installazione del WC	61
5.4.1	Preparazione e test prima dell'uso.....	61

1 Indicazioni generali

Grazie per aver scelto Villeroy & Boch! Questo prodotto è stato testato secondo i nostri elevati standard di qualità e richiede un'installazione e un utilizzo corretti per garantire prestazioni ottimali. La versione completa delle istruzioni per l'uso e il montaggio è disponibile su: M.VILLEROY-BOCH.COM o tramite il codice QR riportato in copertina. Se la consultazione si svolge in un ambiente privo di accesso a Internet, è necessario scaricare questi file in anticipo. Leggere e seguire scrupolosamente le istruzioni di montaggio. Le istruzioni per l'uso devono essere lette prima di utilizzare il prodotto e conservate come riferimento durante l'uso.

Controllare accuratamente i vari elementi prima del montaggio. I componenti mancanti o danneggiati non possono più essere oggetto di un reclamo dopo l'installazione.

1.1 Rappresentazione utilizzata

Avvertenze di sicurezza



Avvertenza!

Avvertenza di potenziale pericolo.
Esiste la possibilità di gravi lesioni fisiche o letali.



Prudenza!

Avvertenza di situazioni potenzialmente pericolose.
Esiste la possibilità di leggere lesioni fisiche danni materiali.



Nota

Per indicazioni d'uso e altre informazioni utili.

1.2 Destinatari

Queste istruzioni sono destinate a installatori ed elettrotecnici, ma anche agli utenti finali del prodotto.

Elettrotecnico:



Queste figure specializzate sono formate specificamente per il luogo in cui operano e per le attività e i rischi ad esso correlati e conoscono le norme e direttive di pertinenza.

Installatori:



Dispongono delle conoscenze necessarie per svolgere correttamente e a regola d'arte le attività richieste in conformità all'autorizzazione ricevuta dal gestore, con la giusta considerazione degli aspetti di sicurezza e dei pericoli.

Gestore:



Con l'acquisizione, la lettura e la comprensione delle istruzioni, il gestore è qualificato a utilizzare il prodotto in conformità con le istruzioni.

Questo apparecchio può essere utilizzato da bambini di più di 8 anni di età e da persone con capacità fisiche, sensoriali o mentali limitate o mancanza di esperienza e conoscenze purché monitorate oppure informate in merito a un utilizzo sicuro dell'apparecchio e ai pericoli che ne possono scaturire. I bambini non devono giocare con l'apparecchio.

1.3 Garanzia

Villeroy & Boch declina ogni responsabilità per eventuali malfunzionamenti o danni causati da un montaggio o uno smontaggio non corretti dopo l'installazione. Utilizzare solo parti originali di Villeroy & Boch. La garanzia di 24 mesi si limita alla riparazione o sostituzione dei prodotti forniti da Villeroy & Boch ed è valida solo se il prodotto è stato installato e sottoposto a manutenzione nel rispetto delle nostre norme di installazione e manutenzione. La garanzia decade nei seguenti casi:

- Esecuzione di fori/installazioni da parte di altri fornitori.
- Esecuzione di fori/modifiche non conformi alle norme d'installazione del prodotto.
- Installazione di componenti che non rientrano nel volume di fornitura/assortimento di ricambi del prodotto.
- Installazione di componenti originali precedentemente modificati/trasformati e che pertanto non corrispondono più allo stato originario.

Eventuali danni conseguenti e le spese di montaggio e smontaggio non rientrano nella garanzia.

Viene escluso il diritto di ricorso in garanzia nei seguenti casi:

- danni o perdite dovuti a casi di forza maggiore, come incendi, terremoti, alluvioni, nubifragi, inquinamento ambientale, danni da gas (gas di acido solfidrico), danni da sale e sbalzi di tensione;
- danni o perdite dovuti a uso improprio o abuso, inosservanza delle istruzioni per l'uso, modifica o distruzione del prodotto;
- danni o perdite dovuti alla qualità dell'acqua nella regione di utilizzo del prodotto e causati da macchie d'acqua, depositi o corpi estranei contenuti nell'impianto idrico;
- danni o perdite dovuti ad ambienti pericolosi, agenti esterni, animali o insetti, congelamento del prodotto;
- danni o perdita dovuti a un'alimentazione elettrica non regolata (tensione, frequenza) e onde elettromagnetiche generate all'esterno del prodotto (ad esempio da linee dell'alta tensione o apparecchi aggiuntivi);
- danni o perdita dovuti al calo di potenza delle batterie;
- danni o perdita dovuti a usura (ad esempio valvola di drenaggio, filtro, o-ring o guarnizione).

2 Sicurezza

2.1 Normale utilizzazione

Il dispositivo è un apparecchio elettrico di classe I e deve essere collegato a un sistema di messa a terra. Deve essere utilizzato esclusivamente in un ambiente asciutto. Se l'apparecchio viene utilizzato in una stanza da bagno, è necessario garantire un'aerazione sufficiente. A tal fine, installare un ventilatore di estrazione o un sistema di aerazione.

L'uso conforme comprende anche:

- il rispetto di tutte le istruzioni contenute nel manuale d'uso.
- il rispetto di tutte le istruzioni contenute nel manuale d'installazione.
- l'utilizzo esclusivo di ricambi originali.
- l'utilizzo esclusivo del prodotto all'interno di edifici.

Il Tivo può essere utilizzato solo con acqua pulita. Eventuali particelle di sporco nell'acqua possono intasare filtri, tubi flessibili e gli ugelli.

2.2 Uso errato ragionevolmente prevedibile

Ogni utilizzo differente o che esuli da quanto indicato nella sezione „Uso conforme“ è considerato improprio.

Il produttore non si assume alcuna responsabilità per i danni causati da uso improprio o abuso, i quali sono esclusivamente a carico del gestore.

2.3 Avvertenze di sicurezza generali

Elettricità



Avvertenza!

Pericolo di scosse elettriche!

Il contatto con componenti attraversati dalla corrente elettrica può causare gravi lesioni o addirittura il decesso.

- Il dispositivo è progettato per l'uso con una tensione di 220-240 V~ e una frequenza di 50-60 Hz. L'installazione e la riparazione del prodotto devono essere eseguite esclusivamente da un tecnico qualificato.
- Si deve garantire che durante i lavori l'alimentazione elettrica principale sia disattivata e bloccata per impedirne la riattivazione.



Avvertenza!

Pericolo di scosse elettriche durante la pulizia e la manutenzione!

Il contatto con componenti sotto tensione (220-240 V~, 50-60 Hz) durante la pulizia e la manutenzione può portare a gravi infortuni, fino alla morte.

- Durante i lavori di pulizia e manutenzione assicurarsi di non toccare parti sotto tensione (220-240 V~, 50-60 Hz).



Avvertenza!

Pericolo di scosse elettriche!

Le parti sotto tensione non applicate o fissate a regola d'arte possono causare gravi lesioni fino alla morte.

- Tutti i componenti elettrici, elettromagnetici e necessari per l'installazione del prodotto (ad eccezione del telecomando) devono essere applicati in modo sicuro al WC in conformità al manuale di installazione e alle direttive nazionali.
- Per evitare lesioni o addirittura casi di decesso, tutte le parti in tensione devono essere fissate al WC in modo sicuro.
- Nell'impianto elettrico fisso devono essere previsti dispositivi di interruzione conformi alle normative di cablaggio, che assicurino una separazione dei contatti su tutti i poli tale da garantire un completo sezionamento in conformità alla categoria di sovratensione III.

Calore



Avvertenza!

Pericolo di esplosione!

Fonti di calore nell'ambiente direttamente circostante il WC o il telecomando possono portare allo sviluppo di calore sul prodotto e quindi all'esplosione.

- Non collocare fonti di calore nell'ambiente direttamente circostante il WC o il telecomando.

Uso



Nota

In caso di malfunzionamento del prodotto, disattivare il WC con l'apposito interruttore (vedere le istruzioni per l'uso) e chiudere l'alimentazione dell'acqua. I malfunzionamenti possono includere, tra gli altri, i seguenti:

- sviluppo di fumo
- perdite d'acqua
- sviluppo di rumori



Nota

Non montare tubi flessibili usati nel dispositivo. Utilizzare esclusivamente il tubo flessibile in dotazione.

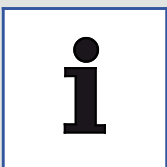

Nota

In caso di acqua dura, nel WC può verificarsi la formazione di calcare che può limitare le funzionalità o provocare danni all'apparecchio.

Vi invitiamo a sostituire il soffione della doccetta se non è più possibile pulirlo e decalcificarlo completamente.

In base alla durezza dell'acqua locale, eseguire una decalcificazione agli intervalli sottoindicati per evitare che i depositi di calcare possano compromettere la funzionalità del prodotto:

Durezza dell'acqua	° fH	° dH	° eH	Intervallo di decalcificazione
Dolce	≤15	≤8	≤11	due volte all'anno
Media	15-25	8-14	11-18	due volte all'anno
Dura	> 25	> 14	> 18	ogni tre mesi

Utilizzare esclusivamente il prodotto anticalcare V & B (V9957200) e seguire le istruzioni descritte online o sull'etichetta del prodotto. Liquidi anticalcare non idonei o procedure non corrette per la rimozione del calcare possono causare problemi di funzionamento che non sono coperti dalla garanzia del produttore.

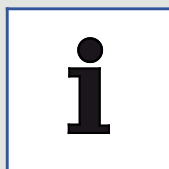

Nota

- Il sistema è conforme ai requisiti della classe di protezione I, accessori.
- Se il cavo di alimentazione di questo apparecchio è danneggiato, deve essere sostituito dal produttore, dal suo servizio clienti o da un elettricista qualificato.
- Il conduttore di terra tra il bloccacavo e i morsetti è più lungo del conduttore di fase. Verificare la potenza nominale e scegliere una sezione del cavo adeguata.
- Tutti i componenti devono essere applicati nella zona corretta.

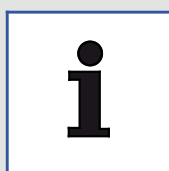

Nota

Quando il sedile e il coperchio sono chiusi, evitare di caricarli con pesi di ogni tipo non corrispondenti all'uso conforme; ad esempio non si deve salire in piedi o su un piede solo sul sedile e sul coperchio chiusi.

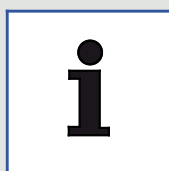

Nota

Questo apparecchio può essere utilizzato dai bambini da 3 anni in su e da persone con capacità fisiche, sensoriali e mentali limitate o con esperienza e/o competenze insufficienti purché ciò avvenga sotto supervisione e con le necessarie istruzioni per l'uso e tali persone comprendano i rischi correlati.

I bambini non devono giocare con l'apparecchio.

La pulizia e la manutenzione non possono essere eseguite dai bambini in assenza di una supervisione.

*Nota*

- Utilizzare esclusivamente batterie LR03/AAA.
- Non usare batterie ricaricabili.
- Non utilizzare insieme batterie di tipi diversi e batterie nuove e usate.
- Rimuovere le batterie scariche dall'apparecchio e smaltirle in modo sicuro in conformità alle norme locali.
- Rimuovere le batterie se si prevede di riporre l'apparecchio inutilizzato per un periodo prolungato.
- Non cortocircuitare i morsetti di collegamento.

*Nota*

Smaltire correttamente le batterie esauste con l'aiuto di guanti. Evitare il contatto con la pelle.
Rimuovere i residui con un panno umido.



Riciclare o smaltire correttamente gli apparecchi elettronici e le batterie. Prima dello smaltimento dell'apparecchio elettronico, rimuovere le batterie che si trovano all'interno. Non smaltire mai gli apparecchi elettronici e le batterie tramite i rifiuti domestici.

Attenersi alle vigenti direttive locali.

3 Dati tecnici

Categoria		Tivo
Tensione		220 - 240 V~, 50 - 60 Hz
Assorbimento di potenza nominale		820 W
Assorbimento di potenza massimo		1080 W
Batteria del telecomando		Tipo: LR03/AAA
WC	Consumo di acqua	6 l / 4 l
	Scarico dell'acqua	Diametro 110 mm, scarico orizzontale
	Modalità di risciacquo	Risciacquo manuale
Funzione di spruzzatura	Produzione di acqua calda	Scaldaacqua istantaneo
	Potenza	1.000 W
	Temperatura, intensità, posizione della doccetta	5 livelli
Getto d'aria	Portata d'aria	0,3 m ³ /min.
	Potenza	250 W
	Temperatura	5 livelli
Riscaldamento sedile	Potenza nominale	50 W
	Temperatura	5 livelli
	Modalità Eco	5 impostazioni del timer (da 6 ore a 2 settimane)
Deodorizzazione		Assorbimento tramite filtro a diatomee
Classe di protezione		IPX4
Pressione dell'acqua necessaria		0,05 MPa (dinamica) - 0,75 MPa (statica)
Durezza dell'acqua		Durezza dell'acqua max. consigliata 2,4 mmol/l (14° dH) senza addolcitore
Temperatura alimentazione acqua		3-35 °C
Temperatura ambiente d'esercizio		0-40 °C
Dimensioni (lunghezza x larghezza x altezza)		609×400×430 mm
Lunghezza del cavo di alimentazione		1 m
Peso		35 kg
Modulo RF		2405 - 2470 MHz, ≤ 5 dbm

4 Requisiti di installazione



Nota

Prima dell'installazione è necessario disattivare l'alimentazione elettrica e idrica.

- L'installazione deve essere completamente conclusa prima di collegare il Tivo all'alimentazione elettrica e idrica.
- Gli elementi di collegamento del tubo flessibile di alimentazione dell'acqua non devono essere danneggiati.
- Utilizzare il Tivo esclusivamente con una pressione delle tubature compresa tra 0,1 MPa (dinamica) e 0,75 MPa (statica), [vedere "Dati tecnici", Pagina 58](#).
- Il Tivo deve essere usato esclusivamente in un intervallo di temperatura dell'acqua compreso tra 3 °C e 35 °C, [vedere "Dati tecnici", Pagina 58](#).
- La temperatura ambiente deve essere compresa tra 0 °C e 40 °C, [vedere "Dati tecnici", Pagina 58](#).
- Con una durezza dell'acqua di N 2,4 mmol/l (N 14°dH) consigliamo un addolcitore centrale per garantire una lunga durata. La durezza dell'acqua può essere richiesta al fornitore di acqua locale.
- A causa di una prova del passaggio dell'acqua effettuata in precedenza in stabilimento, nel prodotto può essere presente una minima quantità di acqua. Tale circostanza non rappresenta comunque un difetto del prodotto.



Nota

Le presenti istruzioni descrivono l'installazione del Tivo con ViConnect. Qualora si utilizzi un elemento a incasso di un altro produttore, leggere il relativo manuale.

Dimensioni di installazione, [vedere "Prima dell'installazione", Pagina 60](#).

5 Installazione

5.1 Prima dell'installazione

- Accertarsi che le piastrelle delle pareti e del pavimento siano state posate, che i tubi siano fissati nel pozzetto e che le condotte di alimentazione dell'acqua siano state adeguatamente predisposte.
- Collegare la valvola angolare con lo scarico dell'acqua nella parete. La valvola angolare dovrà essere aperta per eliminare le impurità e i fanghi dalle tubature e prevenire così le ostruzioni.
- L'immagine seguente mostra la posizione e la dimensione dei fori. Prestare attenzione all'allineamento dello scarico.

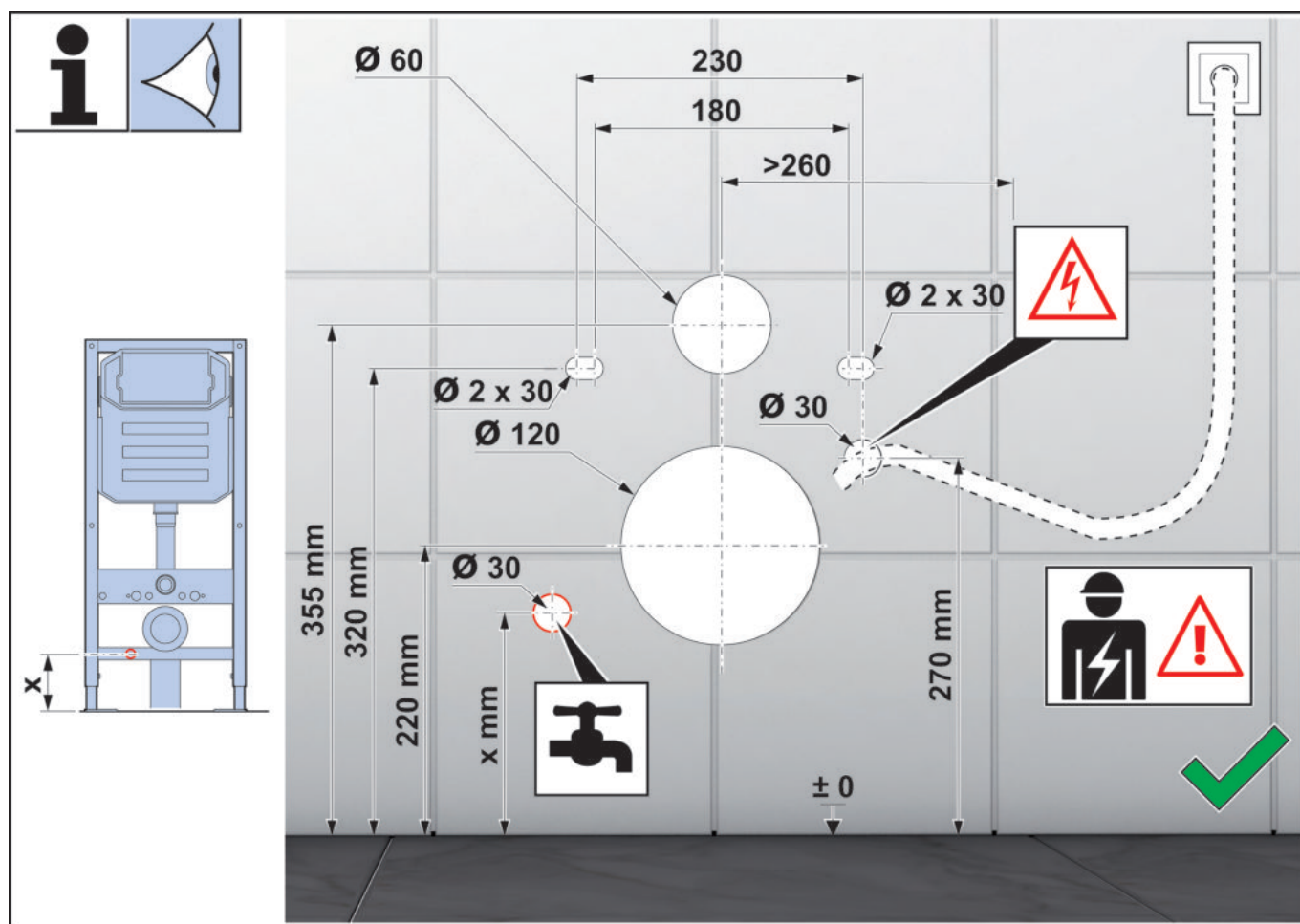

5.2 Prova dell'intensità del getto d'acqua

La pressione dinamica minima dell'acqua dovrà essere superiore a 0,05 MPa. L'inosservanza di questo requisito può compromettere le prestazioni di risciacquo.

Se non si dispone di un dispositivo per la prova della portata, aprire la valvola angolare e sciacquare per 10 secondi. Un volume dell'acqua superiore a 2,5 l conferma la presenza della portata minima necessaria.

5.3 Preparazione dell'installazione

- Leggere attentamente le presenti istruzioni per acquisire familiarità con gli elementi, i componenti e le fasi di installazione necessari e per evitare danni inutili dovuti a un montaggio non corretto.
- L'installazione deve avvenire in conformità alle presenti istruzioni.

- Villeroy & Boch non risponde di eventuali conseguenze negative causate dall'inosservanza non autorizzata dei passaggi indicati in queste istruzioni.
- Durante l'installazione, la sezione tra il pavimento e la parete deve essere sigillata. Il WC non deve essere applicato alla parete e fissato con il cemento, poiché si danneggia facilmente. La ceramica è un materiale delicato. Pertanto, l'installazione deve essere eseguita con grande cautela per evitare i danni al prodotto. I dadi non devono essere serrati eccessivamente.
- Vedere "[Dati tecnici](#)", [Pagina 58](#).
- Dopo l'installazione, si deve ripristinare per prima cosa l'alimentazione idrica e soltanto dopo quella elettrica.
- Dato che il produttore ha effettuato una prova di tenuta prima della consegna, è possibile che una piccola quantità di acqua fuoriesca dal prodotto quando viene estratto dall'imballaggio. Si tratta di una circostanza normale.

5.4 Installazione del WC

Seguire le indicazioni di installazione per WC fissi descritte "[nell'allegato](#)".

Contrassegnare la posizione di installazione:



Attenzione!

verificare gli utensili, gli accessori e le misure definitive prima dell'installazione. Se questi non corrispondono all'illustrazione, il WC non può essere installato.

5.4.1 Preparazione e test prima dell'uso

- 1 Aprire la valvola.
- 2 Verificare l'alimentazione elettrica.
- 3 Testare la funzione di riconoscimento utente del sedile del WC:
 - Coprire il sensore di seduta sulla tavoletta con un panno umido e premere il tasto della doccetta bidet sul telecomando.
 - La doccetta fuoriesce e spruzza acqua (raccogliere l'acqua in un contenitore per evitare gli spruzzi).
 - Rimuovere il panno umido o premere il tasto stop sul telecomando. La doccetta rientra.



Avvertenza!

Pericolo di scosse elettriche!

Il contatto con componenti attraversati dalla corrente elettrica può causare gravi lesioni o addirittura il decesso.



Avvertenza!

1. Se l'interruttore di rete non funziona, verificare se c'è una fuoriuscita di acqua.
2. Il prodotto ha una propria funzione di protezione dalle perdite. Se si utilizzano altri dispositivi elettrici, la funzione non può garantire la protezione dalle perdite per altri prodotti. Inoltre, non può sostituire le misure di sicurezza basilari di altri dispositivi elettrici.
3. Non testare la funzione di protezione dalle perdite della spina di rete con una messa a terra diretta del cavo che conduce la tensione.

Impressum

Villeroy & Boch AG

Saaruferstraße

66693 Mettlach

Duitsland

Tel.: +49 (0) 68 64 / 8 10

E-mail: information@villeroy-boch.com

www.villeroy-boch.com

Het downloaden en gebruiken van afbeeldingen van onze websites is zonder schriftelijke toestemming van Villeroy & Boch AG niet toegestaan.

Copyright

Villeroy & Boch AG

Aansprakelijkheid

De inhoud van onze websites wordt met de grootst mogelijke zorgvuldigheid samengesteld. Wij kunnen echter niet garant staan voor de juistheid, volledigheid en actualiteit van de inhoud. Villeroy & Boch AG is voor de eigen inhoud, die zij ter beschikking stelt voor gebruik, verantwoordelijk overeenkomstig de algemene wetgeving. Deze eigen inhoud is te onderscheiden van kruisverwijzingen („links“) naar de door andere aanbieders samengestelde inhoud. Indien wij vernemen dat de gekoppelde inhoud een civiel- of strafrechtelijke aansprakelijkheid oproept, zullen wij deze links verwijderen.



Dit product voldoet aan alle CE-criteria.

De conformiteitsverklaring kunt u verkrijgen bij Villeroy & Boch.

Inhoudsopgave

1	Algemene informatie.....	64
1.1	Gebruikte weergave	64
1.2	Doelgroepen	64
1.3	Garantie	65
2	Veiligheid.....	66
2.1	Beoogd gebruik	66
2.2	Redelijkerwijs te voorzien onbedoeld gebruik	66
2.3	Algemene veiligheidsinstructies	66
3	Technische gegevens.....	70
4	Installatievoorwaarden.....	71
5	Installatie.....	72
5.1	Voor de installatie	72
5.2	Controle van de waterstraalkracht	72
5.3	Vorbereiding van de installatie	72
5.4	Installatie van het toilet	73
5.4.1	Vorbereiding en controle voor gebruik.....	73

1 Algemene informatie

Hartelijk dank voor het kiezen van Villeroy & Boch! Dit product is getest volgens onze hoge kwaliteitseisen en vereist een juiste installatie en gebruik om optimale prestaties te garanderen. Volledige bedienings- en montagehandleidingen zijn te vinden op: M.VILLEROY-BOCH.COM of via de QR-code op de voorpagina. Download deze bestanden van tevoren als het advies wordt gegeven in een omgeving zonder internettoegang. Lees en volg de montagehandleiding nauwgezet. De gebruiksaanwijzing moet voor gebruik van het product worden gelezen en voor referentiedoeleinden tijdens het gebruik worden bewaard.

Controleer de componenten zorgvuldig voordat u ze installeert. Schadeclaims voor ontbrekende of beschadigde onderdelen worden na de installatie niet meer aanvaard.

1.1 Gebruikte weergave

Veiligheidsinstructies



Waarschuwing!

Waarschuwing voor potentieel gevaar.
Ernstig of dodelijk letsel mogelijk.



Voorzichtig!

Waarschuwing voor potentieel gevaarlijke situaties.
Licht lichamelijk letsel of materiële schade mogelijk.

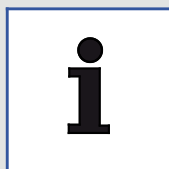

Opmerking

Voor toepassingsinstructies en andere nuttige informatie.

1.2 Doelgroepen

Onder de doelgroep van deze handleiding vallen installateurs, elektriciens en gebruikers van het product.

Elektriciens:



Deze vakmensen zijn opgeleid voor de specifieke gebruikslocatie en de ermee verbonden activiteiten en risico's en kennen de relevante normen en voorschriften.

Installateurs:



Deze vakmensen hebben de nodige kennis om de uit te voeren werkzaamheden volgens toestemming van de exploitant professioneel en correct, evenals veilig en zonder risico's, uit te kunnen voeren.

Gebruikers:



De gebruikers zijn door de aankoop, het lezen en begrijpen van de handleiding bevoegd om het product overeenkomstig de handleiding te gebruiken.

Dit apparaat kan door kinderen vanaf 8 jaar en personen met beperkte fysieke, sensorische of mentale capaciteiten of een gebrek aan ervaring en/of kennis worden gebruikt, mits zij onder toezicht staan of werden geïnstrueerd over het veilige gebruik ervan en de gevaren die hiermee samenhangen, hebben begrepen. Kinderen mogen niet met het apparaat spelen.

1.3 Garantie

Villeroy & Boch aanvaardt geen aansprakelijkheid voor storingen en beschadigingen die het gevolg zijn van onjuiste montage of demontage na de installatie. Gebruik alleen originele onderdelen van Villeroy & Boch. De garantie van 24 maanden is beperkt tot de reparatie of vervanging van de door Villeroy & Boch geleverde producten en is alleen van toepassing als het product is geïnstalleerd en onderhouden in overeenstemming met onze installatie- en onderhoudsinstructies. De garantie vervalt in de volgende gevallen:

- Indien boringen/installaties door externe leveranciers worden uitgevoerd.
- Indien boringen/wijzigingen niet volgens de bij het product horende installatievoorschriften worden uitgevoerd.
- Als er onderdelen worden geïnstalleerd die geen deel uitmaken van de leveringsomvang/het onderdelenassortiment van het product.
- Als er originele onderdelen worden geïnstalleerd die eerder werden veranderd/omgebouwd en derhalve niet meer overeenkomen met de oorspronkelijke staat.

Vervolgschade, alsook installatie- en demontagekosten vallen niet onder de garantie.

Elke garantieaanspraak is in de volgende gevallen uitgesloten:

- schade of verlies door overmacht zoals brand, aardbeving, overstroming, storm, milieuvervuiling, gasschade (zwavelwaterstofgas), zoutschade en spanningsschommelingen.
- Schade of verlies als gevolg van ongeschikt gebruik, misbruik, het niet navolgen van de gebruiksaanwijzing en wijzigingen aan of vernietiging van het product.
- Schade of verlies als gevolg van de waterkwaliteit in het gebied waar het product wordt gebruikt, alsmede door watervlekken, afzettingen of vreemde voorwerpen in het watersysteem.
- Schade of verlies door gevaarlijke omgeving, vreemde invloeden, dieren of insecten, bevroering van het product.
- Schade of verlies door een ongeschikte stroomvoorziening (spanning, frequentie) en elektromagnetische golven die buiten het product worden opgewekt (bijv. door hoogspanningsleidingen of naburige apparatuur).
- Schade of verlies door vermogensverlies van de batterijen.
- Schade of verlies door slijtage (bijv. van aftapkraan, filter, O-ring of afdichting).

2 Veiligheid

2.1 Beoogd gebruik

Dit product is geclassificeerd als apparaat van Klasse I en moet worden geaard. Het dient uitsluitend in een droge omgeving te worden gebruikt. Als het apparaat in een badkamer wordt gebruikt, moet voor voldoende ventilatie worden gezorgd. Installeer hiervoor een luchtafvoerventilator of een ontluchtingsopening.

Onder het beoogde gebruik vallen ook:

- het opvolgen van alle instructies in de bedieningshandleiding,
- het opvolgen van alle instructies in de installatiehandleiding,
- het uitsluitend gebruiken van originele onderdelen,
- het uitsluitend gebruiken van het product in gebouwen.

De Tivo mag alleen met schoon water worden gebruikt. Vuildeeltjes in het water kunnen verstopping in filters, leidingen en sproeiers veroorzaken.

2.2 Redelijkerwijs te voorzien onbedoeld gebruik

Elke andere vorm van gebruik dan het onder 'Beoogd gebruik' vastgelegde of hieraan voorbijgaande gebruik geldt als niet beoogd gebruik.

Voor schade die voortkomt uit niet beoogd gebruik draagt de gebruiker de volledige verantwoordelijkheid; de fabrikant is op geen enkele wijze aansprakelijk.

2.3 Algemene veiligheidsinstructies

Elektriciteit



Waarschuwing!

Gevaar door elektrische schok!

Het aanraken van stroomvoerende onderdelen kan ernstig letsel en zelfs de dood tot gevolg hebben.

- Het apparaat is ontworpen voor gebruik met een netspanning en -frequentie van 220-240 V~, 50-60 Hz. Installatie en reparatie van het product mogen alleen worden uitgevoerd door een gekwalificeerd vakman.
- Er moet voor worden gezorgd dat tijdens de werkzaamheden de hoofdstroomvoorziening is uitgeschakeld en beveiligd tegen opnieuw inschakelen.



Waarschuwing!

Gevaar voor elektrische schokken bij reiniging en onderhoud!

Het aanraken van onder spanning staande onderdelen (220-240 V~, 50-60 Hz) tijdens reiniging en onderhoud kan ernstig letsel of zelfs de dood tot gevolg hebben.

- Let er bij de reiniging en het onderhoud op dat u geen stroomvoerende onderdelen (220-240 V~, 50-60 Hz) aanraakt.

**Waarschuwing!**

Gevaar door elektrische schok!

Onder spanning staande onderdelen die niet correct zijn geïnstalleerd of bevestigd, kunnen ernstige tot dodelijke letsels veroorzaken.

- Alle elektrische, elektromagnetische en voor de installatie vereiste componenten van het product (met uitzondering van de afstandsbediening) moeten stevig aan het toilet worden bevestigd in overeenstemming met de installatie-instructies en nationale voorschriften.
- Om lichamelijk of zelfs dodelijk letsel te voorkomen, moeten alle onder spanning staande delen stevig aan het toilet worden bevestigd.
- De vaste bedrading moet worden voorzien van onderbrekingen conform de bedravingsvoorschriften, met een contactscheiding in alle polen om volledige uitschakeling bij overspanningscategorie III te garanderen.

Hitte**Waarschuwing!**

Explosiegevaar!

Warmtebronnen in de onmiddellijke nabijheid van het toilet of de afstandsbediening kunnen warmteontwikkeling aan het product en een explosie veroorzaken.

- Plaats nooit warmtebronnen in de onmiddellijke nabijheid van het toilet of de afstandsbediening.

Bediening**Opmerking**

Schakel bij een storing van het product het toilet uit met de desbetreffende schakelaar (zie gebruikshandleiding) en sluit de watertoevoer af. Storingen kunnen onder meer het volgende omvatten:

- rookontwikkeling
- waterlekken
- lawaaiontwikkeling

**Opmerking**

Installeer geen gebruikte slangen aan het apparaat. Gebruik uitsluitend de in de leveringsomvang meegeleverde slang.

**Opmerking**

Bij hard water kan zich kalkaanslag op de wc vormen, wat kan leiden tot een beperking van de functionaliteit of schade aan het apparaat.

Vervang de douchekop als deze niet meer compleet kan worden gereinigd en ontkalkt.

Voer afhankelijk van de plaatselijke waterhardheid met de volgende tussenpozen een ontkalking uit om een aantasting van de productfuncties door kalkaanslag te voorkomen:

Waterhardheid	° fH	° dH	° eH	Ontkalkings-interval
Zacht	≤15	≤8	≤11	Tweemaal per jaar
Gemiddeld	15-25	8-14	11-18	Tweemaal per jaar
Hard	> 25	> 14	> 18	Elk kwartaal

Gebruik uitsluitend V & B-ontkalker (V9957200) en volg de online of op het etiket beschreven productinstructies. Ongeschikte ont kalkingsvloeistoffen of onjuiste procedures voor het ont kalken kunnen leiden tot storingen die niet worden gedekt door de garantie van de fabrikant.



Opmerking

- Het systeem voldoet aan de eisen voor accessoires van beschermingsklasse I.
- Als het netsnoer van dit apparaat beschadigd is, moet dit vervangen worden door de fabrikant, diens klantenservice of een gekwalificeerde elektricien.
- De aardgeleider tussen de kabelbevestiging en de klemmen is langer dan de stroomvoerende geleider. Controleer het nominale vermogen en kies de daarbij passende kabeldoorsnede.
- Alle onderdelen moeten op de juiste plaats worden aangebracht.



Opmerking

Wanneer de toiletzitting en het deksel gesloten zijn dienen gewichtsbelastingen die niet overeenkomen met het beoogde gebruik (bv. zware voorwerpen op de toiletzitting en/of het deksel plaatsen of er met één been op steunen) absoluut vermeden te worden.



Opmerking

Kinderen vanaf een leeftijd van 3 jaar, personen met beperkte lichamelijke, sensorische of geestelijke vermogens of personen met een gebrek aan ervaring of kennis mogen dit apparaat alleen gebruiken als ze worden begeleid of geïnstrueerd, en als ze begrijpen hoe het apparaat veilig kan worden bediend en welke gevaren er voor hen bestaan.

Kinderen mogen niet met het apparaat spelen.

De reiniging en het onderhoud mogen niet zonder toezicht door kinderen worden uitgevoerd.



Opmerking

- Gebruik uitsluitend LR03/AAA-batterijen.
- Gebruik geen oplaadbare batterijen.
- Verschillende soorten batterijen en nieuwe en gebruikte batterijen mogen niet samen worden gebruikt.
- Verwijder lege batterijen uit het apparaat en voer ze af volgens de lokale voorschriften.
- Verwijder de batterijen als het apparaat langere tijd ongebruikt wordt bewaard.
- Sluit de aansluitklemmen niet kort.



Opmerking

Draag steeds handschoenen om lekkende batterijen te behandelen en bezorg deze aan een erkend verwerkingsbedrijf. Vermijd huidcontact.
Verwijder resten met een vochtige doek.



Elektrische apparaten dienen gerecycleerd of vakkundig als afval afgevoerd te worden. Verwijder altijd alle batterijen uit elektronische apparaten voordat u deze als afval afvoert. Elektronische apparaten en batterijen horen in geen geval bij het gewone huisvuil.
De ter plaatse geldende voorschriften naleven.

3 Technische gegevens

Categorie		Tivo
Spanning		220 - 240 V~, 50 - 60 Hz
Nominiaal opgenomen vermogen		820 W
Maximaal opgenomen vermogen		1080 W
Batterij van de afstandsbediening		Type: LR03/AAA
Toilet	Waterverbruik	6 l/4 l
	Waterafvoer	110 mm diameter, horizontale afvoer
	Spoelmodus	Handmatig spoelen
Sproeifunctie	Warmwaterbereiding	Warmwaterboiler
	Vermogen	1000 W
	Temperatuur, sterkte, sproeierpositie	5 standen
Föhn	Luchtdebiet	0,3 m ³ /minuut
	Vermogen	250 W
	Temperatuur	5 standen
Zittingverwarming	Nominaal vermogen	50 W
	Temperatuur	5 standen
	ECO-modus	5 tijdstellingen (6 uur tot 2 weken)
Ontgeuring		Adsorptie door diatomeeënaardefilters
Bescherminingsklasse		IPX4
Benodigde waterdruk		0,05 MPa (dynamisch) - 0,75 MPa (statisch)
Waterhardheid		Max. aanbevolen waterhardheid 2,4 mmol/l (14° dH) zonder onthardingsinstallatie
WATERaanvoertemperatuur		3-35 °C
Bedrijfsomgevingstemperatuur		0-40 °C
Afmetingen (lengte x breedte x hoogte)		609×400×430 mm
Lengte van het netsnoer		1 m
Gewicht		35 kg
RF-module		2405 - 2470 MHz, ≤ 5 dbm

4 Installatievoorwaarden



Opmerking

Voor de installatie moet de stroom- en watertoevoer worden uitgeschakeld.

- De installatie moet volledig voltooid zijn voordat de Tivo op de stroom- en watervoorziening wordt aangesloten.
- De verbindingdelen van de watertoevoerleiding mogen niet beschadigd worden.
- Gebruik de Tivo uitsluitend in het leidingdrukbereik van 0,1 MPa (dynamisch) en 0,75 MPa (statisch), [zie "Technische gegevens", Pagina 70](#).
- Gebruik de Tivo uitsluitend in het watertemperatuurbereik tussen 3 °C en 35 °C, [zie "Technische gegevens", Pagina 70](#).
- De omgevingstemperatuur moet in het bereik tussen 0 °C en 40 °C liggen, [zie "Technische gegevens", Pagina 70](#).
- Bij een waterhardheid van N 2,4 mmol/l (N 14°dH) adviseren wij een centrale wateronthardingsinstallatie om een lange levensduur te garanderen. De waterhardheid kan worden opgevraagd bij de lokale waterleverancier.
- Het product kan een geringe hoeveelheid water bevatten wegens een eerder in de fabriek uitgevoerde controle op het waterdebiet. Dit kan echter in geen geval als een producttekort worden beschouwd.



Opmerking

Deze handleiding beschrijft de installatie van de Tivo met ViConnect. Als u een voorwandelement van een andere fabrikant gebruikt, lees dan de bijbehorende instructies.

Installatieafmetingen, [zie "Voor de installatie", Pagina 72](#).

5 Installatie

5.1 Voor de installatie

- Zorg ervoor dat wand- en vloertegels zijn gelegd, de buizen in de schacht zijn bevestigd en de watertoevoerleidingen goed zijn voorbereid.
- Verbind het hoekventiel met de waterafvoer in de wand. Het hoekventiel moet geopend zijn om verontreinigingen en slib uit de leidingen te spoelen en zo verstoppingen te voorkomen.
- De volgende grafiek toont de positie en grootte van de gaten. Let op de oriëntatie van de afvoer.

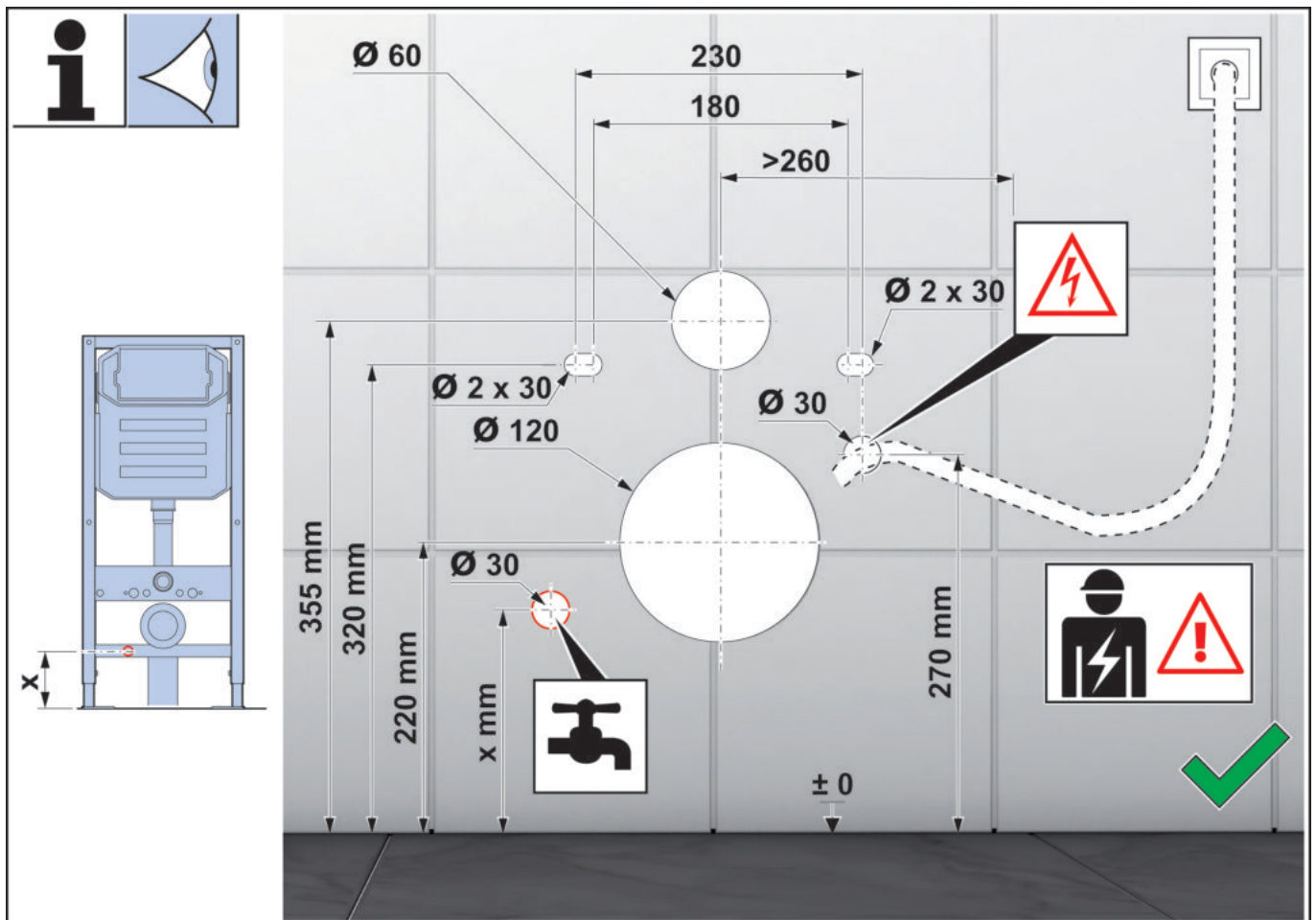

5.2 Controle van de waterstraalkracht

De minimale dynamische waterdruk moet hoger zijn dan 0,05 MPa. Het niet in acht nemen van deze voorwaarde kan de spoelprestaties beïnvloeden.

Als er geen debietcontroletoeelst beschikbaar is, opent u het hoekventiel en spoelt u gedurende 10 seconden. Als het watervolume groter is dan 2,5 l, bevestigt dit dat het vereiste minimale debiet beschikbaar is.

5.3 Voorbereiding van de installatie

- Lees deze handleiding aandachtig door om vertrouwd te raken met de vereiste werkstukken, onderdelen en installatiestappen en om onnodige schade door onjuiste montage te voorkomen.
- De installatie moet worden uitgevoerd in overeenstemming met de hier beschreven instructies.

- Villeroy & Boch is niet aansprakelijk voor eventuele negatieve gevolgen die worden veroorzaakt door ongeoorloofde niet-naleving van de stappen in deze handleiding.
- Tijdens de installatie moet het gedeelte tussen vloer en wand worden afgedicht. Het toilet mag niet met cement aan de muur worden bevestigd en op zijn plaats worden gehouden, omdat het gemakkelijk kan worden beschadigd. Keramiek is een gevoelig materiaal. Daarom moet de installatie zeer voorzichtig worden uitgevoerd om schade aan het product te voorkomen. De moeren mogen niet overmatig worden vastgedraaid.
- Zie "[Technische gegevens](#)", Pagina 70.
- Na de installatie moet eerst de watertoevoer worden hersteld en pas daarna de stroomvoorziening.
- Aangezien de fabrikant vóór de levering een lektest heeft uitgevoerd, kan er bij het uitpakken een kleine hoeveelheid water uit het product ontsnappen. Dit is normaal.

5.4 Installatie van het toilet

Volg de installatie-instructies voor vast ingebouwde toiletten zoals beschreven in de "[bijlage](#)".

Markeer de installatiepositie:



Let op!

Controleer het gereedschap, de accessoires en de uiteindelijke omvang van de installatie. Als deze niet overeenkomen met de weergave, kan het toilet niet worden geïnstalleerd.

5.4.1 Voorbereiding en controle voor gebruik

- 1 Open het ventiel.
- 2 Controleer de stroomvoorziening.
- 3 Controleer de gebruikersherkenningsfunctie van de toiletzitting:
 - Bedek de zittingsensor op de bril met een vochtige doek en druk op de zitvlakdouchetoets op de afstandsbediening.
 - De sproeier schuift uit en sproeit water (vang het water op in een bak om spatwater te voorkomen).
 - Verwijder de vochtige doek of druk op de stop-toets op de afstandsbediening. De sproeier schuift terug naar de rustpositie.



Waarschuwing!

Gevaar door elektrische schok!

Het aanraken van stroomvoerende onderdelen kan ernstig letsel en zelfs de dood tot gevolg hebben.



Waarschuwing!

1. Als de netschakelaar niet werkt, controleer dan of er water ontsnapt.
2. Het product heeft een eigen lekbescherminsfunctie. Bij gebruik van andere elektrische apparaten kan de beschermingsfunctie geen lekbescherming voor andere producten garanderen. Bovendien kan ze de basisbeschermingsmaatregelen van andere elektrische apparaten niet vervangen.
3. Test de lekbescherminsfunctie van de netstekker niet door de stroomvoerende kabel direct te aarden.

هيئة التحرير

شركة Villeroy&Boch AG

Saaruferstraße

Mettlach 66693

ألمانيا

هاتف: +49 (0) 68 64 / 8 10

البريد الإلكتروني: information@villeroy-boch.com

www.villeroy-boch.com

لا يسمح بتنزيل واستخدام صور صفحاتنا بدون موافقة كتابية من شركة Villeroy&Boch AG.

حقوق الطبع والنشر

شركة Villeroy&Boch AG

المسؤولية

تم إعداد محتويات صفحاتنا بعناية فائقة. ومع ذلك فلا يمكن أن نتحمل أي مسؤولية عن دقة واكتمال وحداثة المحتويات. إن شركة Villeroy&Boch AG مسؤولة عن محتوياتها الخاص التي تعدها للاستخدام وفقاً للقوانين العامة. من هذه المحتويات الخاصة بنا هناك إحالات («روابط») عليها محتويات مختلفة تم إعدادها من قبل مقدمي خدمة آخرين. وإذا نما إلى علمنا أن المحتويات الموجودة على الروابط عليها مسؤولية مدنية أو جنائية، فنسقوم بإزالة هذه الروابط.

يلبي هذا المنتج جميع معايير شهادة المطابقة CE.
يمكن الحصول على تصريح المطابقة من شركة Villeroy&Boch.



فهرس المحتويات

76	بيانات عامة	1
76	طريقة العرض المستخدمة	1.1
76	المجموعات المستهدفة	1.2
77	الضمان	1.3
78	السلامة	2
78	الاستخدام المطابق للتعليمات	2.1
78	سوء الاستخدام المتوقع بشكل معقول	2.2
78	إرشادات السلامة العامة	2.3
82	البيانات الفنية	3
83	شروط التركيب	4
84	التركيب	5
84	قبل التركيب	5.1
84	اختبار شدة تيار المياه	5.2
84	التحضير للتركيب	5.3
85	تركيب المرحاض	5.4
85	التحضير والاختبار قبل الاستخدام	5.4.1

1 بيانات عامة

نشكرك على اختيار منتج Villeroy & Boch! تم اختبار هذا المنتج وفقاً لمعايير الجودة العالية لدينا ويتطلب التثبيت والاستخدام المناسبين لضمان الأداء الأمثل. يمكن العثور على أدلة التشغيل والتركيب الكاملة على: M.VILLEROY-BOCH.COM أو عبر رمز الاستجابة السريعة الموجود على صفحة العلاف. يُرجى تنزيل هذه الملفات مسبقاً إذا كانت الاستشارة تتم في بيئة لا تتوفر فيها إمكانية الوصول إلى الإنترنت. اقرأ واتبع دليل التركيب بعناية. ينبغي قراءة دليل الاستخدام قبل استخدام المنتج والاحتفاظ به للرجوع إليه أثناء الاستخدام. قم بفحص المكونات بعناية قبل التركيب. لا يمكن المطالبة بالمكونات المفقودة أو التالفة بعد التركيب.

1.1 طريقة العرض المستخدمة

إرشادات السلامة

تحذير!

تحذير من خطر محتمل.
احتمال حدوث إصابة جسدية خطيرة أو الوفاة.



احترس!

تحذير من احتمال وقوع مواقف خطيرة.
يمكن حدوث إصابة جسدية بسيطة أو أضرار مادية.



إرشاد

لإرشادات الاستعمال وغيرها من المعلومات المفيدة.



1.2 المجموعات المستهدفة

المجموعات المستهدفة لهذا الدليل هي السباكين والكهربائيين بالإضافة إلى مشغلي المنتج.

الكهربائيون:

تم تدريب هذه الكوادر الفنية على العمل في مكان الاستخدام الخاص، وبالتالي تم تدريبهم على الأنشطة والمخاطر المرتبطة ويعرفون المواصفات واللوائح ذات الصلة.



السباكين:

تتمتع هذه الكوادر الفنية اللازمة ليكونوا قادرين على تنفيذ العمل المطلوب حسب تفويض المشغل بشكل سليم ومناسب فنياً وكذلك بأمان ووفقاً للمخاطر.



المشغل:

من خلال الحصول على الدليل وقرأته واستيعابه، يستطيع المشغلون استخدام المنتج وفق الدليل.

يمكن استعمال هذا الجهاز من قبل الأطفال بدءاً من عمر 8 سنوات، وكذلك الأشخاص الذين يعانون من انخفاض القدرات الجسدية أو الحسية أو العقلية أو قصور في الخبرة والمعرفة، وذلك عندما يتم مراقبتهم أو تدريبهم على كيفية الاستخدام الآمن للجهاز وفهم الأخطار المترتبة على ذلك. لا يسمح للأطفال باللعب بالجهاز.



1.3 الضمان

لا تتحمل شركة Villeroy & Boch أية مسؤولية عن الأعطال الوظيفية والأضرار من جراء التركيب أو الفك غير السليم بعد التركيب. يقتصر على استخدام قطع الغيار الأصلية من شركة Villeroy & Boch. يقتصر الضمان البالغ 24 شهرًا على إصلاح أو استبدال المنتجات التي توفرها شركة Villeroy & Boch ولا يسري إلا إذا تم تثبيت المنتج وصيانته وفقًا للوائح التثبيت والصيانة الخاصة بنا. يعتبر الضمان لاغيًا في الحالات التالية:

- إذا تم تنفيذ الثقب/أعمال التثبيت من قبل موردين آخرين.
- إذا لم يتم إجراء الثقب/ لتعديلات وفقًا للوائح التثبيت الخاصة بالمنتج.
- إذا تم تركيب أجزاء غير مدرجة في التجهيزات الموردة/مجموعة قطع غيار المنتج.
- إذا تم تركيب الأجزاء الأصلية التي تم تعديلها/تحويلها مسبقًا، وبالتالي لم تعد تتوافق مع الحالة الأصلية.

لا يغطي الضمان الأضرار اللاحقة وكذلك تكاليف التركيب أو الفك.

يتم استبعاد مطالبة الضمان في الحالات التالية:

- الأضرار أو الخسارة الناجمين عن قوة شديدة، مثل الحرائق أو الزلازل أو الفيضانات أو العواصف أو الملوثات البيئية وأضرار الغاز (غاز كبريتيد الهيدروجين) والتآكل الملحي وتذبذبات الجهد.
- الأضرار أو الخسارة الناجمة عن أي استخدام غير صحيح أو خاطئ، أو تجاهل دليل الاستخدام، أو تعديل المنتج أو تدميره.
- الأضرار أو الخسارة الناجمين عن جودة المياه في منطقة استخدام المنتج، وكذلك بقع المياه أو الترسبات أو الأجسام الغريبة الموجودة في شبكة المياه.
- الأضرار أو الخسارة الناجمين عن محيط خطير أو تأثيرات خارجية أو حيوانات أو حشرات أو تجمد المنتج.
- الأضرار أو الخسارة الناجمين عن مصدر كهرباء غير محدد القيم (جهد أو تردد) أو موجات كهرومغناطيسية يتم توليدها خارج المنتج (بسبب خطوط الضغط العالي أو الأجهزة الإضافية على سبيل المثال).
- الأضرار أو الخسارة الناجمين عن فقدان قدرة البطاريات.
- الأضرار أو الخسارة الناجمين عن التآكل (صمام التصريف أو الفلتر أو الحلقة الإحكام أو الجوان على سبيل المثال).

2 السلامة

2.1 الاستخدام المطابق للتعليمات

الجهاز عبارة عن جهاز كهربائي من الفئة I ويجب توصيله بنظام تأريض. لا يسمح باستخدامه إلا في بيئة جافة. إذا تم استخدام الجهاز في الحمام، فيجب ضمان وجود تهوية كافية. لهذا الغرض قم بتركيب شفاط أو فتحة تهوية.

يشمل الاستخدام المطابق للتعليمات أيضاً ما يلي:

- الالتزام بجميع التعليمات الواردة في دليل الاستخدام.
- الالتزام بجميع التعليمات الواردة في دليل التثبيت.
- اقتصر على استخدام قطع الغيار الأصلية فقط.
- اقتصر على استخدام المنتج في المباني فقط.

لا يُسمح باستخدام الجهاز TIVO إلا بالمياه النظيفة. يمكن لجزئيات الأوساخ في المياه أن تسد الفلاتر والخرطوم والفوهات.

2.2 سوء الاستخدام المتوقع بشكل معقول

يعد أي استخدام آخر غير ذلك المحدد في فقرة „الاستخدام المطابق للتعليمات“ أو أي استخدام يتجاوزها هو استخدام غير مطابق للتعليمات. يتحمل المشغل المسؤولية الكاملة عن الأضرار الناجمة عن الاستخدام غير السليم أو الخاطئ ولا يتحمل المصنع أي مسؤولية.

2.3 إرشادات السلامة العامة

الكهرباء

تحذير!

خطر حدوث صعقة كهربائية!

قد يتسبب لمس الأجزاء الموصلة للتيار في إصابات خطيرة قد تصل إلى الوفاة.

- تم تصميم الجهاز للاستخدام مع جهد كهربائي 220-240 فلت، ~، 50-60 هرتز. يجب تركيب وإصلاح المنتج من قبل فني مؤهل فقط.
- يجب التأكد من إيقاف مصدر الطاقة الرئيسي وتأمينه ضد إعادة تشغيله أثناء العمل.



تحذير!

خطر حدوث صعقة كهربائية عند التنظيف أو الصيانة!

قد يؤدي لمس المكونات الموصلة للتيار الكهربائي (220-240 فلت ~، 50-60 هرتز) عند التنظيف والصيانة إلى حدوث إصابات خطيرة قد تصل إلى الوفاة.

- عند التنظيف والصيانة، انتبه إلى عدم لمس الأجزاء الموصلة للتيار الكهربائي (220-240 فلت ~، 50-60 هرتز).



تحذير!

خطر حدوث صعقة كهربائية!

قد تؤدي الأجزاء الموصلة للجهد الكهربائي إلى إصابات خطيرة أو إلى الوفاة، وذلك في حالة تركيبها أو تثبيتها بشكل غير صحيح.

- يجب تركيب جميع مكونات المنتج الكهربائي والكهرومغناطيسية والمكونات اللازمة للتثبيت (باستثناء جهاز التحكم عن بعد) بشكل آمن في المرحاض وفقاً لدليل التثبيت والمواصفات المحلية.
- لتجنب الإصابات أو حتى الوفيات، يجب تثبيت جميع الأجزاء الحية بشكل آمن في المرحاض.
- يجب أن يتم توفير الأسلاك الثابتة مع المقاطعات وفقاً للوائح الأسلاك، والتي يجب أن يكون لها فصل الاتصال في جميع الأقطاب لضمان الانفصال الكامل تحت فئة الجهد الزائد III.



الحرارة

تحذير!

خطر الانفجار!

يمكن أن تتسبب مصادر الحرارة في المنطقة الملاصقة للمرحاض أو لجهاز التحكم عن بعد في توليد الحرارة على المنتج والانفجار.

- لا تضع أي مصادر حرارة في المنطقة الملاصقة للمرحاض أو لجهاز التحكم عن بعد.



الاستخدام

إرشاد

في حالة حدوث عطل في المنتج، قم بإيقاف المرحاض باستخدام المفتاح المناسب (راجع دليل التشغيل) وأوقف الإمداد بالمياه. يمكن أن تشمل الأعطال ما يلي على سبيل المثال:

- انبعاث الدخان
- تسرب الماء
- انبعاث الضوضاء



إرشاد

لا تُركَّب خراطيم مستعملة بالجهاز. استخدم الخرطوم المرفق فقط مع العبوة.



إرشاد

يمكن أن يتسبب الماء العسر في تكوين ترسبات كلسية على المرحاض، مما قد يؤدي إلى الحد من الأداء الوظيفي أو حدوث أضرار بالجهاز.

يُرجى استبدال رأس الدش إذا لم يعد من الممكن تنظيفه بالكامل وإزالة الترسبات الكلسية.

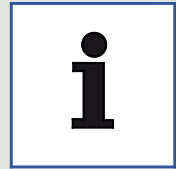

اعتمادًا على درجة عُسر المياه المحلية، يجب إزالة الترسبات الكلسية في الفترات الزمنية التالية لمنع رواسب الترسبات الكلسية من إضعاف وظائف المنتج:

عُسر الماء	fH °	dH °	eH °	الفاصل الزمني لإزالة الترسبات الكلسية
يسر	15 ≥	8 ≥	11 ≥	مرتين سنويًا
متوسط	25-15	8-14	11-18	مرتين سنويًا
عُسر	25 <	14 <	18 <	ربع سنوي

استخدم فقط مزيل الترسبات الكلسية V&B (V9957200) واتبع تعليمات المنتج الموضحة عبر الإنترنت أو على الملصق. يمكن أن تؤدي سوانل إزالة الترسبات غير المناسبة أو إجراءات إزالة الترسبات الكلسية غير الصحيحة إلى حدوث أعطال غير مشمولة في ضمان الشركة المصنعة.

إرشاد



- يتوافق النظام مع متطلبات فئة الحماية I للملحقات التكميلية.
- إذا تعرض سلك الطاقة الخاص بهذا الجهاز للتلف، فيجب استبداله من قبل الشركة المصنعة أو وكيل خدمة العملاء أو كهربائي مؤهل.
- يعتبر موصل التآريض بين مرساة الكابل والمحطات أطول من الموصل الحامل للتيار. تحقق من القدرة الاسمية وحدد المقطع العرضي للكابل وفقًا لذلك.
- يجب تركيب جميع الأجزاء في المنطقة الصحيحة.

إرشاد



عندما تكون حلقة المقعد والغطاء مغلقين، تجنب القيام بأي تحميل للوزن لا يتوافق مع الاستخدام المطابق للتعليمات، فلا تقف على حلقة المقعد والغطاء المغلقين ولا تستند بساق واحدة على سبيل المثال.

إرشاد



لا يجوز استخدام هذا الجهاز إلا من قبل الأطفال الذين تبلغ أعمارهم 3 سنوات فما فوق والأشخاص ذوي القدرات البدنية أو الحسية أو العقلية المحدودة أو الذين يفتقرون إلى الخبرة والمعرفة، إذا تم الإشراف عليهم أو إعطاؤهم تعليمات فيما يتعلق باستخدام الجهاز من قبل شخص مسؤول عن سلامتهم.

لا يسمح للأطفال باللعب بالجهاز.

لا يجوز أن يقوم الأطفال بأعمال التنظيف والصيانة دون إشراف.

إرشاد



- استخدم بطاريات LR03/AAA فقط.
- لا تستخدم أي بطاريات قابلة لإعادة الشحن.
- لا يُسمح باستخدام أنواع مختلفة من البطاريات ولا يُسمح كذلك بالخلط بين البطاريات الجديدة والمستعملة.
- قم بإزالة البطاريات المستنفدة من الجهاز وتخلص منها بطريقة آمنة وفقاً للوائح المحلية.
- قم بإزالة البطاريات إذا كان سيتم تخزين الجهاز دون استخدامه لفترة طويلة من الزمن.
- لا تقم بعمل دائرة قصر بأطراف التوصيل.

إرشاد



- تخلص من البطاريات التي بها تسريب على النحو الصحيح باستخدام القفازات. تجنب ملامسة الجلد.
- قم بإزالة البقايا باستخدام قطعة قماش مبللة.

أعد تدوير الأجهزة الإلكترونية والبطاريات أو تخلص منها بالشكل الصحيح. قبل التخلص من الجهاز الإلكتروني، قم بإزالة البطاريات الموجودة فيه. لا تتخلص أبداً من الأجهزة الإلكترونية والبطاريات عن طريق إلقائها ضمن القمامة المنزلية. عليك مراعاة اللوائح المحلية السارية.

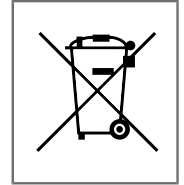

3 البيانات الفنية

الفئة	Tivo	
الجهد الكهربائي	220 – 240 فلت، 50 – 60 هرتز	
استهلاك الطاقة الاسمي	820 واط	
أقصى استهلاك للطاقة	1080 واط	
بطارية جهاز التحكم عن بعد	الطراز: LR03/AAA	
المرحاض	استهلاك المياه	6 لتر / 4 لتر
	تصريف المياه	قطر 110 مم، تصريف أفقي
	وضع الشطف	الشطف اليدوي
وظيفة الرش	تحضير الماء الساخن	سخان الماء الفوري
	القدرة	1.000 واط
	درجة الحرارة والشدة ووضع الفوهة	5 مستويات
المجفف	تدفق الهواء	0,3 م ³ /دقيقة
	القدرة	250 واط
	درجة الحرارة	5 مستويات
تدفئة المقعد	القدرة الاسمية	50 واط
	درجة الحرارة	5 مستويات
	الوضع الاقتصادي Eco	5 إعدادات زمنية (من 6 ساعات إلى أسبوعين)
إزالة الروائح الكريهة	الامتزاز بواسطة فلتر التراب الدياتومي	
فئة الحماية	IPX4	
ضغط المياه المطلوب	0.05 ميغا باسكال (ديناميكي) – 0.75 ميغا باسكال (ثابت)	
عُسر الماء	أقصى عُسر ماء موصى به 2,4 ملليمول/لتر (14 °dH) بدون منقي مياه	
درجة حرارة دخول الماء	3-35 °م	
درجة الحرارة المحيطة للتشغيل	0-40 °م	
الأبعاد (الطول × العرض × الارتفاع)	430×400×609 مم	
طول كابل التيار الكهربائي	1 م	
الوزن	35 كجم	
وحدة التردد اللاسلكي	2405 – 2470 جيجا هرتز، ≥ 5 ديسيبل ملي	

4 شروط التركيب

إرشاد

قبل التركيب يجب إيقاف الإمداد بالتيار الكهربائي وبالماء.



- يجب إتمام التركيب بالكامل قبل توصيل جهاز Tivo بالتيار الكهربائي وبالماء.
- لا يسمح بإتلاف الأجزاء المتصلة بخرطوم دخول الماء.
- استخدم جهاز Tivo فقط في نطاق ضغط الخط بين 0.1 ميغا باسكال (ديناميكي) و0.75 ميغا باسكال (ثابت)، انظر "البيانات الفنية".
- [صفحة 82](#).
- قم بتشغيل جهاز Tivo فقط في درجات حرارة الماء بين 3 °م و 35 °م، انظر "البيانات الفنية"، [صفحة 82](#).
- يجب أن تقع درجة الحرارة المحيطة في نطاق درجة الحرارة بين 15 °م و 40 °م، انظر "البيانات الفنية"، [صفحة 82](#).
- مع درجة عُسر الماء N 2.4 ملليمول/لتر (N 14°dH)، نوصي باستخدام نظام إزالة عُسر مركزي للمياه لضمان عمر افتراضي طويل. يمكن الحصول على درجة عُسر الماء من مرفق المياه المحلي.
- بسبب اختبار تدفق المياه الذي تم إجراؤه مسبقاً في المصنع، قد توجد كمية صغيرة من الماء في المنتج. ومع ذلك، هذا لا يشكل عيباً في المنتج.

إرشاد

يصف هذا الدليل كيفية تركيب جهاز Tivo باستخدام ViConnect. في حالة إذا كنت تستخدم وحدة جدار من شركة منتجة أخرى، فقم بقراءة التعليمات ذات الصلة.



أبعاد التركيب، انظر "قبل التركيب"، [صفحة 84](#).

5 التركيب

5.1 قبل التركيب

- تأكد من وضع بلاط الجدران والأرضيات، وتأمين الأنابيب في العمود، وتجهيز خطوط إمداد المياه بشكل جيد.
- قم بتوصيل صمام الزاوية بمصرف المياه الموجود في الحائط. يجب أن يكون صمام الزاوية مفتوحًا لطرد الشوائب والطين من الأنابيب وبالتالي منع الانسدادات.
- يوضح الرسم البياني التالي موضع وحجم الثقوب. يرجى الانتباه إلى اتجاه الصرف.

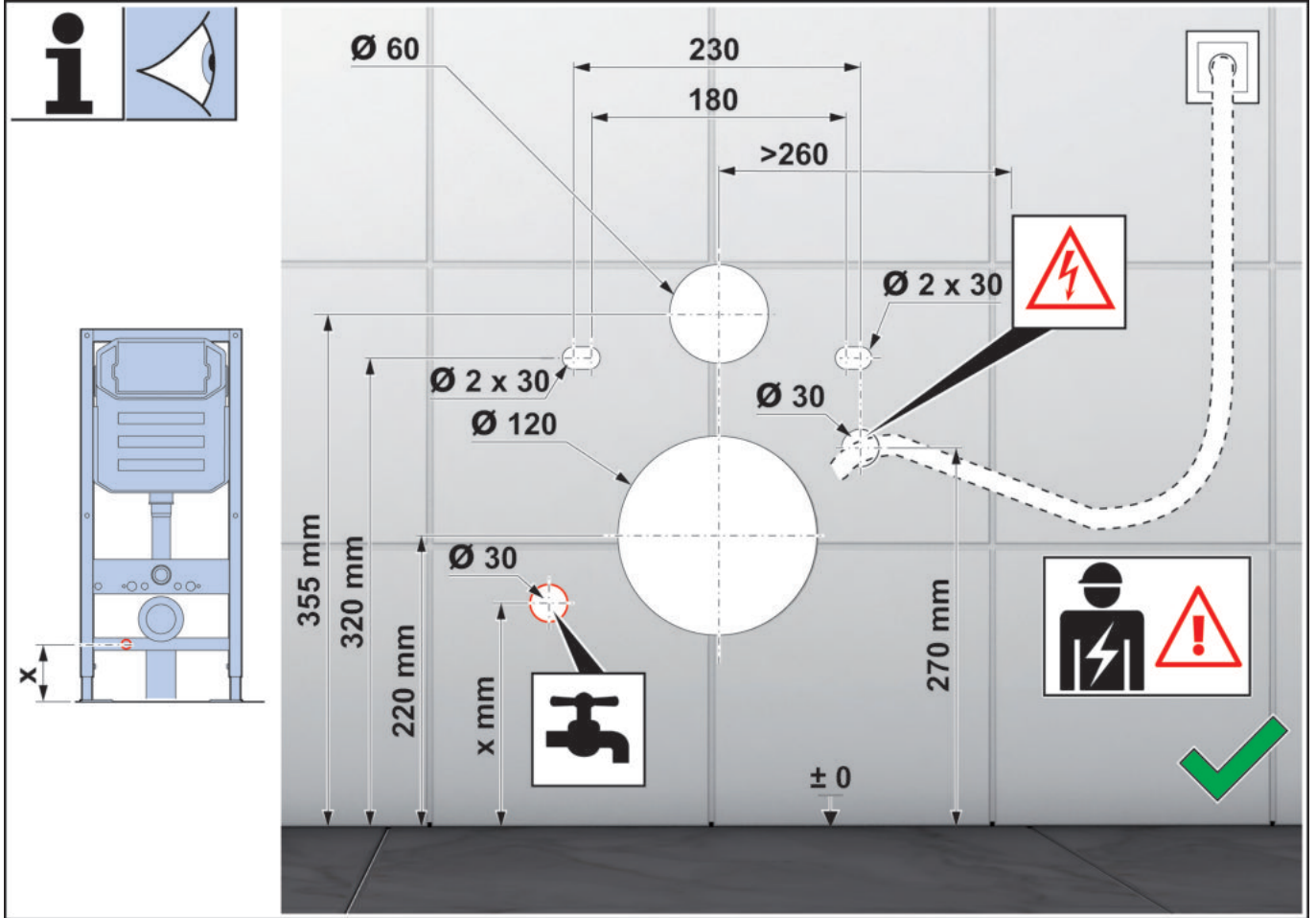

5.2 اختبار شدة تيار المياه

يجب أن يكون الحد الأدنى لضغط المياه الديناميكي أعلى من 0.05 ميغا باسكال. قد يؤدي عدم الامتثال لهذا المطلب إلى إضعاف أداء التنظيف. إذا لم يكن هناك جهاز اختبار التدفق، افتح صمام الزاوية وقم بالشفط لمدة 10 ثوانٍ. إذا كان حجم المياه أعلى من 2.5 لتر، فهذا يؤكد معدل التدفق الأدنى المطلوب.

5.3 التحضير للتركيب

- اقرأ هذا الدليل بعناية للتعرف على قطع العمل والمكونات وخطوات التركيب المطلوبة وتجنب الأضرار غير الضرورية بسبب التركيب غير الصحيح.
- يجب أن يتم التركيب وفقًا للتعليمات الموضحة هنا.
- لا تتحمل شركة Villeroy & Boch مسؤولية أي عواقب سلبية ناجمة عن عدم الامتثال غير المصرح به للخطوات الواردة في هذا الدليل.

- أثناء التركيب، يجب غلق القسم الموجود بين الأرضية والحائط. لا يجوز بتركيب وتثبيت المرحاض على الحائط باستخدام الأسمنت لأنه يتلف بسهولة. السيراميك مادة حساسة. لذلك، يجب أن يتم التركيب بعناية شديدة لتجنب إتلاف المنتج. لا ينبغي شد الصواميل بشكل مفرط.
- انظر "البيانات الفنية"، صفحة 82.
- بعد التركيب، يجب استعادة إمداد المياه أولاً ثم الإمداد بالطاقة فقط.
- نظرًا لأن الشركة المصنعة أجرت اختبار تسرب قبل التسليم، فقد تتسرب كمية صغيرة من الماء من المنتج عند فك العبوة. وهذا أمر طبيعي.

5.4 تركيب المرحاض

اتبع تعليمات التركيب للمراحيض المثبتة بشكل دائم كما هو موضح في "الملحق".

انتبه!

يرجى التحقق من الأدوات والملحقات والحجم النهائي قبل التركيب. إذا لم تتطابق هذه العناصر مع الصورة التوضيحية، فلن يمكن تركيب المرحاض.



5.4.1 التحضير والاختبار قبل الاستخدام

- 1 افتح الصمام.
- 2 تحقق من الإمداد بالطاقة.
- 3 تحقق من وظيفة اكتشاف المستخدم في مقعد المرحاض:
 - قم بتغطية مستشعر المقعد الموجود على إطار المقعد بقطعة قماش مبللة واضغط على زر دش المقعدة الموجود في جهاز التحكم عن بعد.
 - تخرج الفوهة وترش الماء (قم بتجميع الماء في حاوية لتجنب تناثره).
 - قم بإزالة قطعة القماش المبللة أو اضغط على زر الإيقاف الموجود في جهاز التحكم عن بعد. تتحرك الفوهة إلى الخلف.

تحذير!

خطر حدوث صعقة كهربائية!
قد يتسبب لمس الأجزاء الموصلة للتيار في إصابات خطيرة قد تصل إلى الوفاة.



تحذير!

1. إذا لم يعمل مفتاح التيار الكهربائي، يرجى التحقق من تسرب المياه.
2. يتمتع المنتج بوظيفة حماية من التسرب خاصة به. عند استخدام أجهزة كهربائية أخرى، لا تستطيع وظيفة الحماية ضمان الحماية من التسرب للمنتجات الأخرى. علاوة على ذلك، فإنه لا يمكن أن يحل محل التدابير الوقائية الأساسية للأجهزة الكهربائية الأخرى.
3. لا تقم باختبار وظيفة الحماية من التسرب في قابس الطاقة عن طريق توصيل السلك الحي بالأرضي مباشرة.



Служебна информация

Villeroy & Boch AG

Saaruferstraße

66693 Mettlach

Германия

Тел.: +49 (0) 68 64 / 8 10

Имейл: information@villeroy-boch.com

www.villeroy-boch.com

Изтеглянето и използването на изображения от нашите страници не е разрешено без съгласието на Villeroy & Boch AG.

Авторско право

Villeroy & Boch AG

Отговорност

Съдържанието на нашите страници е създадено много грижливо. За верността, пълнотата и актуалността на съдържанието не можем да дадем гаранция. Villeroy & Boch AG е отговорна за собственото съдържание, което предоставя за употреба, съгласно общите закони. От това собствено съдържание трябва да се различават препратките („връзки“) към предоставените от други доставчици информации. Ако установим, че свързаното съдържание причинява гражданска или наказателна отговорност, ще премахнем тези препратки.



Този продукт изпълнява всички CE критерии.

Декларацията за съответствие може да бъде получена от Villeroy & Boch.

Съдържание

1	Обща информация.....	88
1.1	Използвано изображение.....	88
1.2	Целеви групи.....	88
1.3	Гаранция.....	89
2	Безопасност.....	90
2.1	Употреба по предназначение.....	90
2.2	Разумно предвидима неправилна употреба.....	90
2.3	Общи указания за безопасност.....	90
3	Технически данни.....	94
4	Изисквания за монтаж.....	95
5	Монтаж.....	96
5.1	Преди монтажа.....	96
5.2	Проверка на силата на водната струя.....	96
5.3	Подготовка за монтаж.....	97
5.4	Монтаж на тоалетната.....	97
5.4.1	Подготовка и тестване преди употреба.....	97

1 Обща информация

Благодарим Ви, че избрахте Villeroy & Boch! Този продукт е тестван съгласно нашите високи стандарти за качество и изисква правилен монтаж и употреба, за да гарантира оптимална производителност. Пълните ръководства за експлоатация и монтаж можете да намерите на: M.VILLEROY-BOCH.COM или чрез QR кода на заглавната страница. Изтеглете тези файлове предварително, ако консултацията се извършва в среда без достъп до интернет. Прочетете и следвайте внимателно ръководството за монтаж. Ръководството за експлоатация трябва да се прочете преди употреба на продукта и да се съхранява за справка по време на употребата. Проверете внимателно компонентите преди монтажа. След монтажа не е възможна рекламация за липсващи или повредени компоненти.

1.1 Използвано изображение

Указания за безопасност



Предупреждение!

Предупреждение за възможна опасност.
Възможни са тежки наранявания или смърт.



Повишено внимание!

Предупреждение за възможни опасни ситуации.
Възможни са леки наранявания и материални щети.

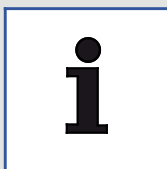

Указание

За указания за употреба и други полезни информации.

1.2 Целеви групи

Целевите групи на тези инструкции са монтажници и електротехници, както и оператори на продукта.

Електротехници:



Тези специалисти са обучени за конкретното място, свързаните дейности и рискове и знаят съответните стандарти и разпоредби.

Монтажници:



Тези специалисти имат необходимите познания, за да могат да извършват работата професионално и подходящо, безопасно и в съответствие с рисковете съгласно разрешението на оператора.

Потребител:



Операторите могат да използват продукта съгласно ръководството след тяхното получаване, прочитане и разбиране.

Това устройство може да се използва от деца над 8 години, както и от хора с ограничени физически, сетивни или умствени способности или липса на опит и знания, ако са наблюдавани или са инструктирани за безопасна употреба на устройството и са разбрали за произтичащите опасности. Деца не трябва да си играят с уреда.

1.3 Гаранция

Villeroy & Boch не поема отговорност за неизправности и повреди поради неправилен монтаж или демонтаж след монтажа. Използвайте само оригинални части от Villeroy & Boch. Гаранцията от 24 месеца е ограничена до ремонт или подмяна на продуктите, доставени от Villeroy & Boch, и важи само ако продуктът е монтиран и обслужван съгласно нашите инструкции за монтаж и техническо обслужване. Гаранцията отпада в следните случаи:

- Ако пробиванията/монтажите се извършват от трети страни.
- Ако пробиванията/промените не се извършват съгласно инструкциите за монтаж на продукта.
- Ако се монтират части, които не са включени в обхвата на доставка/гамата от резервни части на продукта.
- Ако са монтирани оригинални части, които преди това са били модифицирани/преустроени и следователно вече не отговарят на оригиналното състояние.

Гаранцията не покрива последващи повреди и разходи за монтаж или демонтаж.

В следните случаи гаранцията е изключена:

- щети или повреди, причинени от форсмажорни обстоятелства като пожар, земетресение, наводнение, буря, замърсяване на околната среда, повреди от газ (сероводород), повреди от сол и колебания на напрежението;
- щети или повреди, причинени от неправилна употреба или злоупотреба, неспазване на ръководството за експлоатация или модификация или унищожаване на продукта.
- щети или повреди поради качеството на водата в района на употреба на продукта, както и петна от вода, отлагания или чужди предмети, съдържащи се във водната система;
- щети или повреди поради опасна среда, външно въздействие, животни или насекоми, замръзване на продукта;
- щети или повреди поради неопределено захранване (напрежение, честота) и електромагнитни вълни, генерирани извън продукта (напр. високоволтови електропроводи или спомагателно оборудване);
- щети или повреди поради загуба на мощност на батериите;
- щети или повреди поради износване (напр. на клапана за източване, филтъра, O-пръстена или уплътнението).

2 Безопасност

2.1 Употреба по предназначение

Устройството е електрическо устройство от Клас I и трябва да бъде свързано към заземителна система. То трябва да се използва само в суха среда. Ако уредът се използва в баня, трябва да се осигури достатъчна вентилация. Монтирайте за целта вентилатор или отдушник.

Към употребата по предназначение се включват също:

- спазването на всички указания в ръководството за експлоатация.
- спазването на всички указания в ръководството за монтаж.
- използване само на оригинални резервни части.
- използване на продукта само в сгради.

Tivo може да се използва само с прясна вода. Замърсяващите частици във водата могат да запушат филтрите, маркучите и дюзите.

2.2 Разумно предвидима неправилна употреба

Друга употреба, различна от посочената в „Употреба по предназначение“ или извън предназначението се счита за неправилна.

Операторът носи пълната отговорност за щети, причинени от неправилна употреба или злоупотреба, а производителят не поема никаква отговорност.

2.3 Общи указания за безопасност

Електричество



Предупреждение!

Опасност от токов удар!

Допирът до тоководещи части може да доведе до тежки наранявания или смърт.

- Устройството е проектирано за употреба с напрежение 220 – 240 V~, 50 – 60 Hz. Монтажът и ремонтът на продукта трябва да се извършват само от квалифициран специалист.
- Трябва да се уверите, че главното захранване е изключено и обезопасено срещу повторно включване по време на работа.



Предупреждение!

Опасност от токов удар при почистване и при поддръжка!

Допирът до тоководещи компоненти (220 – 240 V~, 50 – 60 Hz) при почистването и поддръжката може да доведе до тежки наранявания и дори смърт.

- При почистване и поддръжка внимавайте да не докосвате тоководещи части (220 – 240 V~, 50 – 60 Hz).



Предупреждение!

Опасност от токов удар!

Тоководещи части, които не са правилно поставени или прикрепени, могат да причинят сериозни наранявания или дори смърт.

- Всички електрически, електромагнитни и инсталационни компоненти на продукта (с изключение на дистанционното управление) трябва да бъдат надеждно закрепени към тоалетната в съответствие с ръководството за монтаж и националните спецификации.
- За да се предотвратят наранявания или дори смърт, всички тоководещи части трябва да бъдат закрепени надеждно към тоалетната.
- Фиксираното окабеляване трябва да бъде снабдено с прекъсвания в съответствие с разпоредбите за окабеляване, които трябва да имат разделяне на контактите във всички полюси, за да се осигури пълно изключване при пренапрежение от категория III.

Топлина



Предупреждение!

Опасност от експлозия!

Източници на топлина в непосредствена близост до тоалетната или дистанционното управление могат да причинят загряване на продукта и експлозия.

- Не поставяйте източници на топлина в непосредствена близост до тоалетна или дистанционно управление.

Управление

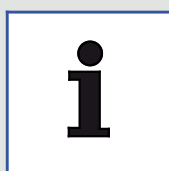

Указание

При неправилно функциониране на продукта изключете тоалетната със съответния превключвател (вижте ръководството за експлоатация) и затворете крана на захранването с вода. Неправилни функции може да включват също и следното:

- Поява на дим
- Теч на вода
- Поява на шум

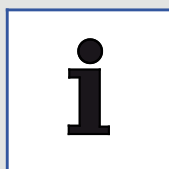

Указание

Не монтирайте вече използвани маркучи на устройството. Използвайте само маркуча, включен в обхвата на доставката.

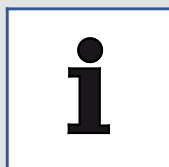

Указание

Твърдата вода може да доведе до отлагане на котлен камък по тоалетната, което може да ограничи функционалността или да повреди устройството.

Моля, сменете главата за душ, ако вече не може да се почисти напълно или варовикът не може да се отстрани.

В зависимост от местната твърдост на водата, отстраняването на котлен камък трябва да се извършва през следните интервали, за да се предотврати отлагането на котлен камък и нарушаването на функциите на продукта:

Твърдост на водата	° fH	° dH	° eH	Интервал за отстраняване на котлен камък
Мека	≤15	≤8	≤11	два пъти годишно
Средна	15 – 25	8 – 14	11 – 18	два пъти годишно
Твърда	> 25	> 14	> 18	на всеки три месеца

Използвайте само препарат за отстраняване на котлен камък V&B (V9957200) и следвайте инструкциите за продукта онлайн или описани на етикета. Неподходящите течности за отстраняване на котлен камък или неправилните процедури за отстраняване на котлен камък могат да доведат до неизправности, които не се покриват от гаранцията на производителя.

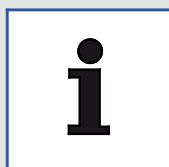

Указание

- Системата съответства на изискванията за принадлежности с клас на защита I.
- Ако захранващият кабел на този уред е повреден, той трябва да бъде сменен от производителя, неговия отдел за обслужване на клиенти или квалифициран електротехник.
- Заземяващият проводник между връзката на кабела и клемите е подълъг от токоведещия проводник. Проверете номиналната мощност и изберете напречното сечение на кабела в съответствие с нея.
- Всички части трябва да се поставят в правилната зона.



Указание

При затворени пръстен на седалката и капак избягвайте натоварвания от всякакъв вид, които не съответстват на предназначението, напр. не сядайте върху затворения пръстен на седалката и капака или не се подпирайте с един крак.



Указание

Това устройство може да се използва от деца над 3 години и от лица с ограничени физически, сетивни или умствени способности или липса на опит и знания само ако са наблюдавани или са инструктирани относно употребата на устройството от лице, отговорно за тяхната безопасност. Деца не трябва да си играят с уреда. Почистването и техническото обслужване не трябва да се извършват от деца без надзор.



Указание

- Използвайте само батерии LR03/AAA.
- Не използвайте презареждащи батерии.
- Не използвайте едновременно различни видове батерии, както и нови с използвани батерии.
- Извадете изтощените батерии от устройството и ги изхвърлете безопасно в съответствие с местните разпоредби.
- Извадете батериите, ако устройството няма да се използва за дълъг период от време.
- Не свързвайте накъсо клемите.



Указание

Изхвърляйте изтеклите батерии правилно с помощта на ръкавици. Избягвайте контакт с кожата. Отстранете остатъците с влажна кърпа.



Рециклирайте електронните устройства и батериите или ги изхвърлете правилно. Преди да изхвърлите електронното устройство извадете батериите от него. Никога не изхвърляйте електронните устройства и батериите заедно с битовите отпадъци.

Спазвайте действащите на място предписания.

3 Технически данни

Категория		Tivo
Напрежение		220 – 240 V~, 50 – 60 Hz
Номинална консумирана мощност		820 W
Максимална консумирана мощност		1080 W
Батерия на дистанционното управление		Тип: LR03/AAA
Тоалетна	Консумация на вода	6 l / 4 l
	Дренаж	Диаметър 110 mm, хоризонтално оттичане
	Режим на промиване	Ръчно промиване
Функция за пръскане	Подгръвяване на топлата вода	Проточен нагревател
	Производителност	1000 W
	Температура, сила, положение на дюзата	5 степени
Сешоар	Дебит на водата	0,3 m ³ /min.
	Производителност	250 W
	Температура	5 степени
Отопление на седалката	Номинална мощност	50 W
	Температура	5 степени
	Екорегим	5 времеви настройки (от 6 часа до 2 седмици)
Дезодориране		Адсорбция чрез диатомитни филтри
Клас на защита		IPX4
Необходимо водно налягане		0,05 MPa (динамично) – 0,75 MPa (статично)
Твърдост на водата		Макс. препоръчителна твърдост на водата 2,4 mmol/l (14° dH) без система за омекотяване на водата
Температура на подаваната вода		3 – 35°C
Температура на околната среда		0 – 40°C
Размери (дължина x ширина x височина)		609×400×430 mm
Дължина на хранващия кабел		1 m
Тегло		35 kg
РЧ модул		2405 – 2470 MHz, ≤ 5 dbm

4 Изисквания за монтаж

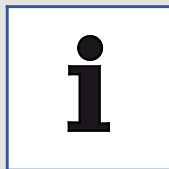

Указание

Преди монтажа трябва да са изключени електрозахранването и водоснабдяването.

- Монтажът трябва да е напълно завършен, преди Tivo да се свърже към захранването с ток и вода.
- Свързващите части на маркуча за подаване на вода не трябва да се повреждат.
- Използвайте Tivo само в диапазона на налягане в тръбопровода между 0,1 MPa (динамично) и 0,75 MPa (статично), [вижте "Технически данни", Страница 94](#).
- Използвайте Tivo само в диапазона на температурата на водата между 3°C и 35°C, [вижте "Технически данни", Страница 94](#).
- Околната температура трябва да е в температурния диапазон между 0°C и 40°C, [вижте "Технически данни", Страница 94](#).
- При твърдост на водата N 2,4 mmol/l (N 14°dH) препоръчваме централна система за омекотяване на водата, за да се осигури дълъг срок на експлоатация. Информация за твърдостта на водата може да се получи от местната фирма за водоснабдяване.
- Вследствие на предварително проведено изпитване на водния поток в завода, може в продукта да има малко количество вода. Това обаче не представлява дефект на продукта.

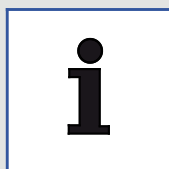

Указание

Това ръководство описва монтажа на Tivo с ViConnect. Ако използвате наличен елемент от друг производител, прочетете съответното упътване.

Монтажни размери, [вижте "Преди монтажа", Страница 96](#).

5 Монтаж

5.1 Преди монтажа

- Уверете се, че стенните и подовите плочки са положени, тръбите са закрепени в шахтата и водопроводните линии са добре подготвени.
- Свържете ъгловия вентил към дренажа в стената. Ъгловият вентил трябва да е отворен, за да се отстраняват замърсяванията и утайките от тръбите и по този начин да се предотвратят запушвания.
- Следната графика показва местоположението и размера на отворите. Моля, обърнете внимание на ориентацията на оттичането.

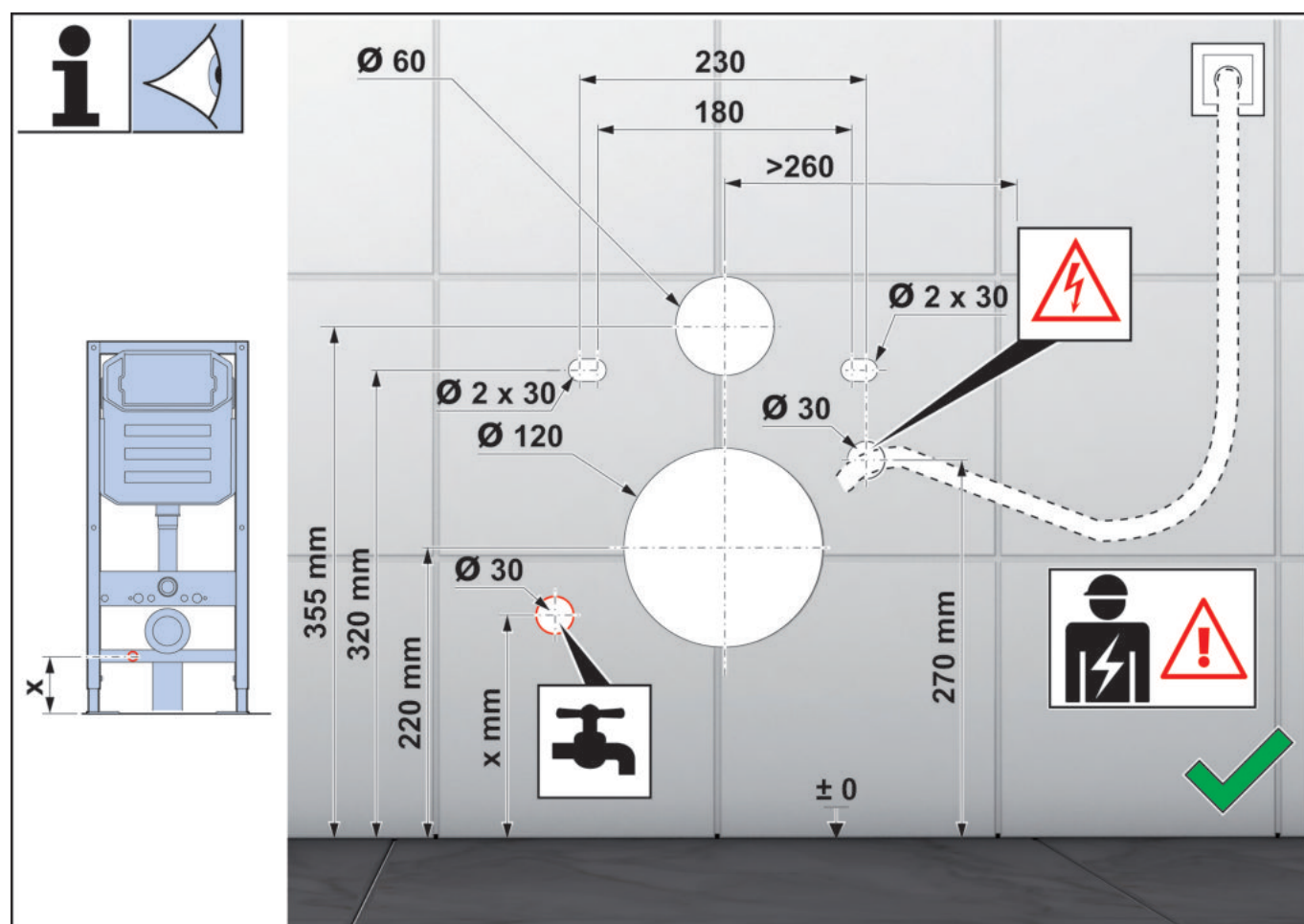

5.2 Проверка на силата на водната струя

Минималното динамично водно налягане трябва да бъде над 0,05 MPa. Неспазването на това изискване може да влоши ефективността на промиването.

Ако не разполагате с дебитомер, отворете ъгловия вентил и промийте за 10 секунди. Ако обемът на водата е над 2,5 l, това потвърждава необходимия минимален дебит.

5.3 Подготовка за монтаж

- Прочетете внимателно това ръководство, за да се запознаете с необходимите детайли, компоненти и стъпки за монтаж и за да избегнете ненужни повреди поради неправилен монтаж.
- Монтажът трябва да се извърши в съответствие с описаните тук инструкции.
- Villeroy & Boch не носи отговорност за каквито и да е отрицателни въздействия, причинени от не позволено неспазване на стъпките в това ръководство.
- По време на монтажа секцията между пода и стената трябва да бъде запечатана. Тоалетната не трябва да се закрепва и фиксира към стената с цимент, тъй като лесно се поврежда. Керамиката е чувствителен материал. Следователно монтажът трябва да се извършва много внимателно, за да се предотврати повреда на продукта. Гайките не трябва да се затягат прекомерно.
- Вижте "[Технически данни](#)", [Страница 94](#).
- След монтажа първо трябва да се възстанови водоснабдяването и едва след това захранването.
- Тъй като производителят е извършил тест за течове преди доставка, при разопаковане от продукта може да изтече малко количество вода. Това е нормално.

5.4 Монтаж на тоалетната

Следвайте инструкциите за монтаж за фиксирани тоалетни, както е описано в "[приложението](#)".

Маркирайте позицията за монтаж:



Внимание!

Проверете инструментите, принадлежностите и крайния размер преди монтажа. Ако те не съответстват на илюстрацията, тоалетната не може да бъде монтирана.

5.4.1 Подготовка и тестване преди употреба

- 1 Отворете вентила.
- 2 Проверете захранването.
- 3 Проверете функцията за разпознаване на потребител на тоалетната чиния:
 - Покрийте сензора на седалката на пръстена на седалката с влажна кърпа и натиснете бутона за душа за седалището на дистанционното управление.
 - Дюзата се изважда и пръска вода (съберете водата в съд, за да предотвратите пръски).
 - Отстранете влажната кърпа или натиснете бутона за спиране на дистанционното управление. Дюзата се връща назад.



Предупреждение!

Опасност от токов удар!

Допирът до тоководещи части може да доведе до тежки наранявания или смърт.



Предупреждение!

1. Ако мрежовият прекъсвач не работи, проверете за теч на вода.
2. Продуктът има собствена функция за защита от течове. Защитната функция не може да гарантира защита от протичане за други продукти при използване на други електрически устройства. Освен това тя не може да замести основните защитни мерки на други електрически устройства.
3. Не тествайте функцията за защита от течове на мрежовия щекер чрез директно заземяване на фазовия проводник.

Úvodní informace

Villeroy & Boch AG

Saaruferstraße

66693 Mettlach

Německo

Tel.: +49 (0) 68 64 / 8 10

E-mail: information@villeroy-boch.com

www.villeroy-boch.com

Stahování obrázků z našich stránek a jejich používání, resp. používání bez písemného souhlasu společnosti Villeroy & Boch AG není povoleno.

Autorská práva (Copyright)

Villeroy & Boch AG

Zodpovědnost

Obsah našich stránek byl vytvořen s maximální pečlivostí. Nemůžeme však ručit za správnost, úplnost a aktuálnost obsahů. Společnost Villeroy & Boch AG je podle obecně platných zákonů odpovědná za svůj vlastní obsah, který poskytuje k dispozici. Tento obsah je nutné odlišit od obsahu poskytovaného jinými poskytovateli na základě odkazů směřujících k nim (tzv. „linky“). Zjistíme-li, že obsahy, na které vedou odkazy, vykazují porušení z hlediska občanskoprávní nebo trestní odpovědnosti, tyto odkazy (linky) odstraníme.



Tento výrobek splňuje veškerá kritéria CE.

Prohlášení o shodě je možné získat od společnosti Villeroy & Boch.

Obsah

1	Obecné informace.....	101
1.1	Použití vyobrazení	101
1.2	Cílové skupiny	101
1.3	Záruka	102
2	Bezpečnost.....	103
2.1	Užívání k určenému účelu	103
2.2	Rozumně předvídané nesprávné používání	103
2.3	Všeobecné bezpečnostní pokyny	103
3	Technické údaje.....	107
4	Předpoklady pro instalaci.....	108
5	Instalace.....	109
5.1	Před instalací	109
5.2	Kontrola intenzity proudu vody	109
5.3	Příprava instalace	109
5.4	Instalace toalety	110
5.4.1	Příprava a kontrola před použitím.....	110

1 Obecné informace

Děkujeme, že jste se rozhodli pro značku Villeroy & Boch! Tento výrobek byl testován podle našich vysokých požadavků na kvalitu, a aby byl zaručen jeho optimální výkon, vyžaduje správnou instalaci a používání. Kompletní návod k obsluze a montáži naleznete na adrese: M.VILLEROY-BOCH.COM nebo za pomoci QR kódu na titulní straně. Pokud se poradenství nachází v prostředí bez přístupu k internetu, stáhněte si tyto soubory předem. Přečtěte si návod k montáži a postupujte podle něj. Návod k obsluze je třeba si přečíst před použitím výrobku a poté jej uschovat pro referenční účely během používání.

Před montáží pečlivě zkontrolujte součásti. Po instalaci již nelze uplatnit reklamaci chybějících nebo poškozených součástí.

1.1 Použité vyobrazení

Bezpečnostní pokyny



Výstraha!

Výstraha před možným nebezpečím.
Hrozí nebezpečí těžkého úrazu nebo smrti.



Varování!

Výstraha před možnými nebezpečnými situacemi.
Hrozí nebezpečí lehkého poranění nebo věcných škod.



Upozornění

Pro pokyny k použití a pro jiné užitečné informace.

1.2 Cílové skupiny

Cílovými skupinami tohoto návodu jsou instalatéři, kvalifikovaní elektrikáři a provozovatelé výrobku.

Elektrikáři:



Tito kvalifikovaní pracovníci jsou vyškoleni speciálně pro pracovní prostředí, s ním spojené činnosti a rizika a znají relevantní normy a ustanovení.

Instalatéři:



Tito kvalifikovaní pracovníci mají nezbytné znalosti k tomu, aby mohli svěřené práce podle autorizace provedené provozovatelem provádět odborně, správně, s ohledem na bezpečnosti a rizika.

Provozovatelé:



Provozovatelé jsou zakoupením produktu a po přečtení a pochopení návodu způsobilí k používání výrobku.

Toto zařízení mohou používat děti starší 8 let a osoby s omezenými fyzickými, smyslovými nebo mentálními schopnostmi či nedostatkem zkušeností a znalostí pouze tehdy, pokud jsou pod dohledem nebo pokud byly poučeny o bezpečném používání zařízení a porozuměly tomu, jaká nebezpečí z jeho používání vyplývají. Děti si nesmějí se zařízením hrát.

1.3 Záruka

Villeroy & Boch nepřijímá odpovědnost za chybné funkce a poškození výrobku při nesprávné montáži nebo demontáži po instalaci. Používejte pouze originální díly Villeroy & Boch. Záruka v délce 24 měsíců je omezena na opravu nebo výměnu výrobků dodaných společností Villeroy & Boch a platí pouze v případě, že byl výrobek řádně nainstalován podle našich předpisů pro instalaci a byla prováděna jeho údržba podle našich předpisů. Záruka zaniká v následujících případech:

- Otvory/instalaci provedl jiný dodavatel.
- Otvory/změny nebyly provedeny podle předpisu pro instalaci příslušného produktu.
- Byly použity díly, které nejsou součástí dodávky/sortimentu náhradních dílů k produktu.
- Byly nainstalovány originální díly, které ale byly změněny/upraveny, takže neodpovídají původnímu stavu.

Záruka nezahrnuje následné škody ani náklady spojené s instalací a demontáží.

Nárok na záruku je vyloučen v následujících případech:

- Škody nebo ztráta způsobené vyšší mocí, jako je požár, zemětřesení, povodeň, bouřka, nebo jinými vlivy, například vlivem znečištění životního prostředí, poškození plynem (plynný sirovodík), poškození solí a kolísáním napětí.
- Škody nebo ztráta způsobené jakýmkoli použitím v rozporu s řádným účelem nebo zneužitím, nedodržením návodu k obsluze nebo změnou či zničením produktu.
- Škody nebo ztráta způsobené kvalitou vody v místě používání výrobku, skvrnami od vody, usazeninami nebo cizími tělesy ve vodovodním systému.
- Škody nebo ztráta způsobené škodlivým prostředím, cizím zaviněním, zvířaty nebo hmyzem, zamrznutím vody v produktu.
- Škody nebo ztráta způsobené jiným než předepsaným elektrickým napájením (napětí, frekvence) a elektromagnetickým vlněním vytvářeným mimo produkt (např. vedením vysokého napětí nebo přídatnými zařízeními).
- Škody nebo ztráta způsobené ztrátou výkonu baterií.
- Škody nebo ztráta způsobené opotřebením (např. odvodňovacího ventilu, filtru, O-kroužku nebo těsnění).

2 Bezpečnost

2.1 Užívání k určenému účelu

Produkt je elektrickým zařízením třídy I a musí být připojen k uzemňovacímu systému. Smí být používán výhradně v suchém prostředí. Pokud je zařízení používáno v koupelně, musí být zajištěno dostatečné větrání. Za tím účelem nainstalujte ventilátor odpadního vzduchu nebo odvětrávání.

K používání v souladu s určením patří také:

- dodržování všech pokynů v návodu k obsluze.
- dodržování všech pokynů v návodu k instalaci.
- používání výhradně originálních náhradních dílů.
- používání produktu výhradně v budovách.

Tivo se smí používat pouze s čistou vodou. Nečistoty ve vodě by mohly ucpat filtry, hadice a trysky.

2.2 Rozumně předvídané nesprávné používání

Jakékoliv jiné používání než to, které je uvedeno v části „Užívání k určenému účelu“, nebo používání, které přesahuje uvedený určený účel, je považováno za používání v rozporu s určeným účelem.

Za škody způsobené použitím v rozporu s řádným účelem nebo zneužitím nese výlučnou odpovědnost provozovatel, přičemž výrobce nepřebírá žádnou odpovědnost.

2.3 Všeobecné bezpečnostní pokyny

Elektrická energie



Výstraha!

Nebezpečí úrazu elektrickým proudem!

Při dotyku částí pod napětím hrozí vážné poranění nebo smrt.

- Zařízení je dimenzováno k použití se střídavým napětím 220–240 V~, 50–60 Hz. Instalaci a opravu tohoto výrobku smí provádět výhradně kvalifikovaný odborný pracovník.
- Při provádění prací je nutné zajistit, aby bylo hlavní elektrické napájení vypnuté a zajištěné proti opětovnému zapnutí.



Výstraha!

Nebezpečí úrazu elektrickým proudem při čištění a při provádění údržby!

Kontakt s komponenty pod napětím (220–240 V~, 50–60 Hz) při čištění a provádění údržby může vést k těžkému zranění nebo dokonce usmrcení.

- Při čištění a provádění údržby dbejte na to, abyste se nedotýkali dílů pod napětím (220–240 V~, 50–60 H).



Výstraha!

Nebezpečí úrazu elektrickým proudem!

Díly pod napětím, které nejsou správně namontované nebo upevněné, mohou způsobit těžké zranění nebo dokonce smrt.

- Všechny elektrické, elektromagnetické a k instalaci potřebné komponenty výrobku (s výjimkou dálkového ovládání) musí být na WC bezpečně namontované v souladu s návodem k instalaci a národními předpisy.
- Aby nemohlo dojít ke zranění nebo dokonce usmrcení, musí být na WC všechny části pod napětím bezpečně namontovány.
- V pevné kabeláži je třeba počítat s přerušeními podle předpisů týkajících se kabeláže, které na všech pólech vykazují přerušení kontaktu, které zaručuje kompletní vypnutí pod kategorií přepětí III.

Tepl



Výstraha!

Nebezpečí výbuchu!

Zdroje tepla v bezprostřední blízkosti WC nebo dálkového ovládání mohou způsobit zahřívání produktu a výbuch.

- Do bezprostřední blízkosti WC a dálkového ovládání neumísťujte žádné zdroje tepla.

Obsluha

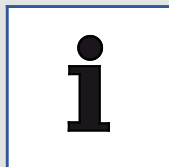

Upozornění

V případě, že výrobek nefunguje správně, vypněte WC příslušným vypínačem (viz návod k obsluze) a zavřete přívod vody. Nesprávné fungování se může mj. projevit takto:

- tvorba kouře
- únik vody
- hlučnost

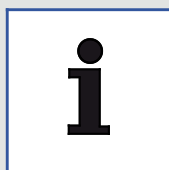

Upozornění

Nemontujte na zařízení použité hadice. Používejte pouze hadici, která je součástí dodávky.

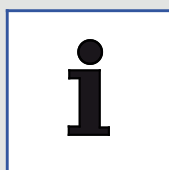

Upozornění

V případě tvrdé vody může docházet u WC k tvorbě vápenných usazenin, které mohou omezit funkčnost nebo vést k poškození zařízení.

Pokud již sprchovací hlavici nelze dokonale vyčistit a odvápnit, vyměňte ji.

V závislosti na tvrdosti vody v místě provádějte odstraňování vodního kamene v následujících intervalech, aby nedošlo k omezení funkčnosti výrobku v důsledku vápenných usazenin:

Tvrdość vody	° fH	° dH	° eH	Interval odstraňování vodního kamene
Měkká voda	≤15	≤8	≤11	dvakrát ročně
Středně tvrdá voda	15-25	8-14	11-18	dvakrát ročně
Tvrdá voda	> 25	> 14	> 18	kvartálně

Používejte výhradně odstraňovač vodního kamene V & B (V9957200) a postupujte podle pokynů k výrobku uvedených online nebo na štítku výrobku. Použití nevhodných kapalných odstraňovačů vodního kamene nebo nesprávný postup při odstraňování vodního kamene může vést k poruchám, které nejsou kryty zárukou výrobce.

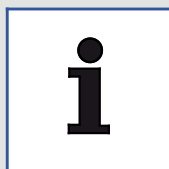

Upozornění

- Systém odpovídá požadavkům příslušenství s třídou ochrany I.
- Jestliže dojde k poškození síťové přípojky zařízení, musí ji nahradit výrobce, jeho zákaznický servis nebo kvalifikovaný elektrikář.
- Zemní vodič mezi ukotvením kabelu a svorkami je delší než vodič pod napětím. Otestujte jmenovitý výkon a zvolte odpovídající průřez kabelu.
- Všechny díly musí být namontovány na správném místě.

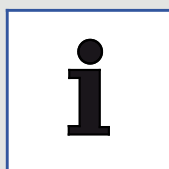

Upozornění

Zabraňte jakémukoliv zatěžování při zavřeném sedátku a poklopu, které by neodpovídalo použití dle určení, například stoupání na zavřené sedátko a poklop nebo opírání jednou nohou.

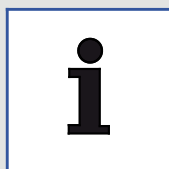

Upozornění

Toto zařízení mohou používat děti od 3 let a osoby s omezenými fyzickými, smyslovými nebo mentálními schopnostmi nebo nedostatečnými zkušenostmi a znalostmi pouze pod dohledem, nebo pokud jsou poučeni o bezpečném používání tohoto zařízení a rozumí nebezpečí, které s tím může souviset.

Děti si nesmějí se zařízením hrát.

Děti nesmí provádět čištění a údržbu bez dozoru.

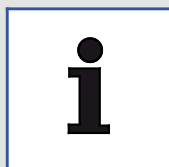

Upozornění

- Používejte výhradně baterie typu LR03/AAA.
- Nepoužívejte dobíjecí baterie.
- Nepoužívejte společně různé typy baterií nebo nové a použité baterie.
- Vybité baterie vyjměte ze zařízení a bezpečně je zlikvidujte v souladu s místními předpisy.
- Nebudete-li zařízení delší dobu používat, vyjměte baterie.
- Nezkratujte připojovací svorky.

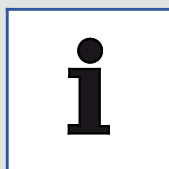

Upozornění

Baterie, které vytekly, odborně zlikvidujte. Použijte rukavice. Zabraňte kontaktu s pokožkou.
Zbytky odstraňte vlhkým hadříkem.



Elektronická zařízení a baterie zrecyklujte nebo je odborně zlikvidujte. Před likvidací elektronického zařízení vyjměte baterie, které se v něm nacházejí. Elektronická zařízení a baterie nikdy nelikvidujte prostřednictvím domovního odpadu.
Dodržujte místně platné předpisy.

3 Technické údaje

Kategorie		Tivo
Napětí		220-240 V~, 50-60 Hz
Jmenovitý příkon		820 W
Maximální příkon		1080 W
Baterie dálkového ovládnání		Typ: LR03/AAA
WC	Spotřeba vody	6 l / 4 l
	Odtok vody	Průměr 110 mm, horizontální odtok
	Režim splachování	Ruční splachování
Funkce sprchování	Ohřev vody	Průtokový ohřívač
	Příkon	1 000 W
	Teplota, intenzita, poloha trysky	5 stupňů
Sušič	Objemový průtok vzduchu	0,3 m ³ /min.
	Příkon	250 W
	Teplota	5 stupňů
Vyhřívání sedátka	Jmenovitý výkon	50 W
	Teplota	5 stupňů
	Režim Eco	5 nastavení času (6 hodin až 2 týdny)
Deodorizace		Adsorpce pomocí křemelinového filtru
Třída ochrany		IPX4
Požadovaný tlak vody		0,05 MPa (dynamický) - 0,75 MPa (statický)
Tvrdost vody		Max. doporučená tvrdost vody 2,4 mmol/l (14° dH) bez zařízení pro změkčování vody
Teplota přiváděné vody		3-35 °C
Provozní teplota okolního prostředí		0-40 °C
Rozměry (délka × šířka × výška)		609×400×430 mm
Délka síťového kabelu		1 m
Hmotnost		35 kg
RF modul		2405-2470 MHz, ≤ 5 dBm

4 Předpoklady pro instalaci



Upozornění

Před zahájením instalace musí být vypnuté napájení elektrickým proudem a přívod vody.

- Instalace musí být zcela dokončena dříve, než zařízení Tivo připojíte k napájení elektrickým proudem a k přívodu vody.
- Připojovací díly přívodní hadice pro vodu nesmějí být poškozené.
- Zařízení Tivo používejte výhradně v rozmezí tlaku vedení od 0,1 MPa (dynamický) do 0,75 MPa (statický), [viz "Technické údaje", Strana 107](#).
- Zařízení Tivo provozujte výhradně v rozmezí teploty vody mezi 3 °C a 35 °C, [viz "Technické údaje", Strana 107](#).
- Teplota v okolí se musí pohybovat v rozmezí od 0 °C do 40 °C, [viz "Technické údaje", Strana 107](#).
- Při tvrdosti vody N 2,4 mmol/l (N 14 °dH) doporučujeme nainstalovat centrální demineralizační zařízení, aby byla zaručena dlouhá doba životnosti. Tvrdost vody zjistíte u místního vodárenského podniku.
- Po kontrole průtoku vody, provedené předem ve výrobním závodě, se ve výrobku může vyskytovat malé množství vody. Nejedná se však o závadu výrobku.



Upozornění

Tento návod popisuje instalaci zařízení Tivo s prvkem ViConnect. Jestliže používáte čelní stěnu od jiného výrobce, přečtěte si příslušný návod k obsluze.

Rozměry při instalaci, [viz "Před instalací", Strana 109](#).

5 Instalace

5.1 Před instalací

- Ujistěte se, že jsou položeny obklady stěn a podlahy, trubky jsou upevněny v šachtě a přívody vody jsou dobře připraveny.
- Připojte rohový ventil k odtoku vody ve zdi. Rohový ventil by měl být otevřený, aby se z trubek vyplavily nečistoty a kal a nedošlo tak k ucpaní.
- Následující obrázek znázorňuje polohu a velikost otvorů. Dávejte pozor na správné vyrovnání odtoku.

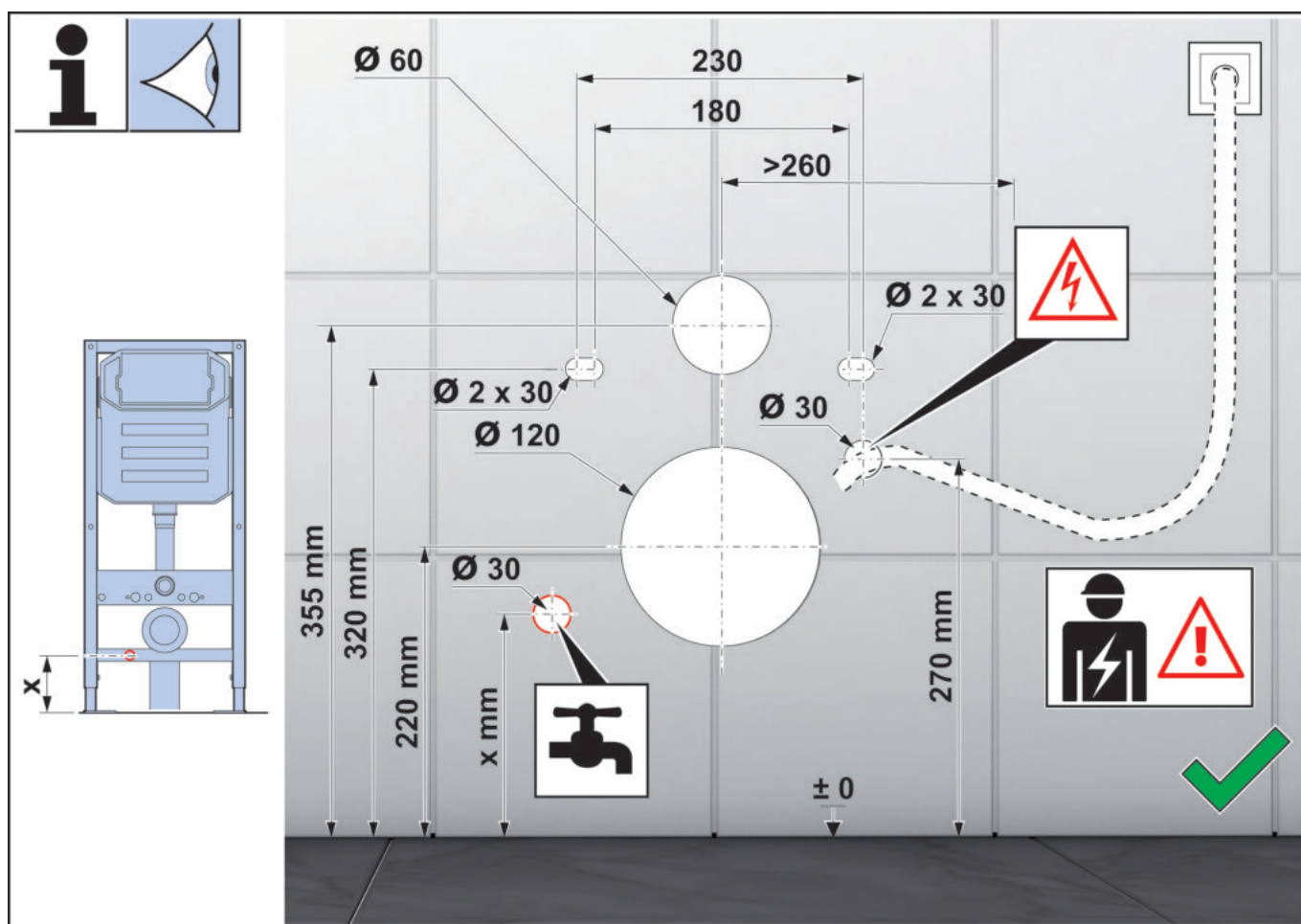

5.2 Kontrola intenzity proudu vody

Minimální dynamický tlak vody by měl být vyšší než 0,05 MPa. Nedodržení tohoto požadavku může snížit účinnost splachování.

Pokud není k dispozici průtokoměr, otevřete rohový ventil a splachujte po dobu 10 sekund. Pokud je objem vody větší než 2,5 l, je potvrzen požadovaný minimální průtok.

5.3 Příprava instalace

- Tento návod si pozorně přečtěte, abyste se seznámili s potřebnými díly, součástmi a kroky instalace a zabránili zbytečnému poškození v důsledku nesprávné montáže.
- Instalace musí být provedena v souladu s pokyny popsány v tomto návodu.

- Společnost Villeroy & Boch neručí za případné negativní důsledky způsobené nedovoleným nedodržením pokynů v tomto návodu.
- Během instalace musí být utěsněna část mezi podlahou a stěnou. Toaleta nesmí být připevněna ke stěně cementem, protože by se mohla snadno poškodit. Keramika je citlivý materiál. Proto musí být instalace prováděna velmi opatrně, aby nedošlo k poškození výrobku. Matice nesmějí být příliš utaženy.
- Viz "[Technické údaje](#)", [Strana 107](#).
- Po instalaci je třeba nejprve obnovit přívod vody a teprve poté přívod elektrické energie.
- Vzhledem k tomu, že výrobce provedl před expedicí zkoušku těsnosti, může při vybalování z produktu uniknout malé množství vody. To je normální.

5.4 Instalace toalety

Postupujte podle údajů pro instalaci pevně zabudovaných toalet, jak je popsáno v "[příloze](#)".

Označte místo instalace:



Pozor!

Před instalací zkontrolujte nářadí, příslušenství a definitivní velikost. Pokud neodpovídají obrázku, toaletu nebude možné nainstalovat.

5.4.1 Příprava a kontrola před použitím

- 1 Otevřete ventil.
- 2 Zkontrolujte elektrické napájení.
- 3 Zkontrolujte funkci detekce uživatele toaletního sedátka:
 - Zakryjte senzor sedátka vlhkou tkaninou a na dálkovém ovládní stiskněte tlačítko zadní sprchy.
 - Tryska se vysune a začne stříkat voda (vodu jímejte do nádoby, aby nedošlo k rozstříkování).
 - Odstraňte vlhkou tkaninu nebo stiskněte tlačítko Stop na dálkovém ovládní. Tryska se zasune.



Výstraha!

Nebezpečí úrazu elektrickým proudem!
Při dotyku částí pod napětím hrozí vážné poranění nebo smrt.



Výstraha!

1. Pokud nefunguje síťový vypínač, zkontrolujte, zda někde nevytéká voda.
2. Výrobek má vlastní funkci ochrany proti úniku vody. Při použití dalších elektrických zařízení nemůže tato ochranná funkce zaručit ochranu proti úniku vody u jiných výrobků. Také nemůže nahradit základní ochranná opatření jiných elektrických zařízení.
3. Funkci ochrany proti úniku vody u síťové zástrčky netestujte přímým uzemněním vedení pod napětím.

Kolofon

Villeroy & Boch AG

Saaruferstraße

66693 Mettlach

Tyskland

Tlf.: +49 68 64 8 10

Mail: information@villeroy-boch.com

www.villeroy-boch.com

Hentning og anvendelse af billeder fra vores sider er ikke tilladt uden skriftlig tilladelse fra Villeroy & Boch AG.

Copyright

Villeroy & Boch AG

Hæftelse

Indholdet på vores sider er udarbejdet med største omhu. Vi påtager os dog intet ansvar for rigtigheden, fuldstændigheden og aktualiteten af indholdet.

Villeroy & Boch AG er ansvarlig for sit eget indhold, som firmaet har stillet til rådighed, iht. den generelle lovgivning. Dette indhold adskiller sig fra henvisninger ("link") til indholdet på andre hjemmesider. Hvis vi får kendskab til, at indhold, der linkes til, udløser et civil- eller strafferetligt ansvar, vil disse link blive slettet.



Dette produkt opfylder alle CE-kriterier.

Overensstemmelseserklæringen kan fås hos Villeroy & Boch.

Indholdsfortegnelse

1	Generelle oplysninger.....	113
1.1	Anvendt illustration	113
1.2	Målgrupper	113
1.3	Garanti	114
2	Sikkerhed.....	115
2.1	Tilsigtet brug	115
2.2	Forkert brug, der med rimelighed kan forudses	115
2.3	Generelle sikkerhedsoplysninger	115
3	Tekniske data.....	119
4	Forudsætninger for installation.....	120
5	Installation.....	121
5.1	Før installationen	121
5.2	Kontrol af vandstrålens styrke	121
5.3	Forberedelse af installationen	121
5.4	Installation af toilettet	122
5.4.1	Forberedelse og kontrol før brugen.....	122

1 Generelle oplysninger

Tak, fordi du har valgt Villeroy & Boch! Dette produkt er testet i henhold til vores høje kvalitetskrav og kræver korrekt installation og brug for at sikre optimal ydeevne. Komplette betjenings- og monteringsvejledninger findes på: M.VILLEROY-BOCH.COM eller via QR-koden på forsiden. Download disse filer på forhånd, hvis rådgivningen finder sted i omgivelser uden internetadgang. Læs og følg monteringsvejledningen nøje. Betjeningsvejledningen skal læses inden brug af produktet og opbevares til reference under brugen.

Kontroller delene grundigt før monteringen. Der kan ikke længere reklameres over manglende eller beskadigede komponenter efter installationen.

1.1 Anvendt illustration

Sikkerhedsoplysninger



Advarsel!

Advarsel mod en mulig fare.
Alvorlige kvæstelser eller livsfare er mulige.



Forsigtig!

Advarsel mod mulige farlige situationer.
Lette kvæstelser eller materiel skade er mulige.

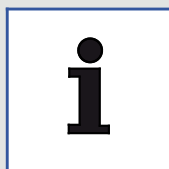

Bemærk

For brugsoplysninger og andre nyttige oplysninger.

1.2 Målgrupper

Målgruppen for denne vejledning er både installatører, elektrikere samt de driftsansvarlige for produktet.

Elektrikere:



Disse fagfolk er uddannet til det særlige arbejdssted, de dermed forbundne aktiviteter og risici og kender de relevante standarder og bestemmelser.

Installatører:



Disse fagfolk har den nødvendige viden til at kunne udføre de forefaldende arbejdsopgaver i overensstemmelse med den driftsansvarliges autorisation fagligt korrekt og i overensstemmelse med reglerne for sikkerhed og farer.

Driftsansvarlig:



De driftsansvarlige er i stand til at bruge produktet iht. vejledningen ved at købe, læse og forstå vejledningen.

Denne enhed kan bruges af børn fra 8 år samt af personer med nedsatte fysiske, sensoriske eller mentale evner eller mangel på erfaring og viden, hvis disse er under opsyn eller er blevet instrueret i sikker brug af enheden og forstår de farer, brugen medfører. Børn må ikke lege med enheden.

1.3 Garanti

Villeroy & Boch påtager sig intet ansvar for fejlfunktioner og skader ved ukorrekt montering eller afmontering efter installationen. Brug kun originale dele fra Villeroy & Boch. Garantien på 24 måneder begrænser sig til reparation eller udskiftning af produkter leveret af Villeroy & Boch og gælder kun, hvis produktet er blevet installeret og vedligeholdt iht. vores installations- og vedligeholdelsesforskrifter. Garantien bortfalder i følgende tilfælde:

- Hvis eksterne leverandører har foretaget borer/ installationer.
- Hvis borer/ installationer ikke er udført iht. de installationsforskrifter, der hører til produktet.
- Hvis der er monteret dele, der ikke hører til leverancen/reservedelssortimentet.
- Hvis der er monteret originale dele, som tidligere er blevet ændret/ ombygget, og som derfor ikke længere svarer til deres oprindelige tilstand.

Følgeskader samt omkostninger til montering og afmontering er ikke omfattet af garantien.

Et garantikrav er udelukket i følgende tilfælde:

- Skader eller tab på grund af force majeure, såsom brand, jordskælv, højvande, storm, miljøforurening, gasskader (svovlbrinte), saltskader og spændingsudsving.
- Skader eller tab på grund af en ikke tilsigtet brug, misbrug, manglende overholdelse af betjeningsvejledningen samt ændring eller ødelæggelse af produktet.
- Skader eller tab på grund af vandkvaliteten i produktets anvendelsesområde samt på grund af vandstænk, aflejringer eller fremmedlegemer i vandsystemet.
- Skader eller tab på grund af farlige omgivelser, eksterne påvirkninger, dyr eller insekter, produktet fryser.
- Skader eller tab på grund af ubestemt strømforsyning (spænding, frekvens) og elektromagnetiske bølger, som blev genereret uden for produktet (f.eks. højspændingsledninger eller ekstratilbehør).
- Skader eller tab på grund af effekttab i batterierne.
- Skader eller tab på grund af slid (f.eks. drænventil, filter, O-ring eller pakning).

2 Sikkerhed

2.1 Tilsigtet brug

Brusetoiletet er klasse I elektrisk udstyr og skal tilsluttes et jordingsystem. Det må udelukkende bruges i tørre omgivelser. Hvis brusetoiletet bruges på et badeværelse, skal der være tilstrækkelig ventilation. Installer til dette formål en udsugningsventilator eller en udluftning.

Til den tilsigtede brug hører også:

- overholdelsen af alle anvisninger i betjeningsvejledningen.
- overholdelsen af alle anvisninger i installationsvejledningen.
- udelukkende anvendelse af originale reservedele.
- udelukkende anvendelse af produktet i bygninger.

Tivo må kun bruges med frisk vand. Smudspartikler i vandet kan tilstoppe filtre, slanger og dyser.

2.2 Forkert brug, der med rimelighed kan forudses

En anden brug end den, som er defineret under „Tilsigtet brug“, eller som går ud over denne brug, anses for at være ukorrekt.

Den driftsansvarlige er alene ansvarlig for skader på grund af utilsigtet brug eller misbrug, og producenten hæfter på ingen måde.

2.3 Generelle sikkerhedsoplysninger

Elektricitet



Advarsel!

Fare på grund af strømstød!

Berøring af strømførende dele kan medføre alvorlige kvæstelser, der kan være livsfarlige.

- Produktet er beregnet til brug ved 220-240 V~, 50-60 Hz. Installation og reparation af produktet må udelukkende udføres af en kvalificeret faglært arbejdskraft.
- Det skal sikres, at hovedstrømforsyningen er afbrudt og sikret mod at blive tilsluttet igen under arbejdet.



Advarsel!

Fare på grund af strømstød under rengøring og vedligeholdelse!

Berøring af strømførende komponenter (220-240 V~, 50-60 Hz) under rengøring og vedligeholdelse kan medføre alvorlige kvæstelser, der kan være livsfarlige.

- Sørg under rengøring og vedligeholdelse for ikke at berøre strømførende dele (220-240 V~, 50-60 Hz).



Advarsel!

Fare på grund af strømstød!

Spændingsførende dele, som ikke er blevet anbragt eller fastgjort fagligt korrekt, kan medføre alvorlige kvæstelser, der kan være livsfarlige.

- Alle elektriske, elektromagnetiske komponenter og komponenter, som skal bruges til installationen af produktet (med undtagelse af fjernbetjeningen), skal i overensstemmelse med installationsvejledningen og nationale forskrifter anbringes sikkert på toilettet.
- For at undgå kvæstelser eller endog livsfare skal alle spændingsførende dele installeres sikkert på toilettet.
- I den faste kabelføring skal der være afbrydelser i overensstemmelse med kabelføringsforskrifterne, som har en kontaktadskillelse i alle poler, der sikrer fuldstændig afbrydelse under overspændingskategori III.

Varme



Advarsel!

Fare på grund af eksplosion!

Varmekilder i umiddelbar nærhed af toilettet eller fjernbetjeningen kan føre til varmeudvikling og eksplosion ved produktet.

- Der må ikke placeres varmekilder i umiddelbar nærhed af toilettet eller fjernbetjeningen.

Betjening



Bemærk

Ved fejlfunktion af produktet skal du slukke toilettet med den tilhørende afbryder (se betjeningsvejledningen) og lukke for vandforsyningen. Fejlfunktioner kan bl.a. omfatte nedenstående:

- Røgudvikling
- Vandlækage
- Støjudvikling



Bemærk

Brugte slanger må ikke monteres på produktet. Brug kun den slange, der følger med leverancen.



Bemærk

Hvis vandet er hårdt, kan der aflejres kalk i toilettet, hvilket kan føre til begrænset funktionalitet eller skader på produktet.

Udskift brusehovedet, hvis dette ikke længere kan rengøres og afkalkes fuldstændigt.

Afhængigt af den lokale vandhårdhed skal du afkalke med følgende intervaller for at forhindre, at produktets funktioner forringes af kalkaflejringer:

Vandhårdhed	° fH	° dH	° eH	Afkalknings-interval
Blødt	≤15	≤8	≤11	to gange om året
Mellem	15-25	8-14	11-18	to gange om året
Hårdt	> 25	> 14	> 18	en gang hver 3. måned

Brug udelukkende V & B-afkalkningsmiddel (V9957200), og følg produktvejledningen online eller på etiketten. Uegnede afkalkningsvæsker eller forkert fremgangsmåde ved afkalkning kan føre til funktionsfejl, som ikke er dækket af producentens garanti.



Bemærk

- Systemet overholder kravene for tilbehør i beskyttelsesklasse I.
- Hvis netledningen til dette produkt bliver beskadiget, skal den udskiftes af producenten, dennes kundeservice eller en autoriseret elektriker.
- Jordlederen mellem kabelforankringen og klemmerne er længere end den strømførende leder. Kontroller den nominelle effekt og vælg kabeltværsnittet i overensstemmelse hermed.
- Alle dele skal være installeret i det korrekte område.



Bemærk

Undgå alle former for belastning med vægt, når toiletsædet og -låget er lukkede, som ikke er i overensstemmelse med den tilsigtede brug. Stil dig f.eks. ikke op på eller understøt ikke benet på det lukkede toiletsæde og -låg.



Bemærk

Dette produkt kan anvendes af børn, der er ældre end 3 år, samt af personer med nedsat fysisk, følelsesmæssig og psykisk funktionsevne eller manglende erfaring og viden, såfremt dette sker under opsyn og med vejledning i brugen af produktet, og de forstår farerne, der er forbundet hermed.

Børn må ikke lege med enheden.

Rengøring og vedligeholdelse må ikke udføres af børn uden opsyn.



Bemærk

- Brug udelukkende LR03/AAA-batterier.
- Brug ikke genopladelige batterier.
- Forskellige batterityper samt nye og brugte batterier må ikke bruges sammen.
- Fjern tomme batterier fra produktet, og bortskaf dem sikkert i henhold til lokale forskrifter.
- Tag batterierne ud, hvis produktet skal opbevares i en længere periode.
- Tilslutningsklemmerne må ikke kortsluttes.



Bemærk

Lækkende batterier skal bortskaffes fagligt korrekt ved brug af handsker. Undgå kontakt med huden.
Fjern rester med en fugtig klud.



Elektriske apparater og batterier skal genbruges eller bortskaffes korrekt. Tag batterierne ud af det elektroniske udstyr inden bortskaffelsen. Elektriske apparater og batterier må aldrig bortskaffes som husholdningsaffald.
Overhold de gældende forskrifter.

3 Tekniske data

Kategori		Tivo
Spænding		220 - 240 V~, 50 - 60 Hz
Nominelt effektforbrug		820 W
Maksimalt effektforbrug		1080 W
Fjernbetjeningens batteri		Type: LR03/AAA
Toilet	Vandforbrug	6 l / 4 l
	Vandafløb	110 mm diameter, vandret afløb
	Skyllemodus	Manuel skylning
Sprayfunktion	Varmtvandsbehandling	Gennemløbsvandvarmer
	Effekt	1000 W
	Temperatur, styrke, dyseposition	5 trin
Føntørrer	Luftgennemstrømning	0,3 m ³ /min.
	Effekt	250 W
	Temperatur	5 trin
Sædevarme	Nominel effekt	50 W
	Temperatur	5 trin
	Eco-modus	5 tidsindstillinger (6 timer op til 2 uger)
Deodorisering		Adsorption gennem kiselfiltre
Beskyttelsesklasse		IPX4
Nødvendigt vandtryk		0,05 MPa (dynamisk) - 0,75 MPa (statisk)
Vandhårdhed		Maks. anbefalet vandhårdhed 2,4 mmol/l (14° dH) uden afkalkningsanlæg
Vandtilførselstemperatur		3-35 °C
Driftsomgivelsestemperatur		0-40 °C
Mål (længde x bredde x højde)		609×400×430 mm
Netkablets længde		1 m
Vægt		35 kg
RF-modul		2405 - 2470 MHz, ≤ 5 dbm

4 Forudsætninger for installation



Bemærk

Inden installationen skal strøm- og vandforsyningen være slukket.

- Installationen skal være fuldstændigt afsluttet, inden Tivo sluttes til strøm- og vandforsyningen.
- Vandtilførselsslangens tilslutningsdele må ikke blive beskadiget.
- Tivo må udelukkende bruges inden for ledningstrykområdet fra 0,1 MPa (dynamisk) til 0,75 MPa (statisk), [se "Tekniske data", Side 119](#).
- Brug udelukkende Tivo i vandtemperaturområdet mellem 3 °C og 35 °C, [se "Tekniske data", Side 119](#).
- Omgivelsestemperaturen skal ligge i temperaturområdet mellem 0 °C og 40 °C, [se "Tekniske data", Side 119](#).
- I tilfælde af en vandhårdhed på N 2,4 mmol/l (N 14°dH) anbefaler vi et centralt vandblødgøringsanlæg for at sikre en lang levetid. Vandhårdheden kan rekvireres hos det lokale vandforsyningsselskab.
- Der kan være lidt vand i produktet på grund af en udført kontrol af vandgennemstrømningen på fabrikken. Dette er dog ingen produktionsfejl.



Bemærk

I denne vejledning beskrives installationen af Tivo med ViConnect. Hvis du bruger et vægelement fra en anden producent, skal du læse den tilhørende vejledning.

Installationsmål, [se "Før installationen", Side 121](#).

5 Installation

5.1 Før installationen

- Sørg for, at væg- og gulvfliser er lagt, at rørene er fastgjort i skakten, og at vandtilførselsledningerne er godt forberedt.
- Forbind hjørneventilen med vandafløbet i væggen. Hjørneventilen skal være åben for at skylle urenheder og slam ud af rørene og dermed forhindre tilstopning.
- Følgende grafik viser hullernes position og størrelse. Vær opmærksom på afløbets placering.

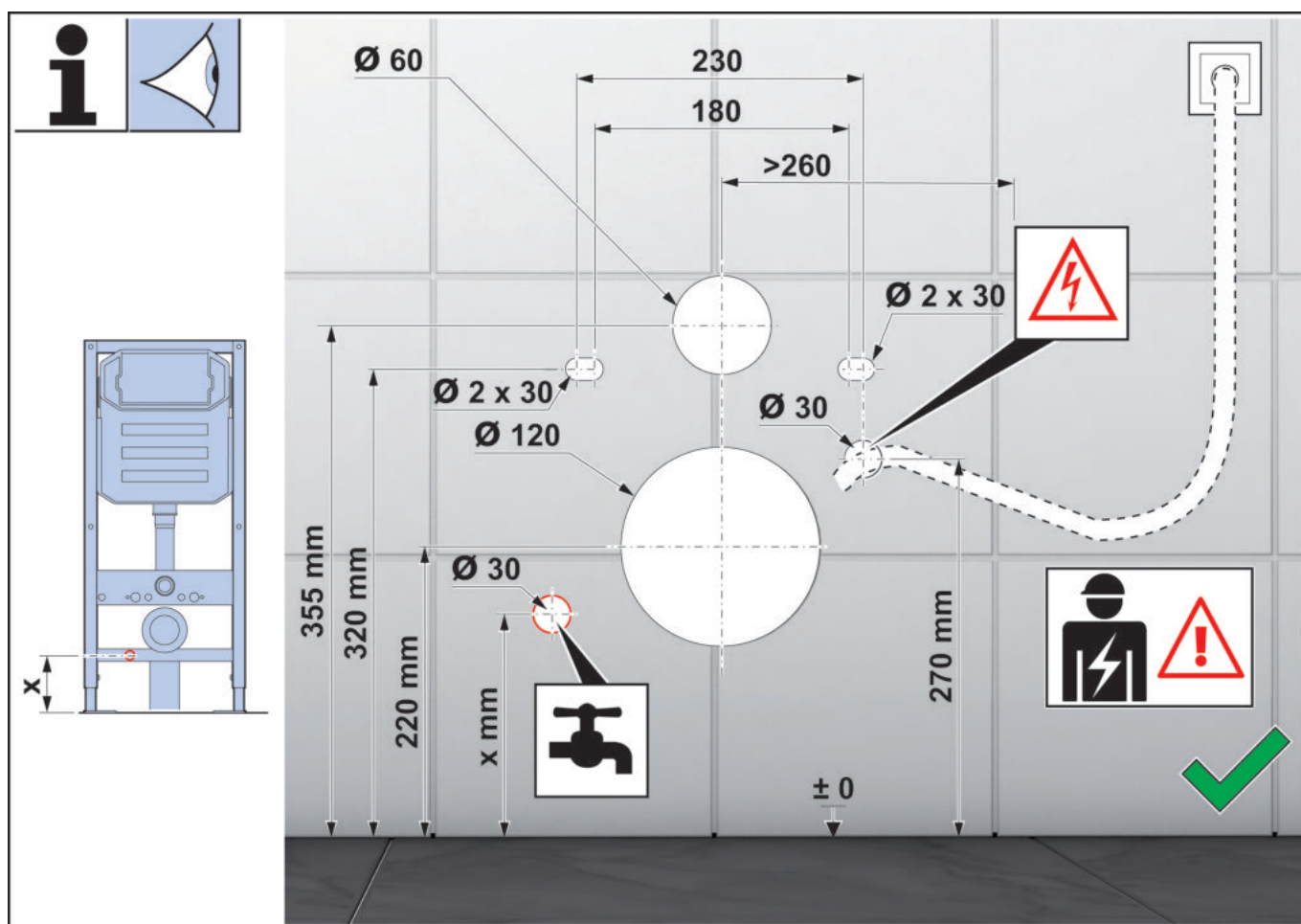

5.2 Kontrol af vandstrålens styrke

Det minimale dynamiske vandtryk bør ligge over 0,05 MPa. Manglende overholdelse af dette krav kan påvirke skylleeffekten.

Hvis der ikke er noget apparat til test af gennemstrømningen, skal du åbne hjørneventilen og skylle i 10 sekunder. Hvis vandmængden er over 2,5 l, bekræfter dette den nødvendige minimale gennemstrømningsmængde.

5.3 Forberedelse af installationen

- Læs denne vejledning omhyggeligt igennem for at blive fortrolig med de nødvendige emner, komponenter og installationstrin, og undgå unødvendige skader som følge af forkert montering.
- Installationen skal udføres i overensstemmelse med de her beskrevne anvisninger.

- Villeroy & Boch hæfter ikke for eventuelle negative konsekvenser, der skyldes manglende overholdelse af trinene i denne vejledning.
- Under installationen skal området mellem gulv og væg tættes. Toilettet må ikke fastgøres til væggen med cement, da det let kan blive beskadiget. Keramik er et følsomt materiale. Derfor skal installationen udføres meget forsigtigt for at undgå at beskadige produktet. Møtrikker må ikke strammes for meget.
- Se "[Tekniske data](#)", Side 119.
- Efter installationen skal først vandforsyningen og derefter strømforsyningen genoprettes.
- Da producenten har foretaget en tæthedskontrol før levering, kan der ved udpakningen trænge en lille mængde vand ud af produktet. Dette er normalt.

5.4 Installation af toilettet

Følg installationsvejledningen for fastmonterede toiletter som beskrevet i "[bilaget](#)".

Markér installationspositionen:



OBS!

Kontroller værktøj, tilbehør og endelig størrelse inden installationen. Hvis disse ikke svarer til billedet, kan toilettet ikke installeres.

5.4.1 Forberedelse og kontrol før brugen

- 1 Åbn ventilen.
- 2 Kontroller strømforsyningen.
- 3 Kontroller toiletbrættets brugergenkendelsesfunktion:
 - Dæk sædesensoren på sæderingen med en fugtig klud, og tryk på rear wash-tasten på fjernbetjeningen.
 - Dysen kører ud og sprøjter vand (opsaml vandet i en beholder for at undgå vandstænk).
 - Fjern den fugtige klud, eller tryk på stopknappen på fjernbetjeningen. Dysen kører tilbage.



Advarsel!

Fare på grund af strømstød!

Berøring af strømførende dele kan medføre alvorlige kvæstelser, der kan være livsfarlige.



Advarsel!

1. Hvis netkontakten ikke fungerer, skal du kontrollere, om der løber vand ud.
2. Produktet har sin egen udløbsbeskyttelse. Ved brug af andre elektriske apparater kan beskyttelsesfunktionen ikke garantere udløbsbeskyttelse for andre produkter. Desuden kan den ikke erstatte de grundlæggende beskyttelsesforanstaltninger på andre elektriske apparater.
3. Test ikke netstikket for udløbsbeskyttelse ved at jordforbinde den strømførende ledning direkte.

Trükise andmed

Villeroy & Boch AG

Saaruferstraße

66693 Mettlach

Saksamaa

Tel: +49 (0) 68 64 / 8 10

E-post: information@villeroy-boch.com

www.villeroy-boch.com

Meie saidilt piltide allalaadimine ja kasutamine ei ole lubatud ilma Villeroy & Boch AG kirjaliku loata.

Copyright

Villeroy & Boch AG

Vastutus

Meie saidi sisu on koostatud maksimaalse hoolega. Sisu õigsuse, täielikkuse ja kehtivuse eest ei saa me siiski vastutust võtta. Villeroy & Boch AG vastutab üldiselt seadusest tulenevalt oma koostatud sisu eest, mis antakse Teile kasutada. Sellist oma koostatud sisu tuleb eristada viidetest („lingid“), millel asub muude pakujate koostatud sisu. Kui meile saab teada, et lingitud sisust tekib tsiviil- või kriminaalõiguslik vastutus, siis eemaldame vastavad lingid.



See toode vastab kõigile CE-kriteeriumidele.

Vastavusdeklaratsiooni saab soovi korral Villeroy & Bochist.

Sisukord

1	Üldised andmed.....	125
1.1	Kasutatud kujutis	125
1.2	Sihtgrupid	125
1.3	Garantii	126
2	Ohutus.....	127
2.1	Otstarbekohane kasutamine	127
2.2	Mõistlikult ettenähtavad väärkasutused	127
2.3	Üldised ohutusjuhised	127
3	Tehnilised andmed.....	131
4	Paigalduse eeltingimused.....	132
5	Paigaldus.....	133
5.1	Enne paigaldamist	133
5.2	Veejoa tugevuse kontrollimine	133
5.3	Paigaldamise ettevalmistamine	133
5.4	Tualettpoti paigaldus	134
5.4.1	Ettevalmistus ja testimine enne kasutamist.....	134

1 Üldised andmed

Aitäh, et valisite Villeroy & Bochi! Seda toodet on testitud meie kõrgete kvaliteedistandardite järgi ning optimaalse toimivuse tagamiseks on vajalik nõuetekohane paigaldus ja kasutamine. Täielikud kasutus- ja paigaldusjuhendid leiate aadressilt: M.VILLEROY-BOCH.COM või tiitellehel oleva QR-koodi abil. Laadige need failid eelnevalt alla, kui konsultatsioon toimub internetiühenduseta keskkonnas. Lugege ja järgige hoolikalt paigaldusjuhendit. Lugege kasutusjuhend enne toote kasutamist läbi ja hoidke edaspidiseks kasutamiseks alles.

Kontrollige komponente enne paigaldust hoolikalt. Puuduvate või kahjustunud komponentide kohta ei saa pärast paigaldust enam kaebust esitada.

1.1 Kasutatud kujutis

Ohutusjuhised



Hoiatus!

Hoiatus võimaliku ohu eest.
Võimalik raske kehavigastus või surm.



Ettevaatust!

Hoiatus võimalike ohuolukordade eest.
Võimalikud on kerged kehavigastused või materiaalsed kahjud.



Viide

Kasutusjuhiste ja muu kasuliku teabe jaoks.

1.2 Sihtgrupid

Selle juhendi sihtgrupid on nii paigaldajad ja elektrikud kui ka toote kasutajad.

Elektrikud:



Need spetsialistid on läbinud konkreetse asukoha ning sellega seotud tegevuste ja riskide jaoks kohandatud koolituse ja tunnevad asjakohaseid standardeid ja eeskirju.

Paigaldustöötajad:



Neil spetsialistidel on vajalikud teadmised, et nad saaksid teha tööd vastavalt käitaja loale professionaalselt ja nõuetekohaselt ning ohutult, vältides ohuolukordi.

Käitaja:



Käitaja on tänu juhendi hankimisele ja sellest arusaamisele suuteline toodet kooskõlas juhendiga kasutama.

Seda seadet tohivad kasutada lapsed alates 8. eluaastast ning vähenenud füüsiliste, sensorsete või mentaalsete võimetega inimesed või inimesed, kellel puuduvad kogemused ja teadmised, kui neid jälgitakse või neid on juhendatud seadet ohutult kasutama ning nad mõistavad sellest tulenevaid ohte. Lapsed ei tohi seadmega mängida.

1.3 Garantii

Villeroy & Boch ei vastuta pärast paigaldamist valest paigaldamisest või demonteerimisest tingitud mittetoimivuste ja kahjustuste eest. Kasutage ainult Villeroy & Bochi originaalosi. 24 kuu pikkune garantii on piiratud Villeroy & Bochi tarnitud toote parandamise või väljavahetamisega ning kehtib ainult siis, kui toode on paigaldatud ja seda on hooldatud meie paigaldus- ja hoolduseeskirjade kohaselt. Garantii muutub järgmistel juhtudel kehtetuks:

- kui on tehtud teiste tarnijate puuravasid/paigaldusi.
- kui puuravad/muudatused ei ole tehtud vastavalt tootega kaasasolevale paigalduseeskirjale.
- kui paigaldatud on osad, mis ei kuulu toote tarnekomplekti/varuosade sortimenti.
- kui paigaldatud on originaalosasid, mis on varem muudetud/ümber ehitatud ega vasta enam nende algsele olekule.

Tulenevad kahjustused ning paigaldus- ja desinstallatsioonikulud ei kuulu garantii alla.

Garantiinõudeid ei saa esitada järgmistel juhtudel:

- vääramatust jõust, nagu tulekahjust, maavärinast, üleujutusest, tormist, keskkonnareostusest, gaasist põhjustatud kahjustustest (vesiniksulfiidigaas), soolakahjustustest ja pingekõikumistest tingitud kahjustused või kaotused;
- mitteotstarbekohasest kasutusest, väärkasutusest, kasutusjuhendi eiramisest ning toote muutmisest või hävitamisest tingitud kahju;
- toote kasutuspiirkonna veekvaliteedist tingitud kahju ning veesüsteemis olevatest veeplekkidest, setetest ja võõrkehastest tingitud kahju;
- ohtlikust keskkonnast, välismõjudest, loomadest või putukatest, toote külmumisest tingitud kahjustused ja kaotused;
- väljaspool toodet tekkivast (näiteks kõrgpingejuhtmetest või lisaseadmetest) sobimatust elektrivarustusest (pinge, sagedus) ja elektromagnetilistest lainetest tingitud kahjud või kaotused.
- patareide võimsuse kaotusest tingitud kahjud või kaotused.
- kulumisest (näiteks äravooluklapp, filter, rõngastihend või tihend) tingitud kahjud või kaotused.

2 Ohutus

2.1 Otstarbekohane kasutamine

Seade on klassi I kuuluv elektriseade ja see peab olema ühendatud maandussüsteemi. Seda tohib kasutada üksnes kuivas keskkonnas. Kui seadet kasutatakse vannitoas, siis tuleb tagada piisav ventilatsioon. Selleks paigaldage õhu väljatõmbeventilaator või ventilatsiooniseade.

Otstarbekohase kasutamise hulka kuulub ka:

- kõigi kasutusjuhendis sisalduvate juhiste järgimine.
- kõigi paigaldusjuhendis sisalduvate juhiste järgimine.
- üksnes originaalvaruosade kasutamine.
- hoonetes üksnes toote kasutamine.

Tivot võib kasutada ainult värske veega. Vees olevad mustuseosakesed võivad ummistada filtri, voolikud ja düüsid.

2.2 Mõistlikult ettenähtavad väärkasutused

Igasugune muu kasutus, mida ei ole nimetatud jaotises „Otstarbekohane kasutamine“ või mis ületab seda, loetakse mitteotstarbekohaseks kasutamiseks.

Mitteotstarbekohasest kasutamisest tekkiva kahju eest vastutab üksnes käitaja ning sellele ei laiene tootja vastutus.

2.3 Üldised ohutusjuhised

Elekter



Hoiatus!

Elektrilöögist tingitud oht!

Voolu juhtivate detailide puudutamine võib tuua kaasa rasked vigastused või isegi surma.

- Seade on mõeldud kasutamiseks vahelduvvooluga 220–240 V~, 50–60 Hz. Toote paigaldamise ja parandamisega võivad tegeleda üksnes kvalifitseeritud spetsialistid.
- Veenduge, et tööde ajal oleks pinge pealülitist välja lülitatud ja uuesti sisselülitamise eest kindlustatud.



Hoiatus!

Elektrilöögist tingitud oht puhastamise ja hoolduse ajal!

Voolu juhtivate osade (220–240 V~, 50–60 Hz) puudutamine puhastamise ja hoolduse ajal võib põhjustada raskeid vigastusi ja isegi surma.

- Jälgige puhastamisel ja hooldusel, et te ei puudutaks voolu juhtivaid osi (220–240 V~, 50–60 Hz).



Hoiatus!

Elektrilöögist tingitud oht!

Asjatundmatult paigutatud ja kinnitatud pinget juhtivad osad võivad põhjustada raskeid vigastusi ja isegi surma.

- Kõik elektrilised, elektromagnetilised ja paigalduseks vajalikud tooteosad (v.a. kaugjuhtimispult) tuleb panna tualettpoti külge paika paigaldusjuhendi ja riigisiseste nõuete kohaselt.
- Vigastuste (ka eluohtlike) vältimiseks tuleb kõik pinget juhtivad osad kinnitada tualettpotile ohutult.
- Fikseeritud juhtmestikis tuleb tagada juhtmestuseeskirjade kohased katkestused, millel on kontakti lahutamise kõikides poolustes, mis tagab täieliku lahutamise III liigpinge kategooria all.

Kuumus



Hoiatus!

Plahvatuses tekkinud oht!

Tualettpoti või kaugjuhtimise vahetus ümbruses asuvad kuumusallikad võivad põhjustada tootes kuumuse tekkimist ja plahvatuset.

- Ärge asetage tualettpoti ja kaugjuhtimispuldi vahetusse lähedusse mingeid kuumusallikaid.

Käsitsemine

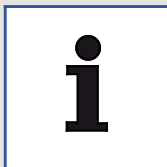

Viide

Kui toode ei tööta korralikult, lülitage tualettpott vastavast lülitist välja (vt kasutusjuhendit) ja keerake veevarustus kinni. Vead toimimises võivad muu hulgas hõlmata järgmist:

- Suitsu tekkimine
- Veeleke
- Müra tekkimine

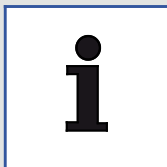

Viide

Ärge paigaldage seadmesse kasutatud voolikuid. Kasutage ainult kaasasolevat voolikut.

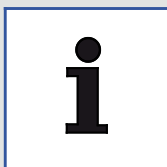

Viide

Kare vesi võib põhjustada tualettpotile katlakivi moodustumist, mis omakorda võib põhjustada seadme piiratud toimimist või seadet kahjustada.

Asendage dušiotsik, kui seda ei saa enam täielikult puhastada ega katlakivi eemaldada.

Olenevalt kohaliku vee karedusest tehke katlakivieemaldust järgmiste intervallidega, et vältida toote funktsioonide kahjustamist katlakivi ladestumise tõttu.

Vee karedus	° fH	° dH	° eH	Katlakivieemalduse intervall
Pehme	≤15	≤8	≤11	kaks korda aastas
Keskmine	15-25	8-14	11-18	kaks korda aastas
Kare	> 25	> 14	> 18	kord kvartalis

Kasutage ainult V & B katlakivieemaldit (V9957200) ning järgige veebis või etiketil kirjeldatud tootejuhiseid. Sobimatud katlakivieemaldusvedelikud või valed katlakivieemaldusprotseduurid võivad põhjustada talitlushäireid, mida tootja garantii ei kata.

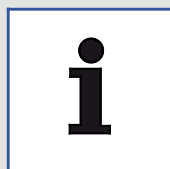

Viide

- Süsteem vastab lisatarvikute kaitseklassi I nõuetele.
- Kui seadme toitejuhe on kahjustatud, peab selle välja vahetama tootja, tema esindaja või kvalifitseeritud elektrik.
- Kaabli ankru ja klemmide vaheline maandusjuht on pikem kui pingestatud juht. Kontrollige nimivõimsust ja valige vastavalt kaabli ristlõige.
- Kõik osad peavad olema paigutatud õigesse kohta.

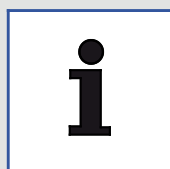

Viide

Kui prilllaud ja kaas on suletud, siis tuleb vältida mis tahes kaaluga koormusi, mis ei ole vastavuses nõuetekohasele kasutamisele, näiteks ärge paigutage suletud prilllauale ja kaanele midagi ega toetage neile jalaga.

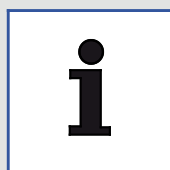

Viide

Seda seadet võivad kasutada lapsed alates 3. eluaastast, samuti piiratud kehaliste, sensoorsete ja vaimsete võimetega või puuduva kogemuse ja teadmistega isikud, kui see toimub järelevalve all ning neid on juhendatud kasutamise osas ja nad mõistavad sellega seonduvaid ohtusid.

Lapsed ei tohi seadmega mängida.

Lapsed ei tohi seadmelt ilma järelevalveta teha puhastus- ja hooldustöid.



Viide

- Kasutage ainult LR03/AAA-patareisid.
- Ärge kasutage laetavaid patareisid.
- Ärge kasutage koos eri tüüpi patareisid ning uusi ja kasutatud patareisid.
- Eemaldage seadmest tühjad patareisid ja kõrvaldage need ohutult kooskõlas kohalike eeskirjadega.
- Eemaldage patareisid, kui seadet ei kasutata pikemat aega.
- Ärge lühistage klemme.



Viide

Utiliseerige tühjad patareisid nõuetekohaselt, kasutades kindaid. Vältige kokkupuudet nahaga.
Eemaldage jäägid niiske lapiga.



Elektroonikaseadmed ja patareisid tuleb suunata ringlusse või nõuetekohaselt utiliseerida. Enne elektroonikaseadme utiliseerimist tuleb sellest eemaldada selles olevad patareisid. Elektroonikaseadmeid ja akusid ei tohi kunagi majapidamisjätmete hulka visata. Järgige kohalikke kehtivaid eeskirju.

3 Tehnilised andmed

Kategooria		Tivo
Pinge		220-240 V~, 50-60 Hz
Nimielektritarve		820 W
Maksimaalne energiatarbimine		1080 W
Kaugjuhtimispuldi patarei		Tüüp: LR03/AAA
WC	Veetarde	6 l / 4 l
	Veeäravool	110 mm läbimõõt, horisontaalne äravool
	Loputusrežiim	Käsitsi loputamine
Pihustusfunktsioon	Vee soojendamine	Kiirboiler
	Võimsus	1000 W
	Temperatuur, paksus, otsiku asend	5 astet
Föön	Õhuvoolu kiirus	0,3 m ³ /min
	Võimsus	250 W
	Temperatuur	5 astet
Istmesoojendus	Nimivõimsus	50 W
	Temperatuur	5 astet
	Ökorežiim	5 ajaseadistust (6 tundi kuni 2 nädalat)
Desodoreerimine		Adsorptsioon läbi kiiselguurfiltrite
Kaitseaste		IPX4
Nõutav veesurve		0,05 MPa (dünaamiline) - 0,75 MPa (staatiline)
Vee karedus		Max soovitatav vee karedus 2,4 mmol/l (14° dH) ilma pehmendussüsteemita
Vee juurdevoolu temperatuur		3-35 °C
Käituskeskkonna temperatuur		0-40 °C
Mõõtmed (pikkus × laius × kõrgus)		609×400×430 mm
Toitekaabli pikkus		1 m
Kaal		35 kg
RF-moodul		2405-2470 MHz, ≤ 5 dBm

4 Paigalduse eeltingimused



Viide

Enne paigaldamist tuleb vool ja veevarustus välja lülitada.

- Paigaldus peab olema täielikult lõpetatud, enne kui Tivo voolu- ja veevarustusvõrku ühendatakse.
- Vee juurdevooluvooliku ühendusosa ei tohi saada vigastada.
- Kasutage Tivot üksnes torustiku surve vahemikus 0,1 MPa (dünaamiline) kuni 0,75 MPa (staatiline), vt "[Tehnilised andmed](#)", [Lehekülg 131](#).
- Kasutage Tivot ainult veetemperatuurivahemikus 3 °C kuni 35 °C vt "[Tehnilised andmed](#)", [Lehekülg 131](#).
- Keskkonnamtemperatuur peab jääma vahemikku 0 °C kuni 40 °C, vt "[Tehnilised andmed](#)", [Lehekülg 131](#).
- Kui vee karedus ületab N 2,4 mmol/l (N 14°dH), siis soovitame kasutada tsentraalset veepehmendusseadet, et tagada toote pikk kasutusiga. Vee kareduse kohta saab teha päringu kohalikule veevarustusettevõttele.
- Tehases toimunud veevooliku kontrollimisel võis tootesse jääda väike kogus vett. See vesi ei kujuta endast siiski toote puudust.



Viide

Selles juhendis kirjeldatakse Tivo paigaldamist ViConnectiga. Kui kasutate muu tootja raamisüsteemi, lugege selle juurde kuuluvat juhendit.

Paigaldusmõõtmed, vt "[Enne paigaldamist](#)", [Lehekülg 133](#).

5 Paigaldus

5.1 Enne paigaldamist

- Veenduge, et sein- ja põrandaplaadid oleksid paigaldatud, torud oleksid šahti kinnitatud ja veevarustustorud oleksid korralikult ette valmistatud.
- Ühendage nurkventiil seinas oleva vee äravooluga. Nurkventiil peab olema avatud, et saasteained ja muda torudest välja loputada ja sellega ummistumist vältida.
- Järgmine graafik näitab avade asukohta ja suurust. Pöörake tähelepanu äravoolusuunale.

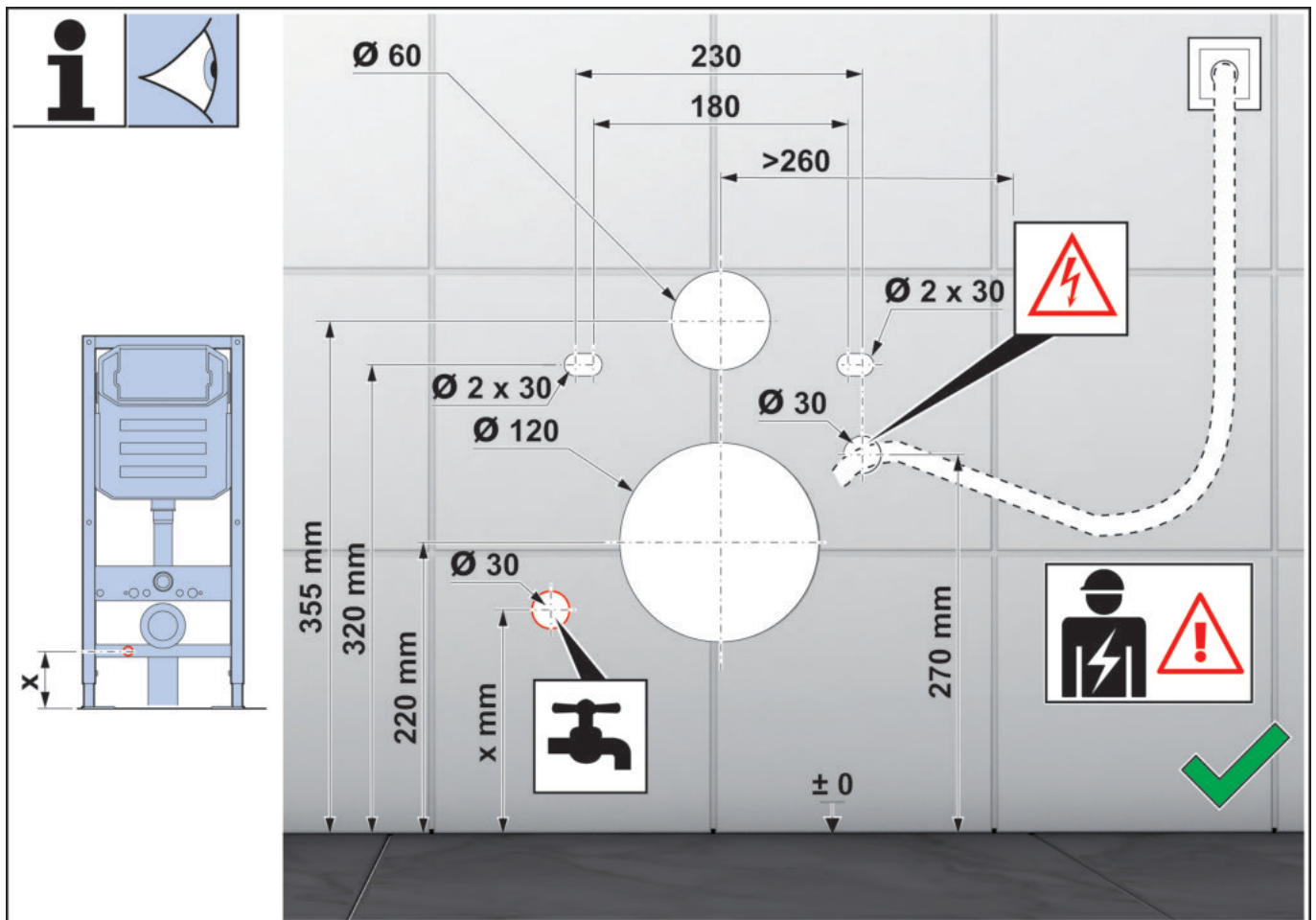

5.2 Veejoa tugevuse kontrollimine

Minimaalne dünaamiline veesurve peaks olema üle 0,05 MPa. Selle nõude täitmata jätmine võib mõjutada loputusomadusi.

Kui voolumõõtjat ei ole, avage nurkventiil ja loputage 10 sekundit. Kui vee maht on üle 2,5 l, kinnitab see nõutava minimaalse voolukiiruse olemasolu.

5.3 Paigaldamise ettevalmistamine

- Lugege see juhend hoolikalt läbi, et tutvuda vajalike valmisdetailide, komponentide ja paigaldusetappidega ning vältida ebaõigest paigaldusest tingitud tarbetuid kahjustusi.
- Paigaldamine peab toimuma siin kirjeldatud juhiste kohaselt.

- Villeroy & Boch ei vastuta negatiivsete tagajärgede eest, mis on põhjustatud selles juhendis toodud juhiste omavolilisest eiramisest.
- Paigaldamise ajal tuleb põranda ja seina vaheline osa tihendada. Tualettpotti ei tohi kinnitada ja fikseerida seinale tsemendiga, kuna pott on kergesti kahjustatav. Keraamika on tundlik materjal. Seetõttu tuleb paigaldamine läbi viia väga hoolikalt, et vältida toote kahjustamist. Mutreid ei tohi üle pingutada.
- Vt "[Tehnilised andmed](#)", [Lehekülg 131](#).
- Pärast paigaldamist tuleb kõigepealt taastada veevarustus ja alles siis toitevarustus.
- Kuna tootja on enne tarnimist teinud lekkesti, võib lahtipakkimisel lekkida tootest väike kogus vett. See on normaalne.

5.4 Tualettpoti paigaldus

Järgige statsionaarsete tualettpottide paigaldusjuhiseid, nagu on kirjeldatud "[lisas](#)".

Märgistage paigaldusasend:



Tähelepanu!

Kontrollige enne paigaldamist tööriistu, tarvikuid ja lõplikku suurust. Kui need ei vasta kujutisele, ei saa tualettpotti paigaldada.

5.4.1 Ettevalmistus ja testimine enne kasutamist

- 1 Avage ventiil.
- 2 Kontrollige toitevarustust.
- 3 Kontrollige tualettpoti kasutaja tuvastamise funktsiooni:
 - Katke prill-laua istmeandur niiske lapiga ja vajutage kaugjuhtimispuldil istmikuduši nuppu.
 - Otsik liigub välja ja pihustab vett (veepriismete vältimiseks koguge vesi anumasse).
 - Eemaldage niiske lapp või vajutage kaugjuhtimispuldil stoppnuppu. Dušiotsik liigub tagasi.



Hoiatus!

Elektrilöögist tingitud oht!

Voolu juhtivate detailide puudutamine võib tuua kaasa rasked vigastused või isegi surma.



Hoiatus!

1. Kui toitelüliti ei tööta, kontrollige, ega vett ei leki.
2. Seadmel on oma lekkekaitsefunktsioon. Teiste elektriseadmete kasutamisel ei saa kaitsefunktsioon tagada lekkekaitset teistele toodetele. Lisaks ei saa see asendada teiste elektriseadmete põhilisi kaitsemeetmeid.
3. Ärge testige toitepistikute lekkekaitsefunktsiooni, maandades otse pingestatut kaablit.

Υπεύθυνος από τον νόμο

Villeroy&Boch AG

Saaruferstraße

66693 Mettlach

Germany

Τηλ.: +49 (0) 68 64 / 8 10

E-mail: information@villeroy-boch.com

www.villeroy-boch.com

Η λήψη και η χρήση φωτογραφιών/εικόνων των σελίδων μας δεν επιτρέπεται χωρίς την έγγραφη άδεια της Villeroy&Boch AG.

Copyright

Villeroy&Boch AG

Ευθύνη

Τα περιεχόμενα των σελίδων μας συντάχθηκαν με τη μέγιστη επιμέλεια. Δεν μπορούμε ωστόσο να εγγυηθούμε για την ορθότητα, την πληρότητα και την επικαιρότητα των περιεχομένων. Η Villeroy&Boch AG είναι υπεύθυνη για τα δικά της περιεχόμενα που διαθέτει για χρήση, σύμφωνα με τη γενική νομοθεσία. Από αυτά τα περιεχόμενά της πρέπει να διαχωρίζονται οι παραπομπές („σύνδεσμοι“) σε περιεχόμενα που διατίθενται από άλλους παρόχους. Εάν λάβουμε γνώση, ότι από τα συνδεδεμένα περιεχόμενα απορρέει αστική ή ποινική ευθύνη, θα διαγράψουμε αυτούς τους συνδέσμους.



Αυτό το προϊόν ικανοποιεί όλα τα κριτήρια CE.

Μπορείτε να ζητήσετε τη δήλωση για τη συμμόρφωση από τη Villeroy&Boch.

Πίνακας περιεχομένων

1	Γενικά στοιχεία.....	137
1.1	Απεικόνιση που χρησιμοποιείται	137
1.2	Σε ποιους απευθύνεται	137
1.3	Εγγύηση	138
2	Ασφάλεια.....	139
2.1	Ενδεδειγμένη χρήση	139
2.2	Εύλογα προβλέψιμη λανθασμένη χρήση	139
2.3	Γενικές υποδείξεις ασφαλείας	139
3	Τεχνικά χαρακτηριστικά.....	143
4	Προϋποθέσεις εγκατάστασης.....	144
5	Εγκατάσταση.....	145
5.1	Πριν από την εγκατάσταση	145
5.2	Έλεγχος έντασης δέσμης νερού	145
5.3	Προετοιμασία της εγκατάστασης	146
5.4	Εγκατάσταση της λεκάνης τουαλέτας	146
5.4.1	Προετοιμασία και έλεγχος πριν από τη χρήση.....	146

1 Γενικά στοιχεία

Σας ευχαριστούμε πολύ που επιλέξατε τη Villeroy & Boch! Αυτό το προϊόν έχει ελεγχθεί σύμφωνα με τις αυστηρές απαιτήσεις ποιότητας της εταιρείας μας και απαιτεί σωστή εγκατάσταση και χρήση για την εξασφάλιση της ιδανικής απόδοσης. Θα βρείτε τις πλήρεις οδηγίες χρήσης και τοποθέτησης στη διεύθυνση: M.VILLEROY-BOCH.COM ή μέσω του κώδικα QR στο εξώφυλλο. Κατεβάστε από πριν αυτά τα αρχεία σε περίπτωση που οι συμβουλές παρέχονται σε ένα περιβάλλον χωρίς πρόσβαση στο διαδίκτυο. Διαβάστε και ακολουθήστε επακριβώς τις οδηγίες τοποθέτησης. Πριν από τη χρήση του προϊόντος θα πρέπει να έχετε διαβάσει τις οδηγίες χρήσης και να τις φυλάτε, για να μπορείτε να ανατρέχετε σε αυτές κατά τη χρήση.

Ελέγξτε σχολαστικά τα εξαρτήματα πριν από την τοποθέτηση. Μετά την εγκατάσταση δεν είναι πλέον δυνατή η υποβολή παραπόνων για εξαρτήματα που λείπουν ή έχουν υποστεί ζημιά.

1.1 Απεικόνιση που χρησιμοποιείται

Υποδείξεις ασφαλείας



Προειδοποίηση!

Προειδοποίηση για πιθανό κίνδυνο.

Πιθανότητα σοβαρού ή θανατηφόρου τραυματισμού.



Προσοχή!

Προειδοποίηση για πιθανές επικίνδυνες καταστάσεις.

Πιθανότητα ελαφρού τραυματισμού ή/και υλικών ζημιών.



Υπόδειξη

Για υποδείξεις χρήσης και άλλες χρήσιμες πληροφορίες.

1.2 Σε ποιους απευθύνεται

Αυτές οι οδηγίες απευθύνονται και σε εγκαταστάτες και σε ηλεκτρολόγους αλλά και στους ιδιοκτήτες/στις ιδιοκτήτριες του προϊόντος.

Ηλεκτρολόγος:



Αυτοί οι ειδικοί είναι εκπαιδευμένοι για το ειδικό σημείο εργασίας, τις ενέργειες και τους κινδύνους που συνδέονται με αυτό και γνωρίζουν τα σχετικά πρότυπα και τους κανονισμούς.

Εγκαταστάτες:



Αυτοί οι ειδικοί διαθέτουν τις απαραίτητες γνώσεις, για να μπορούν να εκτελούν σωστά και με ασφάλεια τις αναγκαίες εργασίες σύμφωνα με την εξουσιοδότηση του ιδιοκτήτη.

Ιδιοκτήτης:



Οι ιδιοκτήτες/ιδιοκτήτριες είναι σε θέση λόγω της απόκτησης και της ανάγνωσης και κατανόησης των οδηγιών να χρησιμοποιούν το προϊόν σύμφωνα με τις οδηγίες.

Αυτή η συσκευή μπορεί να χρησιμοποιείται από παιδιά άνω των 8 ετών καθώς και από άτομα με περιορισμένες φυσικές, αισθητηριακές ή διανοητικές ικανότητες ή με έλλειψη εμπειρίας και γνώσεων, μόνο υπό επίβλεψη ή εφόσον έχουν λάβει σαφείς οδηγίες σχετικά με την ασφαλή χρήση της συσκευής και κατανοούν τους σχετικούς κινδύνους. Δεν επιτρέπεται να παίζουν παιδιά με τη συσκευή.

1.3 Εγγύηση

Η Villeroy & Boch δεν αναλαμβάνει καμία ευθύνη για δυσλειτουργίες και ζημιές σε περίπτωση ακατάλληλης τοποθέτησης ή αφαίρεσης μετά τον εντοιχισμό. Χρησιμοποιείτε μόνο γνήσια ανταλλακτικά της Villeroy & Boch. Η εγγύηση των 24 μηνών περιορίζεται στην επισκευή ή στην αντικατάσταση των προϊόντων που έχουν παραδοθεί από τη Villeroy & Boch και ισχύει μόνο, εάν το προϊόν έχει εγκατασταθεί και συντηρηθεί σύμφωνα με τις προδιαγραφές μας εγκατάστασης και συντήρησης. Η εγγύηση παύει να ισχύει στις ακόλουθες περιπτώσεις:

- Εάν πραγματοποιηθούν διατρήσεις/εγκαταστάσεις από εξωτερικούς προμηθευτές.
- Εάν πραγματοποιηθούν διατρήσεις/μετατροπές όχι σύμφωνες με την προδιαγραφή εγκατάστασης που ανήκει στο προϊόν.
- Εάν τοποθετηθούν εξαρτήματα, τα οποία δεν ανήκουν στον παραδοτέο εξοπλισμό/στην γκάμα ανταλλακτικών του προϊόντος.
- Εάν έχουν τοποθετηθεί γνήσια ανταλλακτικά, τα οποία προηγουμένως είχαν τροποποιηθεί/μετατραπεί και επομένως δεν αντιστοιχούν πλέον στην αρχική κατάσταση.

Οι επακόλουθες ζημιές καθώς και τα έξοδα τοποθέτησης και αφαίρεσης δεν εμπίπτουν στην εγγύηση.

Οι ακόλουθες περιπτώσεις δεν καλύπτονται από την εγγύηση:

- Ζημιές ή απώλειες από ανωτέρα βία, όπως φωτιά, σεισμό, πλημμύρα και θύελλα, περιβαλλοντικοί ρύποι, ζημιές από αέριο (αέριο υδρόθειο), ζημιές από άλατα και διακυμάνσεις τάσης.
- Ζημιές ή απώλειες λόγω οποιασδήποτε ακατάλληλης ή καταχρηστικής χρήσης, παράβλεψης των οδηγιών χρήσης καθώς και τροποποίησης ή καταστροφής του προϊόντος.
- Ζημιές ή απώλειες λόγω της ποιότητας του νερού στην περιοχή χρήσης του προϊόντος καθώς και από λεκέδες νερού, κατάλοιπα ή ξένα σώματα, που περιέχονται στο σύστημα ύδρευσης.
- Ζημιές ή απώλειες από επικίνδυνο περιβάλλον, εξωτερικές επιδράσεις, ζώα ή έντομα, πάγωμα του προϊόντος.
- Ζημιές ή απώλειες από μη προβλεπόμενη τροφοδοσία ρεύματος (τάση, συχνότητα) και ηλεκτρομαγνητικά πεδία, που παράγονται εκτός του προϊόντος (π.χ. από αγωγούς υψηλής τάσης ή πρόσθετες συσκευές).
- Ζημιές ή απώλειες από την απώλεια ισχύος των μπαταριών.
- Ζημιές ή απώλειες από φθορά (π.χ. βαλβίδα αποστράγγισης, φίλτρο, o-ring ή φλάντζα).

2 Ασφάλεια

2.1 Ενδεδειγμένη χρήση

Η συσκευή είναι μια ηλεκτρική συσκευή της κατηγορίας I και πρέπει να είναι συνδεδεμένη σε σύστημα γείωσης. Επιτρέπεται να χρησιμοποιείται αποκλειστικά και μόνο σε στεγνό περιβάλλον. Εάν η συσκευή χρησιμοποιείται στο λουτρό, πρέπει να εξασφαλίζεται ο επαρκής αερισμός. Εγκαταστήστε για αυτόν τον σκοπό έναν εξαεριστήρα ή ένα σύστημα εξαερισμού.

Στην ενδεδειγμένη χρήση περιλαμβάνονται επίσης τα εξής:

- Η τήρηση όλων των οδηγιών στις οδηγίες χρήσης.
- Η τήρηση όλων των οδηγιών στις οδηγίες εγκατάστασης.
- Η αποκλειστική χρήση γνήσιων ανταλλακτικών.
- Η αποκλειστική χρήση του προϊόντος σε κτίρια.

Το Τίνο επιτρέπεται να χρησιμοποιείται μόνο με καθαρό νερό. Από σωματίδια ρύπων στο νερό μπορεί να βουλώσουν τα φίλτρα, οι εύκαμπτοι σωλήνες και τα ακροφύσια.

2.2 Εύλογα προβλέψιμη λανθασμένη χρήση

Μια χρήση διαφορετική ή πέραν από αυτήν που αναφέρεται στην ενότητα „Ενδεδειγμένη χρήση“ θεωρείται ως μη ενδεδειγμένη.

Ο ιδιοκτήτης είναι ο μοναδικός υπεύθυνος για ζημιές που οφείλονται σε ακατάλληλη ή καταχρηστική χρήση και ο κατασκευαστής δεν αναλαμβάνει καμία ευθύνη.

2.3 Γενικές υποδείξεις ασφαλείας

Ηλεκτρισμός



Προειδοποίηση!

Κίνδυνος από ηλεκτροπληξία!

Η επαφή με εξαρτήματα υπό τάση μπορεί να προκαλέσει από σοβαρούς τραυματισμούς μέχρι και θάνατο.

- Η συσκευή είναι σχεδιασμένη για τη χρήση 220-240 V~, 50-60 Hz. Η εγκατάσταση και η επισκευή του προϊόντος πρέπει να πραγματοποιούνται αποκλειστικά από καταρτισμένο ειδικό.
- Πρέπει να εξασφαλίζεται ότι κατά τη διάρκεια των εργασιών είναι απενεργοποιημένη η κεντρική τροφοδοσία ρεύματος και ασφαλισμένη από επανενεργοποίηση.



Προειδοποίηση!

Κίνδυνος από ηλεκτροπληξία κατά τον καθαρισμό και τη συντήρηση!

Η επαφή με εξαρτήματα υπό τάση (220-240 V~, 50-60 Hz) κατά τον καθαρισμό και τη συντήρηση μπορεί να προκαλέσει από σοβαρούς τραυματισμούς μέχρι και θάνατο.

- Κατά τον καθαρισμό και τη συντήρηση βεβαιωθείτε ότι δεν θα ακουμπήσετε εξαρτήματα υπό τάση (220-240 V~, 50-60 Hz).



Προειδοποίηση!

Κίνδυνος από ηλεκτροπληξία!

Εξαρτήματα υπό τάση, τα οποία δεν έχουν τοποθετηθεί ή στερεωθεί σωστά, μπορεί να προκαλέσουν από σοβαρούς τραυματισμούς μέχρι και θάνατο.

- Όλα τα ηλεκτρικά και ηλεκτρομαγνητικά εξαρτήματα του προϊόντος καθώς και τα εξαρτήματα που απαιτούνται για την εγκατάστασή του (με εξαίρεση το τηλεχειριστήριο) πρέπει να τοποθετούνται με ασφάλεια στη λεκάνη, σύμφωνα με τις οδηγίες εγκατάστασης και τις εθνικές οδηγίες.
- Για την αποφυγή τραυματισμών ή ακόμη και θανάτου, πρέπει να στερεώνονται όλα τα εξαρτήματα υπό τάση με ασφάλεια στη λεκάνη.
- Στη μόνιμη καλωδίωση πρέπει να προβλέπονται διακοπές σύμφωνα με τις προδιαγραφές καλωδίωσης, οι οποίες θα έχουν μια απομόνωση επαφής σε όλους τους πόλους, η οποία εξασφαλίζει την πλήρη απενεργοποίηση της κατηγορίας υπέρτασης III.

Θερμότητα



Προειδοποίηση!

Κίνδυνος από έκρηξη!

Οι πηγές θερμότητας κοντά στη λεκάνη ή στο τηλεχειριστήριο μπορεί να προκαλέσουν ανάπτυξη υψηλών θερμοκρασιών στο προϊόν και έκρηξη.

- Μην τοποθετείτε πηγές θερμότητας κοντά στη λεκάνη ή στο τηλεχειριστήριο.

Χειρισμός

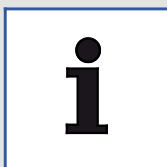

Υπόδειξη

Σε περίπτωση δυσλειτουργίας του προϊόντος, απενεργοποιήστε τη λεκάνη με τον σχετικό διακόπτη (βλέπε οδηγίες χρήσης) και κλείστε την παροχή νερού. Στις δυσλειτουργίες μπορεί να περιλαμβάνονται μεταξύ άλλων τα εξής:

- Καπνός
- Διαρροή νερού
- Θόρυβος

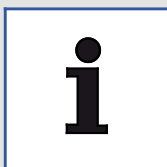

Υπόδειξη

Μην τοποθετείτε χρησιμοποιημένους εύκαμπτους σωλήνες στη συσκευή. Χρησιμοποιείτε μόνο τον εύκαμπτο σωλήνα που περιλαμβάνεται στην παράδοση.

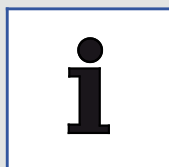

Υπόδειξη

Σε σκληρό νερό μπορεί να σχηματιστούν επικαθίσεις αλάτων στη λεκάνη, κάτι που μπορεί να έχει ως αποτέλεσμα τον περιορισμό της λειτουργίας ή ζημιές στη συσκευή.

Αντικαταστήστε την κεφαλή ντους, εάν δεν είναι πλέον δυνατός ο πλήρης καθαρισμός της και η αφαίρεση των αλάτων.

Ανάλογα με την τοπική σκληρότητα του νερού εκτελείτε τακτικά μια αφαίρεση αλάτων, για να αποτρέψετε περιορισμό των λειτουργιών του προϊόντος από επικαθίσεις αλάτων:

Σκληρότητα νερού	° fH	° dH	° eH	Διάστημα αφαίρεσης αλάτων
Μαλακό	≤15	≤8	≤11	δύο φορές ετησίως
Μέτριο	15–25	8–14	11–18	δύο φορές ετησίως
Σκληρό	> 25	> 14	> 18	κάθε τρίμηνο

Χρησιμοποιείτε αποκλειστικά προϊόντα αφαίρεσης αλάτων της V&B (V9957200) και ακολουθήστε τις οδηγίες που περιγράφονται online ή στην ετικέτα των προϊόντων. Από ακατάλληλα υγρά αφαίρεσης αλάτων ή λανθασμένες διαδικασίες κατά την αφαίρεση αλάτων ενδέχεται να προκληθούν δυσλειτουργίες, οι οποίες δεν καλύπτονται από την εγγύηση του κατασκευαστή.

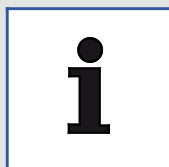

Υπόδειξη

- Το σύστημα ικανοποιεί τις απαιτήσεις των αξεσουάρ κατηγορίας προστασίας I.
- Εάν υποστεί ζημιά το καλώδιο σύνδεσης στο ηλεκτρικό δίκτυο αυτής της συσκευής, πρέπει να αντικατασταθεί από τον κατασκευαστή, το σέρβις του ή από καταρτισμένο ηλεκτρολόγο.
- Το καλώδιο γείωσης ανάμεσα στη στερέωση του καλωδίου και στους ακροδέκτες είναι μακρύτερο από το καλώδιο από το οποίο διέρχεται ρεύμα. Ελέγξτε την ονομαστική ισχύ και επιλέξτε ανάλογα τη διατομή καλωδίου.
- Όλα τα εξαρτήματα πρέπει να είναι τοποθετημένα στη σωστή περιοχή.

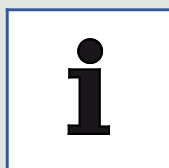

Υπόδειξη

Όταν είναι κλειστό το κάθισμα της λεκάνης και το καπάκι, αποφύγετε κάθε είδους φορτία, που δεν περιλαμβάνονται στην ενδεδειγμένη χρήση, π.χ. μην ανεβείτε ή μην στηρίζετε με το πόδι επάνω στο κλειστό κάθισμα και καπάκι.

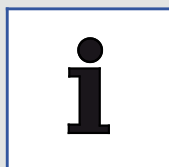

Υπόδειξη

Αυτή η συσκευή επιτρέπεται να χρησιμοποιείται από παιδιά άνω των 3 ετών καθώς και από άτομα με περιορισμένες φυσικές, αισθητηριακές ή διανοητικές ικανότητες ή με έλλειψη εμπειρίας και γνώσεων μόνο υπό επίβλεψη ή με οδηγίες για τη χρήση και όταν κατανοούν τους σχετικούς κινδύνους.

Δεν επιτρέπεται να παίζουν παιδιά με τη συσκευή.

Ο καθαρισμός και η συντήρηση δεν επιτρέπεται να εκτελούνται από παιδιά χωρίς επίβλεψη.

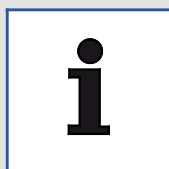

Υπόδειξη

- Χρησιμοποιείτε αποκλειστικά μπαταρίες LR03/AAA.
- Μην χρησιμοποιείτε επαναφορτιζόμενες μπαταρίες.
- Μην χρησιμοποιείτε διαφορετικούς τύπους μπαταριών καθώς και καινούργιες μαζί με χρησιμοποιημένες μπαταρίες.
- Αφαιρέστε τις άδειες μπαταρίες και απορρίψτε τις με ασφάλεια σύμφωνα με τις τοπικές διατάξεις.
- Αφαιρέστε τις μπαταρίες, εάν πρόκειται να αποθηκεύσετε τη συσκευή χωρίς να χρησιμοποιείται για μεγάλο χρονικό διάστημα.
- Μην βραχυκυκλώνετε τους ακροδέκτες σύνδεσης.

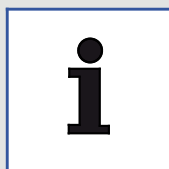

Υπόδειξη

Απορρίψτε σωστά τις μπαταρίες που παρουσιάζουν διαρροή, με τη βοήθεια γαντιών. Αποφύγετε την επαφή με το δέρμα.

Απομακρύνετε τα υπολείμματα με βρεγμένο πανί.



Ανακυκλώστε ή απορρίψτε σωστά τις ηλεκτρονικές συσκευές και τις μπαταρίες. Πριν την απόρριψη της ηλεκτρονικής συσκευής αφαιρέστε τις μπαταρίες. Μην πετάτε ποτέ τις ηλεκτρονικές συσκευές και τις μπαταρίες στα οικιακά απορρίμματα.

Προσέξτε τις τοπικά ισχύουσες διατάξεις.

3 Τεχνικά χαρακτηριστικά

Κατηγορία		Τίπο
Τάση		220 – 240 V~, 50 – 60 Hz
Ονομαστική κατανάλωση		820 W
Μέγιστη κατανάλωση		1080 W
Μπαταρία του τηλεχειριστηρίου		Τύπος: LR03/AAA
WC	Κατανάλωση νερού	6 l / 4 l
	Αποχέτευση νερού	Διάμετρος 110 mm, οριζόντια αποχέτευση
	Λειτουργία πλύσης	Χειροκίνητη πλύση
Λειτουργία ψεκασμού	Ετοιμασία ζεστού νερού χρήσης	Ταχυθερμοσίφωνα
	Ισχύς	1000 W
	Θερμοκρασία, ένταση, θέση ακροφυσίου	5 επίπεδα
Σεσουάρ	Παροχή αέρα	0,3 m ³ /min.
	Ισχύς	250 W
	Θερμοκρασία	5 επίπεδα
Θέρμανση καθίσματος	Ονομαστική ισχύς	50 W
	Θερμοκρασία	5 επίπεδα
	Λειτουργία Eco	5 ρυθμίσεις χρόνου (6 ώρες έως 2 εβδομάδες)
Εξουδετέρωση κακοσμίας		Απορρόφηση με φίλτρο γης διατόμων
Κατηγορία προστασίας		IPX4
Απαραίτητη πίεση νερού		0,05 MPa (δυναμική) – 0,75 MPa (στατική)
Σκληρότητα νερού		Μέγ. προτεινόμενη σκληρότητα νερού 2,4 mmol/l (14° dH) χωρίς σύστημα αποσκληρυνσης
Θερμοκρασία παροχής νερού		3-35 °C
Θερμοκρασία περιβάλλοντος λειτουργίας		0-40 °C
Διαστάσεις (μήκος x πλάτος x ύψος)		609×400×430 mm
Μήκος του καλωδίου τροφοδοσίας		1 m
Βάρος		35 kg
Μονάδα RF		2405 – 2470 MHz, ≤ 5 dbm

4 Προϋποθέσεις εγκατάστασης



Υπόδειξη

Πριν από την εγκατάσταση πρέπει να έχετε διακόψει την τροφοδοσία ρεύματος και την παροχή νερού.

- Η εγκατάσταση πρέπει να έχει ολοκληρωθεί πλήρως, πριν συνδέσετε το Τίνο στην τροφοδοσία ρεύματος και στην παροχή νερού.
- Τα εξαρτήματα σύνδεσης του εύκαμπτου σωλήνα παροχής νερού δεν επιτρέπεται να έχουν υποστεί ζημιά.
- Χρησιμοποιείτε το Τίνο αποκλειστικά σε εύρος παροχής πίεσης μεταξύ 0,1 MPa (δυναμική) και 0,75 MPa (στατική), [βλέπε "Τεχνικά χαρακτηριστικά", Σελίδα 143](#).
- Χρησιμοποιείτε το Τίνο αποκλειστικά σε εύρος θερμοκρασίας νερού μεταξύ 3 °C και 35 °C, [βλέπε "Τεχνικά χαρακτηριστικά", Σελίδα 143](#).
- Η θερμοκρασία περιβάλλοντος πρέπει να βρίσκεται εντός εύρους θερμοκρασίας μεταξύ 0 °C και 40 °C, [βλέπε "Τεχνικά χαρακτηριστικά", Σελίδα 143](#).
- Σε σκληρότητα νερού N 2,4 mmol/l (N 14°dH) συνιστούμε ένα κεντρικό σύστημα αποσκλήρυνσης νερού, για να διασφαλιστεί μια μεγάλη διάρκεια ζωής. Η σκληρότητα νερού μπορεί να ερωτηθεί στην τοπική εταιρεία ύδρευσης.
- Από έναν έλεγχο διέλευσης νερού στο εργοστάσιο, ενδέχεται να υπάρχει μια ελάχιστη ποσότητα νερού στο προϊόν. Αυτό ωστόσο δεν αποτελεί ελάττωμα του προϊόντος.



Υπόδειξη

Σε αυτές τις οδηγίες περιγράφεται η εγκατάσταση του Τίνο με ViConnect. Εάν χρησιμοποιείτε ένα επίτοιχο στοιχείο κάποιου άλλου κατασκευαστή, διαβάστε τις σχετικές οδηγίες.

Διαστάσεις εγκατάστασης, [βλέπε "Πριν από την εγκατάσταση", Σελίδα 145](#).

5 Εγκατάσταση

5.1 Πριν από την εγκατάσταση

- Βεβαιωθείτε ότι έχουν τοποθετηθεί τα πλακίδια τοίχου και δαπέδου, είναι στερεωμένοι οι σωλήνες στο φρεάτιο και ότι έχουν προετοιμαστεί καλά οι παροχές νερού.
- Συνδέστε τη γωνιακή βάνα με την αποχέτευση νερού στον τοίχο. Η γωνιακή βάνα θα πρέπει να είναι ανοιχτή, για να ξεπλύνονται τυχόν ρύποι και λάσπες από τους σωλήνες και έτσι να αποτρέπονται εμφράξεις.
- Στο γράφημα που ακολουθεί φαίνεται η θέση και η διάσταση των οπών. Προσέξτε τον προσανατολισμό της αποχέτευσης.

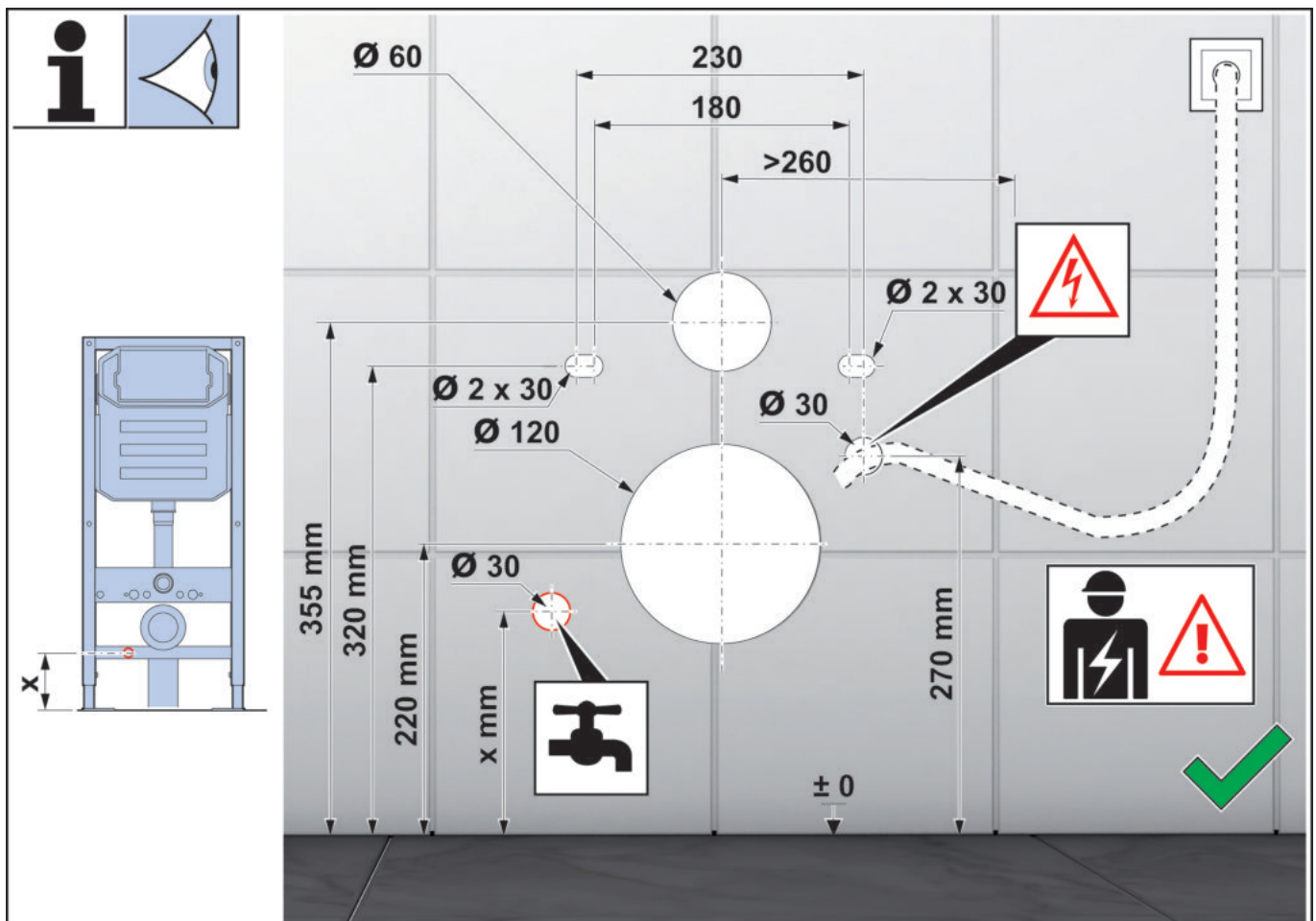

5.2 Έλεγχος έντασης δέσμης νερού

Η ελάχιστη δυναμική πίεση νερού θα πρέπει να ανέρχεται σε πάνω από 0,05 MPa. Η παράβλεψη αυτής της απαίτησης μπορεί να επηρεάσει αρνητικά την απόδοση πλύσης.

Εάν δεν υπάρχει μετρητής ροής, ανοίξτε τη γωνιακή βάνα και ξεπλύνετε για 10 δευτερόλεπτα. Εάν ο όγκος του νερού είναι μεγαλύτερος από 2,5 l, επιβεβαιώνεται η απαραίτητη ελάχιστη ποσότητα διέλευσης.

5.3 Προετοιμασία της εγκατάστασης

- Διαβάστε προσεκτικά αυτές τις οδηγίες, για να εξοικειωθείτε με τα απαραίτητα υπό κατεργασία αντικείμενα, τα εξαρτήματα και τα βήματα της εγκατάστασης και να αποφύγετε άσκοπες ζημιές εξαιτίας ακατάλληλης τοποθέτησης.
- Η εγκατάσταση πρέπει να πραγματοποιείται σύμφωνα με τις οδηγίες που περιγράφονται εδώ.
- Η Villeroy & Boch δεν ευθύνεται για ενδεχόμενες αρνητικές συνέπειες, οι οποίες οφείλονται σε μη επιτρεπόμενη παράβλεψη των βημάτων σε αυτές τις οδηγίες.
- Κατά την εγκατάσταση πρέπει να στεγανοποιηθεί το τμήμα μεταξύ δαπέδου και τοίχου. Η τουαλέτα δεν επιτρέπεται να τοποθετείται και να στερεώνεται με τσιμέντο στον τοίχο, επειδή εύκολα θα υποστεί ζημιά. Το κεραμικό είναι ένα ευαίσθητο υλικό. Η εγκατάσταση πρέπει επομένως να εκτελείται προσεκτικά για την αποφυγή ζημιών στο προϊόν. Δεν πρέπει να σφίγγετε υπερβολικά τα παξιμάδια.
- Βλέπε ["Τεχνικά χαρακτηριστικά", Σελίδα 143](#).
- Μετά την εγκατάσταση, πρέπει πρώτα να αποκαταστήσετε την παροχή νερού και μετά μόνο την τροφοδοσία ρεύματος.
- Επειδή ο κατασκευαστής έχει εκτελέσει πριν από την παράδοση έναν έλεγχο στεγανότητας, ενδέχεται κατά την αποσυσκευασία να εξέλθει μια ελάχιστη ποσότητα νερού από το προϊόν. Αυτό είναι φυσιολογικό.

5.4 Εγκατάσταση της λεκάνης τουαλέτας

Ακολουθήστε τις οδηγίες εγκατάστασης για μόνιμα εντοιχισμένες τουαλέτες όπως περιγράφεται στο ["παράρτημα"](#).

Σημαδέψτε τη θέση εγκατάστασης:



Σημείωση!

Ελέγξτε τα εργαλεία, τα αξεσουάρ και την οριστική διάσταση πριν από την εγκατάσταση. Εάν δεν αντιστοιχούν στην απεικόνιση, δεν είναι δυνατή η εγκατάσταση της τουαλέτας.

5.4.1 Προετοιμασία και έλεγχος πριν από τη χρήση

- 1 Ανοίξτε τη βάνα.
- 2 Ελέγξτε την τροφοδοσία ρεύματος.
- 3 Ελέγξτε τη λειτουργία αναγνώρισης χρήστη του καθίσματος της τουαλέτας:
 - Καλύψτε τον αισθητήρα καθίσματος στο κάθισμα της λεκάνης με ένα ελαφρώς βρεγμένο πανί και πατήστε το πλήκτρο ντους ανδρών στο τηλεχειριστήριο.
 - Το ακροφύσιο εξέρχεται και ψεκάζει νερό (συλλέξτε το νερό με ένα δοχείο για να αποφύγετε το πιτσιλίσμα).
 - Αφαιρέστε το ελαφρώς βρεγμένο πανί ή πατήστε το πλήκτρο ντους ανδρών στο τηλεχειριστήριο. Το ακροφύσιο μετακινείται προς τα πίσω.



Προειδοποίηση!

Κίνδυνος από ηλεκτροπληξία!

Η επαφή με εξαρτήματα υπό τάση μπορεί να προκαλέσει από σοβαρούς τραυματισμούς μέχρι και θάνατο.



Προειδοποίηση!

1. Σε περίπτωση που δεν λειτουργεί ο διακόπτης τροφοδοσίας, ελέγξτε μήπως υπάρχει κάποια διαρροή νερού.
2. Το προϊόν διαθέτει μια λειτουργία αυτόνομης προστασίας διαρροής. Σε περίπτωση χρήσης άλλων ηλεκτρικών συσκευών, η λειτουργία προστασίας δεν μπορεί να εγγραφεί την προστασία διαρροής για άλλα προϊόντα. Εκτός αυτού, δεν μπορεί να υποκαταστήσει βασικά μέτρα προστασίας άλλων ηλεκτρικών συσκευών.
3. Μην δοκιμάζετε τη λειτουργία προστασίας διαρροής του φιν τροφοδοσίας, γειώνοντας απευθείας το καλώδιο υπό τάση.

Julkaisutiedot

Villeroy & Boch AG

Saaruferstraße
66693 Mettlach
Saksa

Puh.: +49 (0) 68 64 / 8 10

S-posti: information@villeroy-boch.com

www.villeroy-boch.com

Sivustomme kuvien lataaminen ja niiden käyttö on kielletty ilman Villeroy & Boch AG:n nimenomaista lupaa.

Copyright

Villeroy & Boch AG

Vastuu

Tämän sivuston sisältö on laadittu huolellisesti. Emme kuitenkaan voi vastata sisällön oikeellisuudesta, täydellisyydestä emmekä ajantasaisuudesta.

Villeroy & Boch AG vastaa lakien edellyttämällä tavalla siitä sisällöstä, jonka yritys on itse tuottanut ja käytettäväksi asettanut. Oma sisällöntuotanto tulee pitää erillään viittauksista (linkeistä) muiden tarjoajien toimittamaan sisältöön. Jos saamme tietoomme, että linkitetty sisältö aiheuttaa siviili- tai rikosoikeudellista vastuuta, poistamme nämä linkit.



Tämä tuote täyttää kaikki CE-merkin kriteerit.

Vaatimustenmukaisuusvakuutuksen voi pyytää valmistajalta Villeroy & Boch.

Sisällysluettelo

1	Yleistä.....	150
1.1	Kuvakkeet	150
1.2	Kohderyhmät	150
1.3	Takuu	151
2	Turvallisuus.....	152
2.1	Määräystenmukainen käyttö	152
2.2	Kohtuudella ennakoitavissa oleva väärinkäyttö	152
2.3	Yleiset turvaohjeet	152
3	Tekniset tiedot.....	156
4	Asennusedellytykset.....	157
5	Asennus.....	158
5.1	Ennen asennusta	158
5.2	Vesisuihkun voimakkuuden testaus	158
5.3	Asennuksen valmistelu	158
5.4	WC-istuimen asennus	159
5.4.1	Valmistelu ja testaus ennen käyttöä.....	159

1 Yleistä

Kiitos, että valitsit Villeroy & Bochin! Tämä tuote on testattu korkeiden laatustandardiemme mukaisesti ja se on asennettava ja sitä on käytettävä asianmukaisesti optimaalisen suorituskyvyn varmistamiseksi. Täydelliset käyttö- ja asennusohjeet löytyvät osoitteesta: M.VILLEROY-BOCH.COM tai etusivun QR-koodilla. Lataa nämä tiedostot etukäteen, jos konsultaatio tapahtuu ympäristössä, jossa ei ole internetyhteyttä. Lue asennusohjeet huolellisesti ja noudata niitä. Käyttöohje on luettava ennen tuotteen käyttöä ja säilytettävä käytön aikana.

Tarkista komponentit huolellisesti ennen kokoamista. Puuttuvista tai vaurioituneista osista ei voida reklamoida asennuksen jälkeen.

1.1 Kuvakkeet

Turvallisuusohjeet



Varoitus!

Varoittaa mahdollisesta vaarasta.
Voi johtaa vakavaan vammaan tai kuolemaan.



Varo!

Mahdollisesti vaarallinen tilanne.
Vaarana lievä tapaturma tai esinevahinko.



Ohje

Käyttöohjeita ja muita hyödyllisiä tietoja.

1.2 Kohderyhmät

Tämä opas on tarkoitettu sekä kaluste- ja sähköasentajille että tuotteen käyttäjille.

Sähköalan ammattilaiset:



Tämän alan ammattilaisilla on työtehtäviinsä soveltuva erikoiskoulutus. He myös tuntevat työtehtäviin liittyvät riskit, standardit ja määräykset.

Asentajat:



Tämän alan ammattilaisilla on tarvittavat tiedot pystyäkseen suorittamaan tehtävät työt ammattimaisesti, asianmukaisesti ja turvallisesti käyttäjän valtuuttamana.

Käyttäjä:



Käyttäjät ovat käyttöohjeen hankittuaan, luettuaan ja ymmärrettyään päteviä käyttämään tuotetta ohjeiden mukaisesti.

Tätä laitetta voivat valvotusti käyttää vähintään 8-vuotiaat lapset sekä henkilöt, joilla on fyysisiä, psyykkisiä tai aistirajoitteita tai vain rajallisesti laitteen käyttökokemusta, kun heille on annettu ohjeet laitteen turvalliseen käyttöön, ja sillä edellytyksellä, että he ymmärtävät käyttöön liittyvät mahdolliset vaarat. Älä anna lasten leikkiä laitteella.

1.3 Takuu

Villeroy & Boch ei vastaa virheellisen asentamisen tai asentamisen jälkeen tapahtuvan purkamisen aiheuttamista virhetoiminnoista ja vaurioista. Käytä vain Villeroy & Boch -alkuperäisosa. 24 kuukauden takuu rajoittuu Villeroy & Bochin toimittamien tuotteiden korjaamiseen tai vaihtoon ja on voimassa vain, jos tuote on asennettu ja huollettu asennus- ja huolto-ohjeidemme mukaisesti. Takuu raukeaa seuraavissa tapauksissa:

- jos kolmannen osapuolen toimittaja poraa tai asentaa tuotteen osia
- jos porauksia/muutoksia ei tehdä tuotteen asennusohjeiden mukaisesti
- jos asennetaan osia, jotka eivät sisälly tuotteen toimitukseen/varaosavalikoimaan
- jos asennetaan muunnettuja tai uudistettuja alkuperäisosa, jotka eivät siten enää vastaa tuotteen alkuperäistä tilaa.

Takuu ei koske seurannaisvahinkoja eikä asennus- ja purkukustannuksia.

Takuu ei koske seuraavia tilanteita:

- Vauriot tai menetykset, jotka johtuvat force majeure -systä, kuten tulipalosta, maanjäristyksestä, tulvasta, myrskystä, ympäristösaasteista, kaasuvahingosta (rikkivety), suolavaurioista tai jännitevaihteluista.
- Vauriot tai menetykset, jotka johtuvat käyttötarkoituksen vastaisesta tai virheellisestä käytöstä, käyttöohjeiden noudattamatta jättämisestä tai tuotteen muuttamisesta tai rikkomisesta.
- Vauriot tai menetykset, jotka johtuvat tuotteen käyttöalueen veden laadusta, veden aiheuttamista tahroista, kerrostumista tai veden mukana kulkeutuneesta vierasta aineksesta.
- Vauriot tai menetykset, jotka johtuvat vaarallisesta ympäristöstä, ulkoisesta vaikutuksesta, eläimistä, hyönteisistä tai tuotteen jääytymisestä.
- Vauriot tai menetykset, jotka johtuvat määräystenvastaisesta jännitelähteestä (jännite, taajuus) tai tuotteen ulkopuolella muodostuvista sähkömagneettisista aalloista (esim. korkeajännitejohtojen tai lisälaitteiden aiheuttamana).
- Vauriot tai menetykset, jotka johtuvat paristojen tyhjenemisestä.
- Vauriot tai menetykset, jotka johtuvat kulumisesta (esim. tyhjennysventtiili, suodatin, O-rengas tai tiiviste).

2 Turvallisuus

2.1 Määräystenmukainen käyttö

Laitte on luokan I mukainen sähkölaite, ja se on liitettävä maadoitusjärjestelmään. Laitetta saa käyttää vain kuivassa käyttöympäristössä. Jos laitetta käytetään kylpyhuoneessa, riittävästä ilmanvaihdosta on huolehdittava. Asenna kylpyhuoneeseen poistoilman imuri tai ilmanpoistoaukko.

Määräystenmukaiseen käyttöön sisältyvät myös:

- käyttöohjeen kaikkien ohjeiden noudattaminen.
- asennusohjeen kaikkien ohjeiden noudattaminen.
- ainoastaan alkuperäisten varaosien käyttö.
- tuotteen käyttäminen ainoastaan sisätiloissa.

Tivo-WC-istuimen säiliössä saa käyttää ainoastaan puhdasta vettä. Vedessä olevat likahiukkaset saattavat tukkia suodattimen, letkut ja suuttimet.

2.2 Kohtuudella ennakoitavissa oleva väärinkäyttö

Määräystenvastaisena käyttönä pidetään kaikkea sellaista käyttöä, joka ei ole kohdan Määräystenmukainen käyttö mukaista.

Valmistaja ei vastaa käyttötarkoituksen vastaisesta tai virheellisestä käytöstä aiheutuvista vaurioista, vaan käyttäjä vastaa niistä itse.

2.3 Yleiset turvaohjeet

Sähkö



Varoitus!

Sähköiskun vaara!

Jännitteisten osien koskettaminen voi johtaa vakaviin vammoihin tai jopa kuolemaan.

- Laitte on tarkoitettu asennettavaksi 220-240 V~, 50-60 Hz verkkoon. Ainoastaan pätevä ammattilainen saa asentaa ja korjata laitteen.
- Ennen töiden aloittamista on varmistettava, että päävirtalähde on katkaistu ja että laitteen tahaton päälle kytkeminen on estetty.



Varoitus!

Sähköiskuvaara puhdistuksen ja huollon aikana!

Jännitteisten osien koskettaminen (220-240 V~, 50-60 Hz) puhdistuksen ja huollon aikana voi johtaa vakaviin vammoihin tai jopa kuolemaan.

- Kun puhdistat ja huollat laitetta, älä kosketa jännitteisiä osia (220-240 V~, 50-60 Hz).



Varoitus!

Sähköiskun vaara!

Virheellisesti asennetut tai kiinnitetyt jännitteiset osat voivat johtaa vakaviin vammoihin tai jopa kuolemaan.

- Kaikki tuotteen sähköosat, sähkömagneettiset osat ja asennusosat (paitsi kauko-ohjain) on kiinnitettävä WC-istuimeen turvallisesti ja asennusohjeen ja kansallisten säännösten mukaisesti.
- Vammojen tai jopa kuoleman välttämiseksi kaikki jännitteiset osat on kiinnitettävä tukevasti WC:hen.
- Johdotuksessa on oltava katkokset johdotusmääräysten mukaisesti. Kaikissa navoissa on oltava kosketuskatkos, jotta varmistetaan täydellinen katkaisu ylijänniteluokassa III.

Kuumeneminen



Varoitus!

Räjähdyksenvaara!

WC-istuimen tai kaukosäätimen välittömässä läheisyydessä olevat lämmönlähteet voivat kuumentaa tuotteen ja aiheuttaa räjähdysvaaran.

- Älä tuo lämmönlähteitä WC-istuimen tai kaukosäätimen välittömään läheisyyteen.

Käyttö



Ohje

Jos tuotteessa on toimintahäiriö, kytke WC pois päältä vastaavalla virtakytkimellä (ks. käyttöohjeet) ja katkaise vedensyöttö. Toimintahäiriöitä voivat olla mm. seuraavat:

- Laite savuaa
- Laitteesta vuotaa vettä
- Laitteesta kuuluu epänormaalia ääntä



Ohje

Älä asenna käytettyjä letkuja laitteeseen. Käytä ainoastaan toimitukseen sisältyvää letkua.



Ohje

Kova vesi voi aiheuttaa kalkkikerrostumia WC-istuimeen, mikä voi heikentää laitteen toimintaa tai vahingoittaa sitä.

Vaihda suihkupää, jos sitä ei voi enää puhdistaa täysin liasta ja kalkista.

Paikallisen veden kovuudesta riippuen kalkinpoisto tulee suorittaa seuraavin väliajoin, jotta kalkkikerrostumat eivät heikennä tuotteen toimintaa:

Veden kovuus	° fH	° dH	° eH	Kalkinpoistoväli
Pehmeä	≤15	≤8	≤11	kaksi kertaa vuodessa
Keskikova	15-25	8-14	11-18	kaksi kertaa vuodessa
Kova	> 25	> 14	> 18	neljännesvuosittain

Käytä vain V & B-kalkinpoistoinetta (V9957200) ja noudata verkossa tai etiketissä olevia tuoteohjeita. Sopimattomat kalkinpoistonesteet tai väärät kalkinpoistotoimenpiteet voivat johtaa toimintahäiriöihin, joita valmistajan takuu ei kata.



Ohje

- Järjestelmä täyttää lisälaitteiden suojausluokan I vaatimukset.
- Laitteen virtajohto on vaurioitunut, valmistajan, sen asiakaspalvelun tai pätevän sähköasentajan on vaihdettava se.
- Kaapeliankkurin ja liittimien välinen maadoitusjohdin on pidempi kuin virtaa kuljettava johdin. Tarkista nimellisteho ja valitse kaapelin poikkileikkaus sen mukaisesti.
- Kaikki osat on kiinnitettävä niille tarkoitettuihin paikkoihin.



Ohje

Kun istuinrenkas ja kansi ovat ala-asennossaan, älä kohdista niihin suurempaa painoa kuin määräystenmukainen käyttö sallii. Istuinrenkaan ja kannen päälle ei saa asettaa mitään painavaa, eikä istuimen päälle saa asettaa jalkaa.



Ohje

Laitetta saavat käyttää 3-vuotiaat ja sitä vanhemmat lapset sekä henkilöt, jotka ovat kehon, aistitoimintojen tai mielenterveyden osalta vajaakuntoisia sekä henkilöt, jotka eivät kokonaan hallitse laitteen käyttöä, jos käyttö tapahtuu valvottuna ja käyttöohjetta noudattaen sekä laitteen käyttöön liittyvät vaarat ymmärtäen.

Älä anna lasten leikkiä laitteella.

Lapset eivät saa suorittaa puhdistusta ja huoltoa ilman valvontaa.



Ohje

- Käytä ainoastaan LR03/AAA-paristoja.
- Älä käytä ladattavia paristoja.
- Älä käytä yhdessä erityyppisiä paristoja tai uusia ja käytettyjä paristoja.
- Poista tyhjentyneet paristot laitteesta ja hävitä ne turvallisesti paikallisten määräysten mukaisesti.
- Poista paristot, jos laitetta säilytetään pitkään käyttämättömänä.
- Älä oikosulje liittimiä.



Ohje

Irrota tyhjät paristot käsiin kädessä ja toimita ne asianmukaiseen keräyspisteeseen. Vältä ihokontaktia.

Puhdista ainejäämät kostealla liinalla.



Kierrätä tai hävitä elektroniikkalaitteet ja paristot määräysten mukaisesti. Poista laitteen paristot ennen kierrätys- tai keräyspisteeseen toimittamista. Elektroniikkalaitteita ja paristoja ei saa hävittää kotitalousjätteiden mukana.

Noudata käyttöpaikan säännöksiä.

3 Tekniset tiedot

Luokka		Tivo
Jännite		220-240 V~, 50-60 Hz
Nimellinen tehontarve		820 W
Suurin tehontarve		1080 W
Kauko-ohjaimen paristo		Tyyppi: LR03/AAA
WC	Vedenkulutus	6 l / 4 l
	Vedenpoistoaukko	Halkaisija 110 mm, vaakasuora vedenpoisto
	Huuhtelutila	Manuaalinen huuhtelu
Ruiskutustoiminto	Vedenlämmitysprosessi	Läpivirtausvedenlämmitin
	Teho	1 000 W
	Lämpötila, voimakkuus, suuttimen asento	5 säätömahdollisuutta
Kuivaaja	Ilmavirtaus	0,3 m ³ /min.
	Teho	250 W
	Lämpötila	5 säätömahdollisuutta
Istuimen lämmitys	Nimellisteho	50 W
	Lämpötila	5 säätömahdollisuutta
	Eco-tila	5 aika-asetusta (6 tunnista 2 viikkoon)
Hajunpoisto		Adsorptio piimaasuodattimilla
Suojaluokka		IPX4
Vaadittu vedenpaine		0,05 MPa (dynaaminen) - 0,75 MPa (staattinen)
Veden kovuus		Veden suositeltu enimmäiskovuus 2,4 mmol/l (14° dH) ilman vedenpehmennysjärjestelmää
Tuloveden lämpötila		3-35 °C
Käyttöympäristön lämpötila		0-40 °C
Mitat (pituus x leveys x korkeus)		609×400×430 mm
Virtajohdon pituus		1 m
Paino		35 kg
RF-moduuli		2 405-2 470 MHz, ≤ 5 dbm

4 Asennusedellytykset



Ohje

Sähkön- ja vedensyöttö on kytkettävä pois päältä ennen asennusta.

- Sähkön- ja vedensyötön saa kytkeä takaisin päälle vasta sitten, kun Tivon asennustyö on suoritettu kaikilta osin loppuun.
- Älä riko tulovesiletkun liittimiä.
- Tivo-WC-istuinta saa käyttää vain, kun työpainealue on välillä 0,1 MPa (dynaaminen) - 0,75 MPa (staattinen), [ks. "Tekniset tiedot", sivu 156](#).
- Käytä Tivoa vain veden lämpötilan ollessa välillä 3–35 °C, [ks. "Tekniset tiedot", sivu 156](#).
- Ympäristölämpötilan tulee olla välillä 0–40 °C, [ks. "Tekniset tiedot", sivu 156](#).
- Veden kovuuden ollessa N 2,4 mmol/l (N 14°dH) suosittelemme keskitettyä vedenpehmennysjärjestelmää pitkän käyttöiän varmistamiseksi. Veden kovuuden voi varmistaa paikalliselta vesilaitokselta.
- Tuotteessa voi olla hieman vettä, sillä veden läpivirtausta on testattu tehtaalla. Vesi ei ole tuotevika.



Ohje

Tässä ohjeessa kuvataan Tivon liittäminen ViConnectiin. Jos käytät muun valmistajan asennusjärjestelmiä, lue niiden ohjekirja.

Asennusmitat, [ks. "Ennen asennusta", sivu 158](#).

5 Asennus

5.1 Ennen asennusta

- Varmista, että seinä- ja lattialaatat on asennettu, putket on kiinnitetty kuiluun ja vesijohdot ovat hyvin valmisteltuja.
- Liitä kulmaventtiili seinässä olevaan vedenpoistoaukkoon. Kulmaventtiilin tulee olla auki epäpuhtauksien ja lietteen huuhtelemiseksi putkista ja siten tukkeutumisen estämiseksi.
- Seuraavassa kuvassa näkyy reikien sijainti ja koko. Huomioi viemärin suunta.

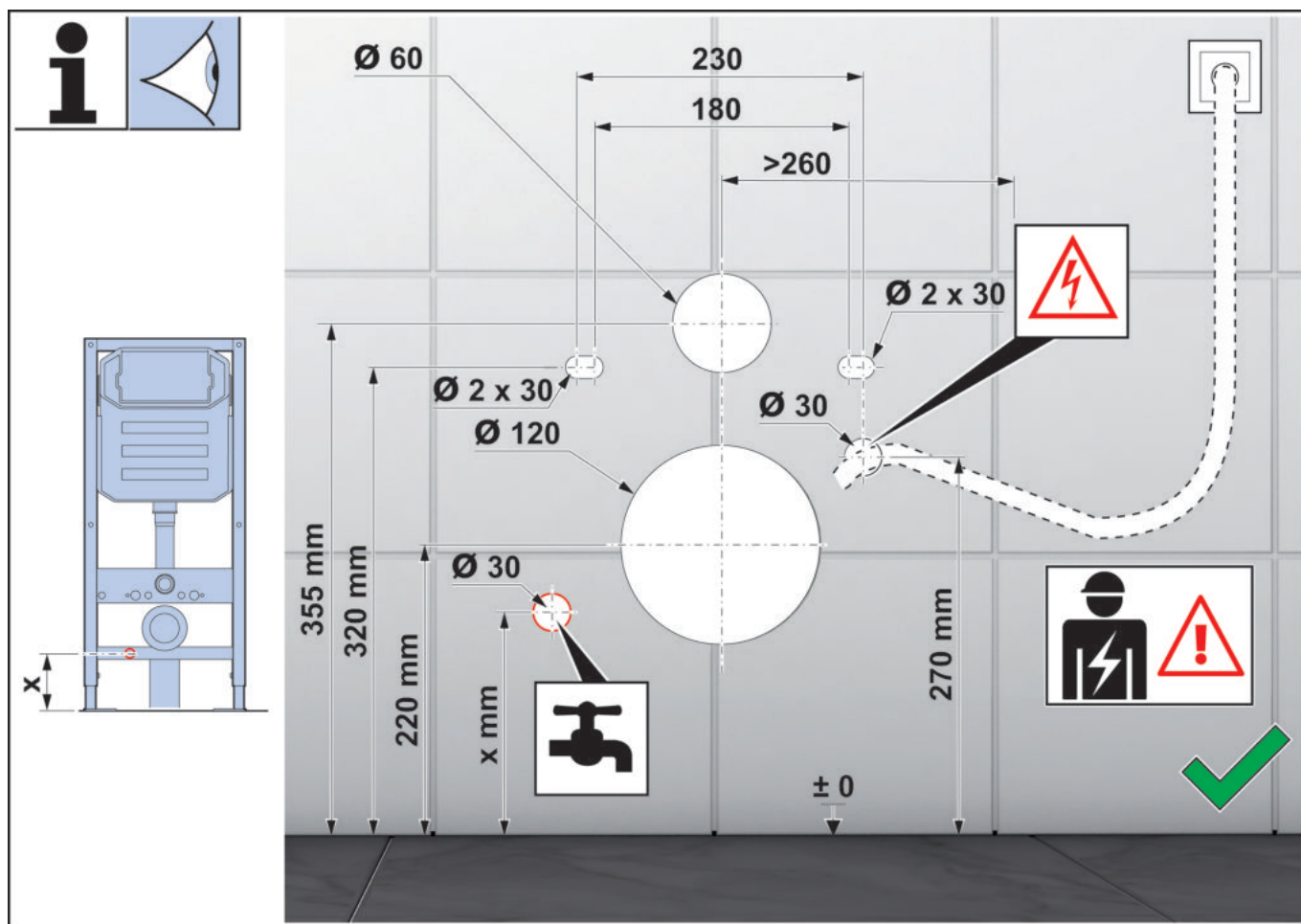

5.2 Vesisuihkun voimakkuuden testaus

Dynaamisen veden vähimmäispaineen tulee olla yli 0,05 MPa. Tämän vaatimuksen noudattamatta jättäminen voi heikentää huuhtelun suorituskykyä.

Jos virtausmittaria ei ole, avaa kulmaventtiili ja huuhtele 10 sekunnin ajan. Jos vesimäärä on yli 2,5 l, tämä vahvistaa vaaditun vähimmäisvirtausnopeuden.

5.3 Asennuksen valmistelu

- Lue nämä ohjeet huolellisesti tutustuaksesi tarvittaviin työkaluun, komponentteihin ja asennusvaiheisiin ja välttääksesi väärän asennuksen aiheuttamat tarpeettomat vauriot.
- Asennus on suoritettava tässä kuvattujen ohjeiden mukaisesti.

- Villeroy & Boch ei ole vastuussa mistään kielteisistä seurauksista, jotka johtuvat näiden ohjeiden luvattomasta noudattamatta jättämisestä.
- Asennuksen aikana lattian ja seinän välinen osa on tiivistettävä. WC:tä ei saa kiinnittää seinään sementillä, koska se vaurioituu helposti. Keramiikka on herkkä materiaali. Siksi asennus on suoritettava erittäin huolellisesti, jotta tuote ei vahingoitu. Muttareita ei saa kiristää liikaa.
- Ks. "[Tekniset tiedot](#)", sivu 156.
- Asennuksen jälkeen tulee ensin palauttaa vedensyöttö ja vasta sitten virransyöttö.
- Koska valmistaja on tehnyt vuototestin ennen toimitusta, tuotteesta saattaa vuotaa pieni määrä vettä pakkauksen purkamisen yhteydessä. Tämä on normaalia.

5.4 WC-istuimen asennus

Noudata kiinteästi asennettujen WC-istuinten asennusohjeita "[liitteessä](#)" kuvatulla tavalla.

Merkitse asennuspaikka:



Tärkeää!

Tarkista työkalut, tarvikkeet ja lopullinen koko ennen asennusta. Jos ne eivät vastaa kuvaa, WC:tä ei voi asentaa.

5.4.1 Valmistelu ja testaus ennen käyttöä

- 1 Avaa venttiili.
- 2 Tarkista virtalähde.
- 3 Tarkista WC-istuimen käyttäjätunnistustoiminto:
 - Peitä istuinrenkaassa oleva istuinanturi kostealla liinalla ja paina kaukosäätimen takaosan pesupainiketta.
 - Suutin liikkuu ulos ja suihkuttaa vettä (kerää vesi astiaan välttääksesi roiskeita).
 - Poista kostea liina tai paina kaukosäätimen pysäytyspainiketta. Suutin siirtyy takaisin suojan sisälle.



Varoitus!

Sähköiskun vaara!

Jännitteisten osien koskettaminen voi johtaa vakaviin vammoihin tai jopa kuolemaan.



Varoitus!

1. Jos virtakytkin ei toimi, tarkista vesivuoto.
2. Tuotteella on oma vuotosuojatoiminto. Muita sähkölaitteita käytettäessä suojatoiminto ei voi taata muiden tuotteiden vuotosuojaa. Se ei myöskään voi korvata muiden sähkölaitteiden perussuojatoimenpiteitä.
3. Älä testaa virtapistokkeen vuotosuojatoimintoa maadoittamalla jännitteinen johto suoraan.

Impresum

Villeroy & Boch AG

Saaruferstraße

66693 Mettlach

Njemačka

Tel.: +49 (0) 68 64 / 8 10

E-mail: information@villeroy-boch.com

www.villeroy-boch.com

Preuzimanje i korištenje slika s naših stranica nije dopušteno bez pisane suglasnosti tvrtke Villeroy & Boch AG.

Copyright

Villeroy & Boch AG

Odgovornost

Sadržaj naših stranica stvoren je s velikom pažnjom. Međutim, ne možemo garantirati točnost, cjelovitost i aktualnost sadržaja. Villeroy & Boch AG je sukladno općim zakonima odgovoran za svoj vlastiti sadržaj koji stavlja na raspolaganje za korištenje. Od tog vlastitog sadržaja treba razlikovati unakrsne reference („veze“) na sadržaj drugih dobavljača. Ukoliko saznamo da povezani sadržaj uzrokuje građansku ili kaznenu odgovornost, ukloniti ćemo te veze.



Ovaj proizvod zadovoljava sve CE kriterije.

Izjavu o sukladnosti moguće je dobiti od tvrtke Villeroy & Boch .

Sadržaj

1	Opće informacije.....	162
1.1	Korištena ilustracija	162
1.2	Ciljne skupine	162
1.3	Garancija	163
2	Sigurnost.....	164
2.1	Predviđena uporaba	164
2.2	Razumno predviđiva nepravilna uporaba	164
2.3	Opće sigurnosne napomene	164
3	Tehnički podaci.....	168
4	Preduvjeti za instalaciju.....	169
5	Instalacija.....	170
5.1	Prije instalacije	170
5.2	Provjera jačine mlaza vode	170
5.3	Priprema za instalaciju	170
5.4	Instalacija WC-a	171
5.4.1	Priprema i provjera prije upotrebe.....	171

1 Opće informacije

Hvala što ste odabrali proizvod Villeroy & Boch! Ovaj proizvod testiran je prema našim visokim standardima kvalitete i zahtijeva pravilnu instalaciju i upotrebu kako bi se osigurala optimalna učinkovitost. Potpune upute za uporabu i montažu možete pronaći na: M.VILLEROY-BOCH.COM ili putem QR koda na naslovnoj stranici. Preuzmite ove datoteke unaprijed ako ćete se njima koristiti u okolini bez pristupa internetu. Pažljivo pročitajte i slijedite upute za montažu. Upute za uporabu potrebno je pročitati prije upotrebe proizvoda i čuvati za referencu tijekom korištenja. Prije montaže pažljivo provjerite sve dijelove. Dijelovi koji su oštećeni ili nedostaju ne mogu se više reklamirati nakon instalacije.

1.1 Korištena ilustracija

Sigurnosne upute



Upozorenje!

Upozorenje o mogućoj opasnosti.
Moguće su teške tjelesne ozljede ili smrt.



Oprez!

Upozorenje o mogućim opasnim situacijama.
Moguće su lakše tjelesne ozljede ili materijalne štete.

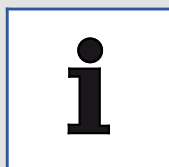

Napomena

Za upute za uporabu i druge korisne informacije.

1.2 Ciljne skupine

Ciljne skupine ovih uputa su instalateri i električari te operateri proizvoda.

Električar:



Ti stručnjaci osposobljeni su za specifičnu lokaciju na kojoj rade, radove i rizike povezane s njom te poznaju relevantne norme i propise.

Instalateri:



Ti stručnjaci imaju potrebna znanja da mogu stručno i pravilno provoditi odgovarajuće radove u skladu s ovlaštenjem operatora u skladu sa sigurnošću i sprječavanjem opasnosti.

Operatori:



Operatori su na temelju toga što su dobili upute te ih pročitali s razumijevanjem osposobljeni za uporabu proizvoda u skladu s uputama.

Ovaj uređaj mogu upotrebljavati djeca od 8 godina i starija, kao i osobe sa smanjenim tjelesnim, osjetilnim ili mentalnim sposobnostima ili s nedostatkom iskustva i znanja uz nadzor ili ako su upućene u sigurnu uporabu uređaja i razumiju posljedične opasnosti. Djeca se ne smiju igrati uređajem.

1.3 Garancija

Tvrtka Villeroy & Boch ne preuzima odgovornost za kvarove i oštećenja u slučaju neprikladne montaže ili demontaže nakon ugradnje. Upotrebljavajte samo originalne dijelove proizvođača Villeroy & Boch. Garancija u trajanju od 24 mjeseca ograničena je na popravak ili zamjenu proizvoda koje isporučuje Villeroy & Boch i vrijedi samo ako je proizvod postavljen i održavan u skladu s našim uputama za postavljanje i održavanje. Garancija je nevažeća u sljedećim slučajevima:

- ako bušenje/postavljanje provode strani dobavljači
- ako se bušenje/promjene ne provode u skladu s uputama za postavljanje proizvoda
- ako su ugrađeni dijelovi koji ne pripadaju opsegu isporuke / asortimanu rezervnih dijelova proizvoda
- ako su ugrađeni originalni dijelovi koji su prethodno izmijenjeni/preuređeni i zbog toga više ne odgovaraju izvornom stanju.

Garancija ne obuhvaća posljedična oštećenja i troškove ugradnje ili demontaže.

Zahtjev za garancijom je nevažeći u sljedećim slučajevima:

- oštećenja ili gubitak uzrokovani višom silom kao što je požar, potres, poplava, oluja, onečišćenja okoliša, oštećenja uzrokovana plinom (plin sumporovodika), solju i promjenom napona
- oštećenja ili gubitak uzrokovani nepravilnom uporabom ili zlouporabom, nepridržavanjem uputa za uporabu i mijenjanjem ili uništavanjem proizvoda
- oštećenja ili gubitak uzrokovani kvalitetom vode u regiji uporabe proizvoda i mrljama od vode, talogom ili stranim tijelima u sustavu vode
- oštećenja ili gubitak uzrokovani opasnom okolinom, stranim utjecajima, životinjama ili insektima, zamrzavanjem proizvoda
- oštećenja ili gubitak uzrokovani neodređenim napajanjem električnom energijom (napon, frekvencija) i elektromagnetskim valovima koji su nastali izvan proizvoda (npr. pod utjecajem visokonaponskih vodova ili dodatnih uređaja)
- oštećenja ili gubitak uzrokovani gubitkom snage baterija
- oštećenja ili gubitak zbog istrošenosti (npr. odvodnog ventila, filtra, O-prstena ili brtve).

2 Sigurnost

2.1 Predviđena uporaba

Uređaj je električni uređaj razreda I i mora biti spojen na sustav uzemljenja. Smije se koristiti isključivo u suhom okruženju. Ako se uređaj koristi u kupaonici, mora se osigurati odgovarajuća ventilacija. Da biste to učinili, postavite ispušni ventilator ili ventilaciju.

Predviđena uporaba također uključuje:

- pridržavanje svih uputa u uputama za uporabu.
- pridržavanje svih uputa u uputama za postavljanje.
- isključivo korištenje originalnih rezervnih dijelova.
- proizvod koristiti isključivo u zgradama.

Tivo se smije upotrebljavati samo sa svježom vodom. Čestice prljavštine u vodi mogu začepiti filtre, crijeva i mlaznice.

2.2 Razumno predvidiva nepravilna uporaba

Svaka uporaba koja nije navedena pod „Predviđena uporaba” ili je izvan njezinih okvira smatra se nepravilnom uporabom.

Za oštećenja nastala nepravilnom uporabom ili zlouporabom odgovara isključivo operator, a proizvođač ne preuzima nikakvu odgovornost.

2.3 Opće sigurnosne napomene

Električna energija



Upozorenje!

Opasnost od električnog udara!

Dodirivanje dijelova koji provode struju može dovesti do teških ozljeda ili smrti.

- Uređaj je namijenjen za korištenje napona od 220 - 240 V~ pri 50 - 60 Hz. Postavljanje i popravak proizvoda smije izvoditi isključivo kvalificirani stručnjak.
- Potrebno je uvjeriti se da je tijekom radova glavni izvor napajanja isključen i osiguran od ponovnog uključivanja.



Upozorenje!

Opasnost od električnog udara pri čišćenju i održavanju!

Dodirivanje komponenti koje provode struju (220 - 240 V~, 50 - 60 Hz) pri čišćenju i održavanju može dovesti do teških ozljeda ili smrti.

- Pri čišćenju i održavanju paziti da se ne dodirnu dijelovi (220 - 240 V~, 50 - 60 Hz) koji provode struju.



Upozorenje!

Opasnost od električnog udara!

Dijelovi pod naponom koji nisu stručno postavljeni ili pričvršćeni mogu uzrokovati teške ozljede ili čak smrt.

- Sve električne, elektromagnetske i instalacijske komponente proizvoda (osim daljinskog upravljača) moraju biti sigurno postavljene na WC u skladu s uputama za postavljanje i nacionalnim normama.
- Kako bi se spriječile ozljede ili čak smrtni slučajevi, svi dijelovi koji provode struju moraju biti sigurno pričvršćeni na WC.
- Trajna instalacija mora sadržavati prekidne elemente u skladu s propisima o ožičenju koji prekidaju električni spoj u svim vodovima te time osiguravaju potpuno isključenje u uvjetima kategorije prenapona III.

Toplina



Upozorenje!

Opasnost od eksplozije!

Izvori topline u neposrednoj blizini WC-a ili daljinskog upravljača mogu uzrokovati zagrijavanje proizvoda i dovesti do eksplozije.

- Ne postavljajte izvore topline u neposrednoj blizini WC-a ili daljinskog upravljača.

Upravljanje



Napomena

U slučaju kvara proizvoda, isključite WC pomoću odgovarajućeg prekidača (pogledajte upute za uporabu) i zatvorite dovod vode. Kvarovi mogu između ostalog uključivati:

- stvaranje dima
- curenje vode
- buku



Napomena

Nemojte priključivati korištena crijeva na uređaj. Upotrebljavajte isključivo crijevo koje pripada opsegu isporuke.

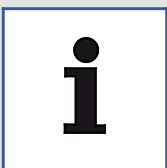

Napomena

Ako je voda tvrda mogu se stvarati naslage kamenca na WC-u, što može uzrokovati ograničenje funkcije ili oštećenje uređaja.

Zamijenite glavu tuša ako se više ne može potpuno očistiti i ako se s nje ne može ukloniti kamenac.

Provedite uklanjanje kamenca u skladu s lokalnom tvrdoćom vode u slijedećim intervalima kako biste spriječili ometanje funkcionalnosti proizvoda zbog naslaga kamenca:

Tvrdoća vode	° fH	° dH	° eH	Učestalost uklanjanja kamenca
Meko	≤15	≤8	≤11	dva puta godišnje
Umjereno	15 - 25	8 - 14	11 - 18	dva puta godišnje
Tvrdo	> 25	> 14	> 18	kvartalno

Upotrebljavajte isključivo V & B sredstvo za uklanjanje kamenca (V9957200) i slijedite upute za proizvod opisane online ili na etiketi. Neprikladne tekućine za uklanjanje kamenca ili netočan postupak uklanjanja kamenca mogu uzrokovati kvarove koji nisu pokriveni jamstvom proizvođača.

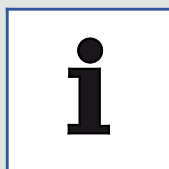

Napomena

- Sustav je u skladu sa zahtjevima pribora razreda zaštite I.
- Ako je vod mrežnog priključka ovog uređaja oštećen, mora ga zamijeniti proizvođač, njegova služba za korisnike ili kvalificirani električar.
- Vodič za uzemljenje između učvršćenja kabela i hvataljki duži je od vodiča koji provodi struju. Provjerite nominalnu snagu i odaberite presjek kabela u skladu s njom.
- Svi dijelovi moraju biti postavljeni na ispravnom području.

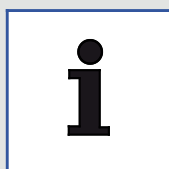

Napomena

Kada su daska za sjedenje i poklopac spuštene, izbjegavajte opterećenja bilo koje vrste koja ne odgovaraju predviđenoj uporabi, npr. ne stavljati ništa na spuštenu dasku za sjedenje i poklopac ili ne podupirati se nogom.

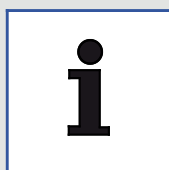

Napomena

Ovaj uređaj smiju upotrebljavati djeca starija od 3 godine te osobe s ograničenim tjelesnim, osjetilnim ili mentalnim sposobnostima, kao i osobe bez odgovarajućeg iskustva i znanja, samo ako to čine pod nadzorom i uz upute o korištenju, te ako razumiju moguće opasnosti povezane s njegovom uporabom.

Djeca se ne smiju igrati uređajem.

Čišćenje i održavanje ne smiju obavljati djeca bez nadzora.



Napomena

- Upotrebljavajte isključivo LR03/AAA baterije.
- Ne upotrebljavajte punjive baterije.
- Ne upotrebljavajte zajedno različite tipove baterija ili nove i rabljene baterije.
- Uklonite prazne baterije iz uređaja i sigurno ih odložite u skladu s lokalnim propisima.
- Uklonite baterije ako uređaj nećete upotrebljavati tijekom duljeg razdoblja.
- Nemojte kratko spajati priključne stezaljke.



Napomena

Potrošene baterije propisno odložite pomoću rukavica. Izbjegavajte dodir s kožom.
Ostatke uklonite vlažnom krpom.



Reciklirajte ili propisno zbrinite elektroničku opremu i baterije. Prije odlaganja elektroničkog uređaja izvaditi baterije iz uređaja. Nikada nemojte odlagati elektroničku opremu i baterije u kućanski otpad.

Poštujte lokalne propise.

3 Tehnički podaci

Kategorija		Tivo
Napon		220 - 240 V~, 50 - 60 Hz
Nazivna ulazna snaga		820 W
Maksimalna ulazna snaga		1080 W
Baterija daljinskog upravljača		Tip: LR03/AAA
WC	Potrošnja vode	6 l / 4 l
	Otjecanje vode	110 mm promjer, horizontalni odvod
	Način ispiranja	Ručno ispiranje
Funkcija prskanja	Priprema tople vode	Protočni grijač
	Snaga	1000 W
	Temperatura, snaga, položaj mlaznica	5 razina
Fen	Protok zraka	0,3 m ³ /Min.
	Snaga	250 W
	Temperatura	5 razina
Grijač sjedala	Nominalna snaga	50 W
	Temperatura	5 razina
	Način rada Eco	5 postavki za postavljanje vremena (6 sati do 2 tjedna)
Neutralizacija mirisa		Upijanje pomoću diatomitnog filtra
Razred zaštite		IPX4
Potreban tlak vode		0,05 MPa (dinamički) - 0,75 MPa (statički)
Tvrdoća vode		Maksimalna preporučena tvrdoća vode je 2,4 mmol/l (14° dH) bez uređaja za omekšavanje vode
Temperatura dotoka vode		3 - 35 °C
Radna temperatura okoline		0 - 40 °C
Dimenzije (dužina x širina x visina)		609×400×430 mm
Duljina mrežnog kabela		1 m
Težina		35 kg
RF modul		2405 - 2470 MHz, ≤ 5 dbm

4 Preuvjeti za instalaciju



Napomena

Opskrba strujom i vodom mora biti isključena prije instalacije.

- Instalacija mora biti u potpunosti završena prije nego se Tivo priključi na struju i vodu.
- Priključni dijelovi crijeva za dovod vode ne smiju biti oštećeni.
- Upotrebljavajte Tivo isključivo pri tlaku u cjevovodu između 0,1 MPa (dinamički) i 0,75 MPa (statički), [vidi "Tehnički podaci", stranica 168.](#)
- Upotrebljavajte Tivo isključivo u rasponu temperature vode između 3 °C i 35 °C [vidi "Tehnički podaci", stranica 168.](#)
- Temperatura okoline mora biti između 0 °C i 40 °C, [vidi "Tehnički podaci", stranica 168.](#)
- Pri tvrdoći vode od N 2,4 mmol/l (N 14°dH) preporučujemo centralni sustav za omekšavanje vode kako bi se osigurao dug životni vijek. Za tvrdoću vode možete upitati kod lokalnog dobavljača vode.
- Zbog prethodnog tvorničkog ispitivanja protoka vode u proizvodnji se može nalaziti manja količina vode. Međutim, to nije znak neispravnosti proizvoda.



Napomena

Ove upute opisuju instalaciju uređaja Tivo uz ViConnect. Ako upotrebljavate zidni element drugog proizvođača, pročitajte odgovarajuće upute.

Dimenzije za instalaciju, [vidi "Prije instalacije", stranica 170.](#)

5 Instalacija

5.1 Prije instalacije

- Osigurajte da su pločice na zidu i podu postavljene, da su cijevi u oknu učvršćene te da su vodovodne instalacije dobro pripremljene.
- Povežite kutni ventil s odvodom u zidu. Kutni ventil treba biti otvoren kako bi se isprale nečistoće i mulj iz cijevi, čime se sprečavaju začepjenja.
- Sljedeća slika prikazuje poziciju i veličinu rupa. Obratite pozornost na usmjerenje odvoda.

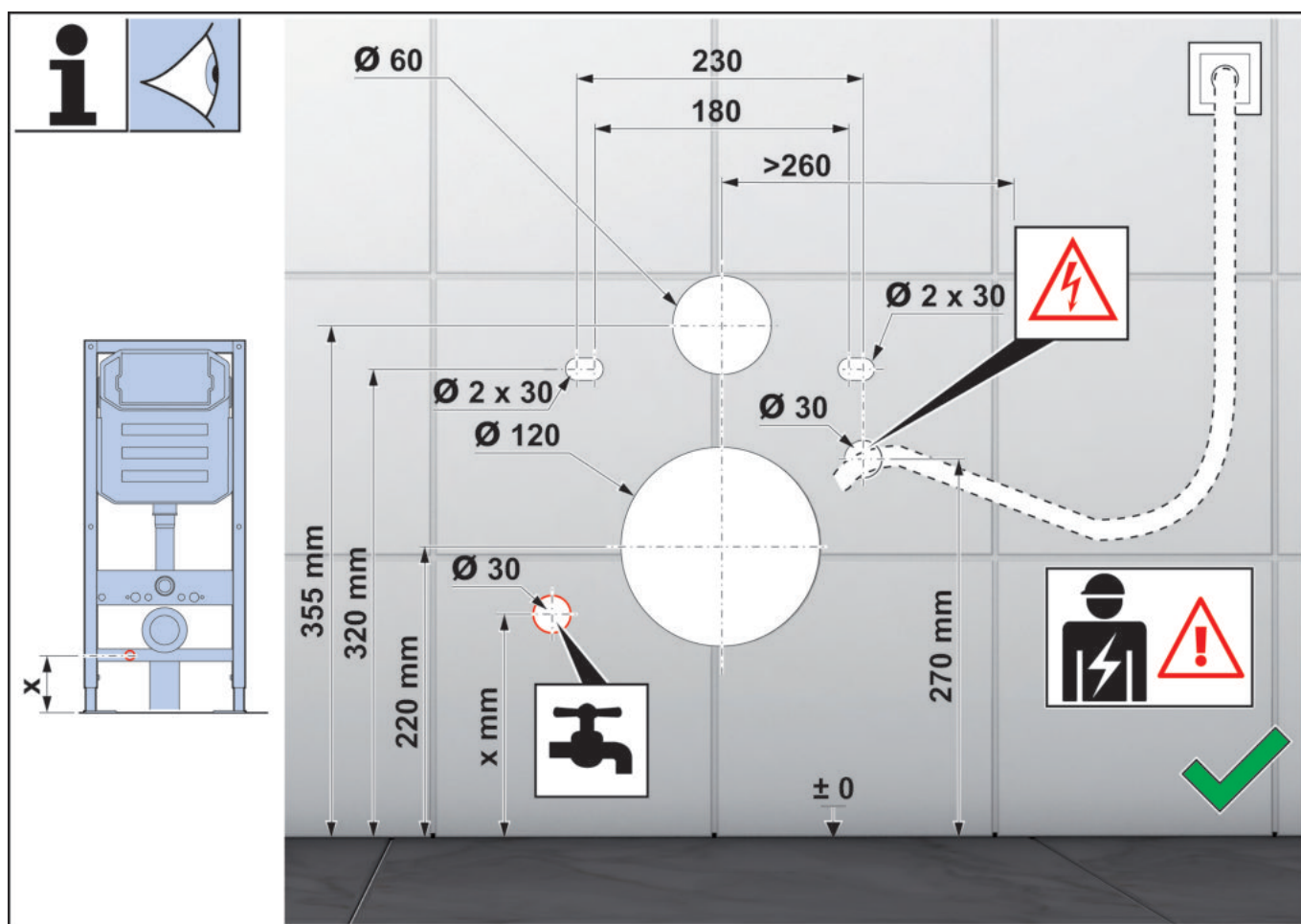

5.2 Provjera jačine mlaza vode

Minimalni dinamički tlak vode trebao bi biti veći od 0,05 MPa. Nepridržavanje ovog zahtjeva može utjecati na učinkovitost ispiranja.

Ako nemate uređaj za provjeru protoka vode, otvorite kutni ventil i ispuštajte vodu 10 sekundi. Ako volumen vode premaši 2,5 l, to potvrđuje potrebnu minimalnu količinu protoka.

5.3 Priprema za instalaciju

- Pažljivo pročitajte ovaj priručnik kako biste se upoznali s potrebnim dijelovima, komponentama i koracima instalacije te izbjegli nepotrebna oštećenja zbog nepravilne montaže.
- Instalacija mora biti izvedena u skladu s uputama opisanim ovdje.

- Tvrtka Villeroy & Boch ne snosi odgovornost za negativne posljedice koje mogu nastati zbog neovlaštenog nepoštovanja koraka iz ovog priručnika.
- Tijekom instalacije potrebno je zabrtviti prostor između poda i zida. WC se ne smije pričvrstiti za zid cementom jer se lako može oštetiti. Keramika je osjetljiv materijal. Stoga, instalacija mora biti izvedena vrlo pažljivo kako bi se izbjegla oštećenja proizvoda. Matice ne smiju biti previše zategnute.
- Pogledajte "[Tehnički podaci](#)", stranica 168.
- Nakon instalacije prvo treba uspostaviti opskrbu vodom, a tek nakon toga opskrbu strujom.
- Budući da je proizvođač prije isporuke ispitao nepropusnost pakiranja, pri raspakiranju proizvoda može doći do izlaska male količine vode iz proizvoda. To je normalno.

5.4 Instalacija WC-a

Slijedite upute za instalaciju za ugradbene WC-e kao što je opisano u "[privitku](#)".

Označite poziciju za instalaciju:



Pozor!

Prije instalacije provjerite alate, pribor i konačne dimenzije. Ako se ne podudaraju s prikazom, WC neće biti moguće instalirati.

5.4.1 Priprema i provjera prije upotrebe

- 1 Otvorite ventil.
- 2 Provjerite opskrbu strujom.
- 3 Provjerite funkciju prepoznavanja korisnika na WC sjedalu:
 - Prekrijte senzor na sjedalu vlažnom krpom i pritisnite tipku za tuš za stražnjicu na daljinskom upravljaču.
 - Mlaznica se izvlači i prska vodu (ulovite vodu posudom kako biste izbjegli prskanje).
 - Uklonite vlažnu krpu ili pritisnite tipku „Stop” na daljinskom upravljaču. Mlaznica se vraća natrag.



Upozorenje!

Opasnost od električnog udara!

Dodirivanje dijelova koji provode struju može dovesti do teških ozljeda ili smrti.



Upozorenje!

1. Ako prekidač napajanja ne radi, provjerite izlazi li voda.
2. Proizvod ima vlastitu funkciju zaštite od curenja. Pri korištenju drugih električnih uređaja zaštitna funkcija ne može jamčiti zaštitu od curenja za druge proizvode. Također ne može zamijeniti osnovne zaštitne mjere drugih električnih uređaja.
3. Nemojte testirati funkciju zaštite od curenja na mrežnom utikaču direktnim uzemljenjem naponske žice.

Impresszum

Villeroy & Boch AG

Saaruferstraße

66693 Mettlach

Németország

Tel.: +49 (0) 68 64 / 8 10

E-mail: information@villeroy-boch.com

www.villeroy-boch.com

A Villeroy & Boch AG előzetes írásbeli engedélye nélkül a oldalaink képeit tilos letölteni és használni.

Szerzői jog

Villeroy & Boch AG

Jótállás

Oldalaink tartalmát a lehető legnagyobb gondossággal állítottuk össze. A tartalmak helyességéért, teljességéért és időszerűségéért ennek ellenére sem vállalunk garanciát.

A Villeroy & Boch AG az általános törvények szerint felelős a felhasználásra kínált, saját tartalmakért. A saját tartalmaktól meg kell különböztetni a más ajánlattevők által rendelkezésre bocsátott tartalmakat (hivatkozásokat).

Ha tudomást szerzünk arról, hogy a meghivatkozott tartalmak polgári jogi vagy büntető jogi felelősséget eredményeznek, el fogjuk távolítani a vonatkozó hivatkozásokat.



Ez a termék az összes CE-kritériumnak eleget tesz.
A megfelelőségi nyilatkozat beszerezhető a Villeroy & Boch vállalattól.

Tartalomjegyzék

1	Általános adatok.....	174
1.1	Alkalmazott szimbólumok	174
1.2	Célcsoportok	174
1.3	Szavatosság	175
2	Biztonság.....	176
2.1	Rendeltetésszerű használat	176
2.2	Észszerűen előre látható helytelen alkalmazás	176
2.3	Általános biztonsági előírások	176
3	Műszaki adatok.....	180
4	A beépítés előfeltételei.....	181
5	Beépítés.....	182
5.1	A beépítés előtt	182
5.2	A vízszögér erősségének ellenőrzése	182
5.3	A beépítés előkészítése	182
5.4	A WC beépítése	183
5.4.1	Előkészítés és használat előtti ellenőrzés.....	183

1 Általános adatok

Köszönjük, hogy a Villeroy & Boch termékét választotta! Ezt a terméket magas minőségi követelményeink szerint teszteltük. Az optimális teljesítmény elérésének előfeltétele a termék szakszerű beépítése és használata. A teljes kezelési és szerelési útmutatót megtalálja az alábbi címen: M.VILLEROY-BOCH.COM, vagy a címloldalon lévő QR-kód beolvasásával is megnyithatja. Töltse le előzetesen a fájlokat, ha a tanácsadásra internet-hozzáférés nélküli környezetben kerül sor. Olvassa el és pontosan hajtsa végre a szerelési útmutatóban leírtakat. A termék használata előtt olvassa el a kezelési útmutatót, és tegye olyan helyre, hogy a használat során bármikor fellapozhassa.

Gondosan ellenőrizze az egyes alkatrészeit a szerelés előtt. Hiányzó vagy sérült alkatrészekkel kapcsolatos reklamációt a beépítést követően nem fogadunk el.

1.1 Alkalmazott szimbólumok

Biztonsági előírások



Figyelmeztetés!

Figyelmeztetés lehetséges veszélyre.

Súlyos vagy halálos kimenetelű személyi sérülés történhet.



Vigyázat!

Figyelmeztetés potenciális veszélyhelyzetekre.

Enyhe fokú személyi sérülés, ill. dologi károk keletkezhetnek.

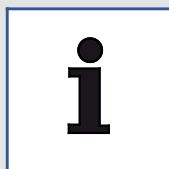

Megjegyzés

Alkalmazási tudnivalók és más hasznos információk.

1.2 Célcsoportok

Ezen útmutató célcsoportja a telepítők, a villanszerelők és a termék üzemeltetői.

Elektromos szakember, villanszerelő:



Ezek a szakemberek rendelkeznek a konkrét felhasználási helyre, a vele kapcsolatos tevékenységekre és kockázatokra vonatkozó képesítéssel, továbbá ismerik a vonatkozó szabványokat és rendelkezéseket.

Szerelők:



Ezek a szakemberek a szükséges ismeretek birtokában vannak ahhoz, hogy az üzemeltető felhatalmazása alapján, a kellő szakértelemmel és szakszerűen, valamint a biztonsági és veszélyességi szempontoknak megfelelően elvégezzék az esedékes munkákat.

Üzemeltetők:



Az üzemeltetők a jelen útmutató beszerzése, elolvasása és megértése után képesek az útmutatónak megfelelően használni a terméket.

A készüléket 8 év feletti gyermekek, valamint korlátozott fizikai, érzékszervi vagy mentális képességű személyek, továbbá olyanok, akik nem rendelkeznek megfelelő tapasztalattal és tudással, csak felügyelet mellett vagy abban az esetben használhatják, ha tájékoztatást kaptak a készülék biztonságos használatáról, és megértették a használatból eredő veszélyeket. Gyermekek nem játszhatnak a készülékkel.

1.3 Szavatosság

A Villeroy & Boch a beépítést követően nem vállal semminemű felelősséget a szakszerűtlen fel- vagy leszerelésre visszavezethető hibás működésért vagy károsodásért. Csak a Villeroy & Boch eredeti alkatrészeit szabad használni. A 24 hónapos szavatosság a Villeroy & Boch által szállított termékek javítására vagy cseréjére korlátozódik, és csak akkor érvényes, ha a termék beépítése és karbantartása a beépítési és karbantartási előírásainknak megfelelően történt. A szavatosság érvényét veszti a következő esetekben:

- ha idegen szállítók fúrásokat/szereléseket végeztek,
- ha fúrásokat/módosításokat nem a termékhez tartozó telepítési előírásnak megfelelően végeztek el,
- ha olyan alkatrészeket szereltek be, amelyek nem tartoznak a termék szállítási csomagjába vagy pótalkatrészei közé,
- ha olyan eredeti alkatrészeket szereltek be, amelyeket előzőleg módosítottak/átalakítottak, és ezért nem felelnek meg az eredeti állapotuknak.

A következők károk, valamint a be- és kiszerelési költségek nem esnek a szavatosság hatálya alá.

A következő esetekben szavatossági igény nem érvényesíthető:

- vis maior, pl. tűz, földrengés, árvíz, vihar, környezetszennyezés, gázkár (kénhidrogén), só okozta kár és feszültségingadozás által okozott sérülés vagy veszteség,
- bármilyen szakszerűtlen vagy helytelen használat, a kezelési útmutató figyelmen kívül hagyása, valamint a termék módosítása vagy megrongálása által okozott sérülés vagy veszteség,
- a használat helyén tapasztalható vízminőség, valamint vízfoltok, lerakódások vagy a vízrendszerben található idegen testek által okozott sérülés vagy veszteség,
- a veszélyes környezet, idegen behatások, állatok vagy rovarok, a termék befagyása által okozott sérülés vagy veszteség,
- a bizonytalan tápellátás (feszültség, frekvencia) és a terméken kívül keletkezett elektromágneses hullámok (pl. nagyfeszültségű vezetékek vagy kiegészítő készülékek) által okozott sérülés vagy veszteség,
- az akkumulátorok teljesítményének csökkenése által okozott sérülés vagy veszteség,
- elhasználódás (pl. víztelenítő szelep, szűrő, O-gyűrű vagy tömítés) által okozott sérülés vagy veszteség.

2 Biztonság

2.1 Rendeltetészerű használat

A készülék I. osztályú elektromos eszköz, amelyet földelőrendszerhez kell csatlakoztatni. Kizárólag száraz környezetben szabad használni. Ha fürdőszobában használják, biztosítani kell a megfelelő szellőzést. Erre a célra szereljenek fel ventilátort vagy szellőztető berendezést.

A rendeltetészerű használatba beletartoznak a következők is:

- a kezelési útmutató minden utasításának betartása.
- az összeszerelési útmutató minden utasításának betartása.
- kizárólag eredeti pótalkatrészek használata.
- a termék kizárólag épületekben történő használata.

A Tivo készüléket csak friss vízzel szabad használni. Ha szennyező részecskék vannak a vízben, azok eltömíthetik a szűrőket, a tömlőket és a fűvókákat.

2.2 Észszerűen előre látható helytelen alkalmazás

A rendeltetészerű használattól eltérő vagy azon túlmutató használat nem rendeltetészerű használatnak minősül. A szakszerűtlen vagy helytelen használatból eredő károkért kizárólag az üzemeltető viseli a felelősséget, a gyártó semminemű felelősséget nem vállal.

2.3 Általános biztonsági előírások

Elektromosság



Figyelmeztetés!

Áramütésveszély!

Az áramot vezető alkatrészek érintése súlyos, akár halálos kimenetelű sérülést okozhat.

- A készüléket 220-240 V~ feszültségű és 50-60 Hz frekvenciájú hálózatról való használatra szánták. A termék beépítését és javítását kizárólag képzett szakember végezheti.
- Munkavégzés közben a fő áramellátást meg kell szakítani, és biztosítani kell a visszakapcsolás ellen.



Figyelmeztetés!

Tisztítás és karbantartás közben áramütésveszély áll fenn!

Az áramot vezető komponensek (220-240 V~, 50-60 Hz) tisztítás és karbantartás közbeni megérintése súlyos, akár halálos kimenetelű sérülést okozhat.

- Tisztítás és karbantartás közben vigyázni kell, nehogy hozzáérjenek áramot vezető alkatrészekhez (220-240 V~, 50-60 Hz).



Figyelmeztetés!

Áramütésveszély!

A nem szakszerűen elhelyezett, ill. rögzített, feszültségvezető alkatrészek súlyos, akár halálos kimenetelű sérülést okozhatnak.

- A termék összes elektromos, elektromágneses és a szereléshez szükséges komponensét (a távirányító kivételével) a szerelési útmutató és a nemzeti előírások szerint, biztonságosan kell a WC-re helyezni.
- A sérülések, illetve akár halálesetek elkerülésére minden vezető alkatrészt biztonságosan kell a WC-re helyezni.
- A fix vezetékeztést a vezetékeztési előírásoknak megfelelő megszakítókkal kell ellátni, amelyeknek minden póluson érintkezőleválasztással kell rendelkezniük a III. túlfeszültségi kategória alatti teljes leválasztás biztosítása érdekében.

Hő



Figyelmeztetés!

Robbanásveszély!

A WC, ill. a távirányító közvetlen környezetében található hőforrások hőfejlődést idéznek elő a terméken és robbanást okozhatnak.

- Tilos hőforrást a WC és a távirányító közvetlen közelébe helyezni.

Kezelés

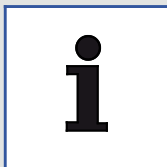

Megjegyzés

A termék hibás működése esetén kapcsolja ki a WC-t a megfelelő kapcsolóval (lásd a kezelési útmutatót), és zárja el a vízellátást. A hibás működés jele lehet többek között:

- füstképződés
- vízszivárgás
- zajkibocsátás

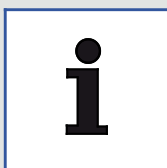

Megjegyzés

Ne szereljen fel használt tömlőket a készülékre. Kizárólag a szállítási terjedelemben található tömlőt használja.

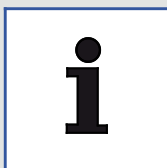

Megjegyzés

Kemény víz esetén vízkő rakódhat le a WC-n, ami a készülék korlátozott működését vagy károsodását eredményezheti.

Kérjük, cserélje ki a zuhanyfejet, ha már nem lehet teljesen megtisztítani és vízkőteleníteni.

A helyi vízkeménységtől függően az alábbi táblázatban megadott időközönként vízkötelenítse a terméket, hogy a vízkőlerakódás ne korlátozza a működését:

Vízkeménység	° fH	° dH	° eH	Vízkötelenítés gyakorisága
Lágy	≤15	≤8	≤11	évente kétszer
Közepes	15-25	8-14	11-18	évente kétszer
Kemény	> 25	> 14	> 18	negyedévente

Kizárólag V & B vízkőoldót (V9957200) használjon, és tartsa be a termékhez kapcsolódó, online vagy a címkén olvasható utasításokat. A nem megfelelő vízkőoldó folyadékok vagy a nem megfelelő vízkötelenítési eljárások olyan működési zavarokat okozhatnak, melyekre a gyártói garancia nem terjed ki.



Megjegyzés

- A rendszer megfelel a tartozékok I. védelmi osztálya követelményeinek.
- Ha a készülék tápkábele sérült, azt a gyártónak, a gyártó ügyfélszolgálatának vagy szakképzett villanyszerelőnek kell kicserélnie.
- A kábelhorgony és a csatlakozók közötti földelővezető hosszabb, mint az áramot vezető vezető. Ellenőrizze a névleges teljesítményt, és ennek megfelelően válassza ki a kábel keresztmetszetét.
- Az összes alkatrészt a megfelelő területen kell elhelyezni.



Megjegyzés

Kerülje zárt ülőke és tető esetén a rendeltetésszerű használatnak nem megfelelő súlyterhelést, pl. ne álljon a zárt ülőkére és tetőre, ill. ne lépjen rá az egyik lábával.



Megjegyzés

Ezt a készüléket 3 évesnél idősebb gyermekek, valamint csökkent fizikai, érzékszervi vagy mentális képességű, illetve tapasztalattal és tudással nem rendelkező személyek csak akkor használhatják, ha egy, a biztonságukért felelős személy felügyeli őket, vagy eligazítást nyújt a készülék használatáról.

Gyermekek nem játszhatnak a készülékkel.

A tisztítást és karbantartást nem végezhetik gyermekek felügyelet nélkül.

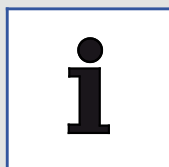

Megjegyzés

- Kizárólag LR03/AAA elemeket használjon.
- Ne használjon újratölthető elemeket.
- Ne használjon együtt különböző típusú elemeket, valamint új és használt elemeket.
- A lemerült elemeket vegye ki a készülékből, és a helyi előírásoknak megfelelően, biztonságosan selejtezze le azokat.
- Vegye ki az elemeket, ha a készüléket hosszabb ideig használaton kívül tárolja.
- Ne zárja rövidre a csatlakozókapcsokat.

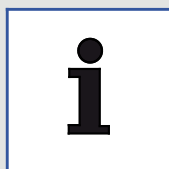

Megjegyzés

A kifolyt elemeket kesztyűs kézzel, szakszerűen le kell selejtezni. Kerülni kell a bőrrel való érintkezést.

A maradványok nedves törlőkendővel eltávolíthatók.



Az elektronikus készülékeket és az elemeket hasznosítsa újra vagy szakszerűen selejtezze le. Az elektronikus készülék leselejtezése előtt ki kell venni belőle az elemeket. Tilos az elektronikus készülékeket és az elemeket a háztartási hulladékkal együtt kidobni.

Be kell tartani a helyben érvényes előírásokat.

3 Műszaki adatok

Kategória		Tívo
Feszültség		220-240 V~, 50-60 Hz
Névleges teljesítményfelvétel		820 W
Maximális teljesítményfelvétel		1080 W
Távirányítóban lévő elemek		Típus: LR03/AAA
WC	Vízfogyasztás	6 l / 4 l
	Vízkiáramlás	110 mm átmérőjű, vízszintes kifolyó
	Öblítési mód	Kézi öblítés
Permetező funkció	Vízmelegítés	Átfolyós melegítő
	Teljesítmény	1000 W
	Hőmérséklet, erősség, fűvókahelyzet	5 fokozat
Levegőfúvás	Légáteresztő képesség	0,3 m ³ /perc
	Teljesítmény	250 W
	Hőmérséklet	5 fokozat
Ülőkefűtés	Névleges teljesítmény	50 W
	Hőmérséklet	5 fokozat
	Eco üzemmód	5 időbeállítás (6 óra és 2 hét között)
Szagtalanítás		Megkötés kovaföldszűrővel
Védelmi osztály		IPX4
Szükséges víznyomás		0,05 MPa (dinamikus) - 0,75 MPa (statikus)
Vízkeménység		Ajánlott max. vízkeménység: 2,4 mmol/l (14° dH), vízlágyító berendezés nélkül
Bejövő víz hőmérséklete		3-35 °C
Üzemi környezeti hőmérséklet		0-40 °C
Méretek (hosszúság x szélesség x magasság)		609×400×430 mm
Hálózati kábel hossza		1 m
Tömeg		35 kg
RF-modul		2405-2470 MHz, ≤ 5 dbm

4 A beépítés előfeltételei

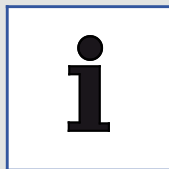

Megjegyzés

A beépítés előtt ki kell kapcsolni az áram- és a vízellátást.

- Teljesen be kell fejezni a beépítést, mielőtt csatlakoztatná a Tivo készüléket az áram- és vízellátáshoz.
- A vízbevezető tömlő csatlakozóelemei nem sérülhetnek meg.
- A Tivo készüléket kizárólag a 0,1 MPa (dinamikus) és 0,75 MPa (statikus) közötti vezetéknyomás-tartományban szabad használni, [lásd "Műszaki adatok", Oldal 180.](#)
- A Tivo készüléket kizárólag a 3 °C és 35 °C közötti víz hőmérséklet-tartományban szabad üzemeltetni, [lásd "Műszaki adatok", Oldal 180.](#)
- A környezeti hőmérsékletnek 0 °C és 40 °C között kell lennie, [lásd "Műszaki adatok", Oldal 180.](#)
- A hosszú élettartam biztosítása érdekében N 2,4 mmol/l (N 14°dH) vízkeménység esetén központi vízlágyító rendszer használata javasolt. A víz keménységét a helyi vízszolgáltatótól lehet megtudni.
- A vízfolyásnak az üzemben előzetesen elvégzett vizsgálatánál kis mennyiségű víz lehet a termékben. Ez azonban nem jelenti a termék hibáját.

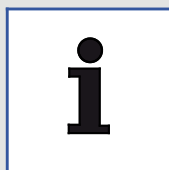

Megjegyzés

A jelen útmutató a ViConnect rendszerrel rendelkező Tivo beépítését ismerteti. Ha másik gyártó előfali elemét használja, olvassa el a vonatkozó útmutatót.

Beépítési méretek, [lásd "A beépítés előtt", Oldal 182.](#)

5 Beépítés

5.1 A beépítés előtt

- Bizonyosodjon meg arról, hogy a falicsempéket felhelyezték, a padlólapokat lefektették, a csöveket rögzítették az aknában, és a vízbevezető vezetékeket megfelelően előkészítették.
- Csatlakoztassa a sarokszelepet a falban lévő vízkifolyóhoz. A sarokszelepnak nyitva kell lennie a szennyeződések és az iszap csövekből történő kiöblítéséhez és ezáltal a dugulások megakadályozásához.
- Az alábbi ábrán láthatja a lyukak helyzetét és méretét. Ügyeljen a kifolyás irányára.

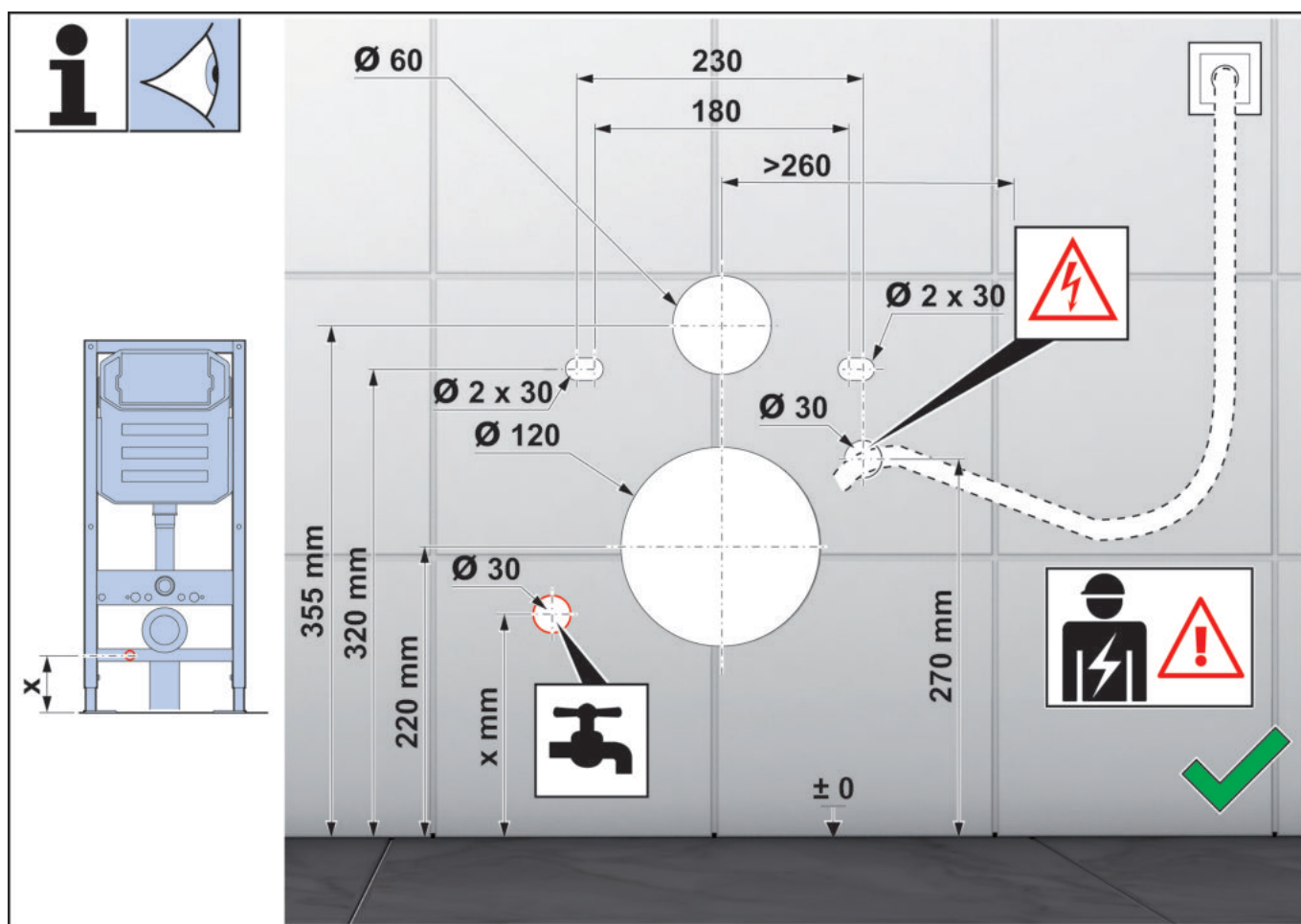

5.2 A vízúgár erősségének ellenőrzése

A legkisebb dinamikus víznyomásnak 0,05 MPa-nál nagyobb kell lennie. Ezen követelmény figyelmen kívül hagyása ronthatja az öblítési teljesítményt.

Ha nem áll rendelkezésre átfolyás-ellenőrző berendezés, akkor nyissa ki a sarokszelepet, és öblítsen 10 másodpercig. Ha a kifolyó víz mennyisége meghaladja a 2,5 litert, akkor a szükséges legkisebb átfolyási mennyiség rendben van.

5.3 A beépítés előkészítése

- Figyelmesen olvassa végig a jelen útmutatót, így megismerheti a szükséges munkadarabokat, alkatrészeket és beépítési lépéseket, és elejét veheti a szakszerűtlen szerelés miatt bekövetkező, elkerülhető károknak.
- A beépítésnek az itt ismertetett útmutatásokkal összhangban kell zajlania.

- A Villeroy & Boch nem vállal felelősséget a jelen útmutatóban olvasható lépések figyelmen kívül hagyása által okozott esetleges negatív következményekért.
- A beépítés során a padló és a fal közötti résnek tömítettnek kell lennie. Tilos a WC-t cementtel a falra helyezni és rögzíteni, mert könnyen megsérülhet. A kerámia érzékeny anyag. Ezért a beépítést nagyon körültekintően kell végezni, hogy a termék ne sérüljön meg. Nem szabad az anyákat túl erősen meghúzni.
- Lásd: "[Műszaki adatok](#)", Oldal 180.
- A beépítést követően először a vízellátást állítsa helyre, és csak azután csatlakoztassa az áramellátást.
- Mivel a gyártó a kiszállítás előtt tömítettségvizsgálatot végzett a terméken, ezért a kicsomagoláskor csekély mennyiségű víz folyhat ki a termékből. Ez normál jelenség.

5.4 A WC beépítése

Kövesse a fixen beépített WC-kre vonatkozó, "[melléklet](#)" szerinti beszerelési utasításokat.

Jelölje meg a beszerelés helyét:



Figyelem!

A beszerelés előtt ellenőrizze a szerszámokat, tartozékokat és végleges méreteket. Ha ezek nem felelnek meg az ábrának, akkor a WC-t nem lehet beszerelni.

5.4.1 Előkészítés és használat előtti ellenőrzés

- 1 Nyissa ki a szelepet.
- 2 Ellenőrizze az áramellátást.
- 3 Ellenőrizze a WC-ülőke felhasználófelismerő funkcióját:
 - Takarja le az ülőkeérzékelőt az ülőkén egy nedves törlőkendővel, és nyomja meg a Fenékszuhany gombot a távirányítón.
 - A fúvóka kitolódik, és vizet permetez (a víz fröccsenésének elkerülése érdekében fogja fel a vizet egy edényben).
 - Távolítsa el a nedves törlőkendőt, vagy nyomja meg az Állj gombot a távirányítón. A fúvóka behúzódik.



Figyelmeztetés!

Áramütésveszély!

Az áramot vezető alkatrészek érintése súlyos, akár halálos kimenetelű sérülést okozhat.



Figyelmeztetés!

1. Ha a főkapcsoló nem működik, ellenőrizze, hogy szivárog-e víz a termékből.
2. A termék külön kifolyás elleni védelem funkcióval rendelkezik. További elektromos készülékek használata esetén a védelmi funkció nem tud kifolyás elleni védelmet garantálni a többi terméknél. Ezenkívül nem helyettesíti a többi elektromos készülékre vonatkozó alapvető óvintézkedéseket.
3. Ne úgy tesztelje a hálózati csatlakozó kifolyás elleni védelem funkcióját, hogy közvetlenül földeli az áram alatt lévő vezetékét.

Teisinė informacija

„Villeroy & Boch AG“

Saaruferstraße

66693 Mettlach

Vokietija

Tel. +49 (0) 68 64 / 8 10

El. p. information@villeroy-boch.com

www.villeroy-boch.com

*Draudžiama be raštiško „Villeroy & Boch AG“ sutikimo
parsisiųsti ir naudoti mūsų puslapių atvaizdus.*

Autorių teisės

„Villeroy & Boch AG“

Atsakomybė

Savo puslapių turinį parengėme labai atidžiai. Vis dėlto negalime priimti atsakomybės dėl turinio teisingumo, išsamumo ir aktualumo. Už savo teikiamą naudoti turinį „Villeroy & Boch AG“ atsako pagal bendruosius teisės aktus. Nuo šio turinio turi būti atskirtos kryžminės nuorodos („saitai“) į kitų teikėjų teikiamą turinį. Gavę informacijos, kad dėl turinio, į kurį pateiktos nuorodos, kyla civilinė arba baudžiamoji atsakomybė, šias nuorodas pašalinsime.



Šis gaminys atitinka visus CE žymėjimo kriterijus.

„Villeroy & Boch“ gali pateikti atitikties deklaraciją.

Turinys

1	Bendroji informacija.....	186
1.1	Vaizdavimas	186
1.2	Tikslinės grupės	186
1.3	Garantija	187
2	Sauga.....	188
2.1	Naudojimas pagal paskirtį	188
2.2	Pagrįstai numanomas netinkamas naudojimas	188
2.3	Bendrieji saugos nurodymai	188
3	Techniniai duomenys.....	192
4	Montavimo sąlygos.....	193
5	Montavimas.....	194
5.1	Prieš montavimą	194
5.2	Vandens srovės stiprumo tikrinimas	194
5.3	Pasirengimas montavimui	194
5.4	Unitazo montavimas	195
5.4.1	Pasiruošimas ir patikrinimas prieš naudojimą.....	195

1 Bendroji informacija

Dėkojame, kad renkatės „Villeroy & Boch“! Šis gaminys buvo išbandytas pagal aukštus mūsų kokybės standartus ir, siekiant užtikrinti optimalų veikimą, turi būti tinkamai įrengtas ir naudojamas. Išsamias naudojimo ir montavimo instrukcijas rasite M.VILLEROY-BOCH.COM arba pasinaudoję QR kodu tituliniam lape. Atsisiųskite šiuos failus iš anksto, jei jų prireiktų neturint prieigos prie interneto. Atidžiai perskaitykite ir laikykitės montavimo instrukcijų. Naudojimo instrukcijas reikėtų perskaityti prieš pradėdant naudoti gaminį bei jų neišmesti, jei prireiktų naudojimo metu.

Prieš montuodami atidžiai patikrinkite konstrukcines dalis. Įrengus gaminį, nebebus galima reikšti pretenzijų dėl trūkstamų arba pažeistų konstrukcinių dalių.

1.1 Vaizdavimas

Saugos nurodymai



Įspėjimas!

Įspėjimas apie galimą pavojų.
Galimas sunkus susižalojimas arba mirtis.



Atsargiai!

Įspėjimas apie galimas pavojingas situacijas.
Galimas lengvas susižalojimas arba materialinė žala.

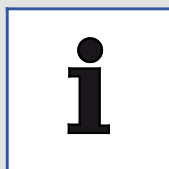

Nurodymas

Naudojimo nurodymai ir kita naudinga informacija.

1.2 Tikslinės grupės

Šios instrukcijos tikslinės grupės yra tiek gaminio montuotojai ir elektrikai, tiek jo naudotojai.

Elektrikai:



Šie specialistai yra įgiję išsilavinimą dirbti konkrečioje vietoje, vykdyti susijusią veiklą, žino riziką bei išmano atitinkamus standartus ir reikalavimus.

Montuotojai:



Šie specialistai turi reikiamų žinių, kad galėtų profesionaliai ir tinkamai, laikydamiesi saugos reikalavimų ir išvengdami pavojaus, atlikti darbus pagal operatoriaus įgaliojimą.

Naudotojai:



naudotojai, susipažinę su instrukcija, ją perskaitę ir supratę, gali naudoti gaminį vadovaudamiesi pateiktais nurodymais.

Šiuo prietaisu gali naudotis vaikai nuo 8 metų, taip pat ribotų fizinių, juslinių ar protinių gebėjimų arba nepakankamai patirties ir žinių turintys asmenys, jei jie prižiūrimi arba išmokyti, kaip juo saugiai naudotis, ir supranta dėl to kylančią riziką. Draudžiama vaikams žaisti su prietaisu.

1.3 Garantija

„Villeroy & Boch“ neprisiima atsakomybės už netinkamai veikiančią prietaisą ir pažeidimus dėl netinkamo montavimo arba išmontavimo po to, kai jis buvo įrengtas. Naudokite tik originalias „Villeroy & Boch“ atsargines dalis. 24 mėnesių garantija apima tik „Villeroy & Boch“ tiekiamų gaminių remontą arba keitimą ir galioja tik tuo atveju, jei gaminio montavimo ir techninės priežiūros darbai buvo atliekami pagal mūsų montavimo ir techninės priežiūros reikalavimus. Garantija netenka galios šiais atvejais:

- kai gręžimo / montavimo darbus atlieka kiti tiekėjai;
- kai gręžimo / keitimo darbai atliekami laikantis atitinkamo gaminio montavimo reikalavimų;
- kai montuojamos dalys, kurios nėra tiekiamo gaminio / atsarginių detalių komplekto dalis;
- kai montuojamos originalios dalys, kurios buvo pakeistos / perkonstruotos ir nebeatitinka pirminės būklės.

Garantija neapima netiesioginės žalos ir montavimo ar išmontavimo išlaidų.

Garantija netaikoma dėl šių aplinkybių:

- nenugalimos jėgos, pvz., gaisro, žemės drebėjimo, potvynio, audros, aplinkos taršos, dujų (vandenilio sulfido) poveikio, druskų poveikio ir įtampos svyravimų;
- kai žala ar nuostoliai atsirado dėl bet kokio netinkamo naudojimo ar piktnaudžiavimo, naudojimo instrukcijos nesilaikymo arba gaminio pakeitimo ar sugadinimo;
- kai žala ar nuostoliai atsirado dėl vandens kokybės gaminio naudojimo regione bei dėl vandens dėmių, nuosėdų arba svertimkūnių vandentiekio sistemoje;
- kai žala ar nuostoliai atsirado dėl pavojingos aplinkos, pašalinio poveikio, gyvūnų ar vabzdžių, gaminio užšalimo;
- kai žala ar nuostoliai atsirado dėl nepastovios elektros energijos (įtampos, dažnio) ir elektromagnetinių bangų, kylančių šalia gaminio (pvz., dėl aukštos įtampos laidų arba papildomų prietaisų);
- kai žala ar nuostoliai atsirado dėl baterijų galios nuostolių;
- kai žala ar nuostoliai atsirado dėl nusidėvėjimo (pvz., vandens išleidimo vožtuvo, filtro, sandarinamojo žiedo ar tarpiklio).

2 Sauga

2.1 Naudojimas pagal paskirtį

Prietaisas yra I klasės elektrinis prietaisas ir turi būti prijungtas prie žeminimo sistemos. Jis gali būti naudojamas tik sausoje aplinkoje. Jei prietaisas naudojamas vonios kambaryje, turi būti užtikrintas pakankamas vėdinimas. Šiuo tikslu įrenkite ištraukiamąjį ventiliatorių arba vėdinimo įrangą.

Naudojimas pagal paskirtį taip pat apima:

- visų naudojimo instrukcijoje pateiktų nurodymų laikymąsi.
- visų montavimo instrukcijoje pateiktų nurodymų laikymąsi.
- tik originalių atsarginių dalių naudojimą.
- gaminio naudojimą tik pastatuose.

„Tivo“ gali būti naudojamas tik su šviežiu vandeniu. Vandenyje esančios purvo dalelės gali užkimšti filtrą, žarneles ir purkštukus.

2.2 Pagrįstai numanomas netinkamas naudojimas

Skyriuje „Naudojimas pagal paskirtį“ nenurodytas arba už nurodytąjį platesnis naudojimas laikomas naudojimu ne pagal paskirtį.

Už žalą, atsiradusią dėl netinkamo naudojimo ar piktnaudžiavimo, atsako tik naudotojas, gamintojas atsakomybės už tai neprisiima.

2.3 Bendrieji saugos nurodymai

Elektra



Įspėjimas!

Pavojus dėl elektros smūgio!

Sąlytis su dalimis, kuriomis teka elektros srovė, gali nulemti sunkų susižalojimą ar mirtį.

- Prietaisas skirtas naudoti su 220–240 V įtampa ir 50–60 Hz dažniu. Gaminį montuoti ir taisyti leidžiama tik kvalifikuotam specialistui.
- Būtina užtikrinti, kad atliekant darbus prietaisas būtų atjungtas nuo pagrindinio elektros energijos šaltinio ir apsaugotas nuo pakartotinio įjungimo.



Įspėjimas!

Pavojus dėl elektros smūgio valant ir atliekant techninę priežiūrą!

Sąlytis su komponentais, kuriais teka elektros srovė (220–240 V, 50–60 Hz), valant prietaisą ar atliekant jo techninę priežiūrą gali sukelti sunkius sužalojimus ar mirtį.

- Prietaisą valydami ir atlikdami jo techninę priežiūrą nelieskite dalių, kuriomis teka elektros srovė (220–240 V, 50–60 Hz).



Įspėjimas!

Pavojus dėl elektros smūgio!

Dalys, kuriose yra įtampa, jei jos sumontuotos ar pritvirtintos netinkamai, gali nulemti sunkų susižalojimą ar mirtį.

- Visi elektriniai, elektromagnetiniai ir montavimui reikalingi gaminio komponentai (išskyrus nuotolinio valdymo pultą) prie unitazo turi būti įtaisyti saugiai, laikantis montavimo instrukcijos ir nacionalinių reikalavimų.
- Siekiant išvengti sužalojimų ar mirties atvejų, visos dalys, kuriose yra elektros srovė, turi būti saugiai pritvirtintos prie unitazo.
- Fiksuotame kabelių tinkle turi būti numatyti kabelių jungimai, atitinkantys kabelių montavimo reikalavimus, kurie turi kontaktų atskyrimą tarp visų polių, užtikrinantį visišką atjungimą nuo III kategorijos viršįtampių.

Karštis



Įspėjimas!

Pavojus dėl sprogo!

Dėl prie pat unitazo arba nuotolinio valdymo pulto esančių karščio šaltinių gaminys gali įkaisti ir tai gali sukelti sprogo.

- Prie pat unitazo arba nuotolinio valdymo pulto nelaikykite jokių karščio šaltinių.

Valdymas

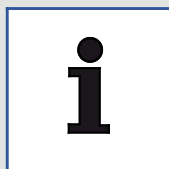

Nurodymas

Jei gaminys pradeda veikti netinkamai, atitinkamu jungikliu išjunkite unitazo sistemą (žr. naudojimo instrukciją) ir užsukite vandens tiekimo čiaupą. Netinkamas veikimas gali taip pat apimti:

- dūmų susidarymą
- vandens nuotėkį
- neįprastų garsų sklidimą

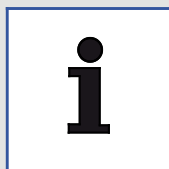

Nurodymas

Neprijunkite prie prietaiso naudotų žarnų. Naudokite tik tiekimo komplekte esančią žarną.

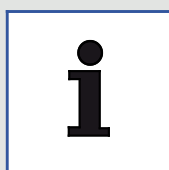

Nurodymas

Dėl kieto vandens ant unitazo gali susidaryti kalkių nuosėdų, dėl kurių gali sutrikti prietaiso veikimas arba jis gali būti sugadintas.

Jei dušelio galvutės nebegalima visiškai išvalyti ir pašalinti kalkių nuosėdų, pakeiskite ją.

Norėdami išvengti kalkių nuosėdų gaminio funkcijoms daromos žalos, remdamiesi vietinio vandens kietumu atlikite nukalkinimą toliau nurodytais intervalais.

Vandens kietumas	° fH	° dH	° eH	Nukalkinimo intervalas
Minkštas	≤15	≤8	≤11	du kartus per metus
Vidutinio kietumo	15-25	8-14	11-18	du kartus per metus
Kietas	>25	>14	>18	Keturis kartus per metus

Naudokite tik V & B kalkių valiklį (V9957200), laikydamiesi etiketėje arba internete pateiktų gaminio naudojimo instrukcijų. Netinkamas kalkių valymo skystis arba netinkamai atliekama nukalkinimo procedūra gali sukelti žalos, kurios nepadengs gamintojo garantija.



Nurodymas

- Sistema atitinka I apsaugos klasės reikalavimus.
- Jei šio prietaiso maitinimo laidas yra pažeistas, jį turi pakeisti gamintojas, jo klientų aptarnavimo tarnyba arba kvalifikuotas elektrikas.
- Įžeminimo laidininkas tarp kabelio įtvirtinimo ir gnybtų yra ilgesnis už laidininką, kuriuo teka srovė. Patikrinkite nominalią galią ir pasirinkite atitinkamą kabelio skerspjūvį.
- Visos dalys turi būti joms skirtoje zonoje.



Nurodymas

Venkite bet kokios nuleisto sėdynės pagrindo ir dangčio apkrovos, neatitinkančios naudojimo pagal paskirtį, pvz., ant nuleisto sėdynės pagrindo ir dangčio niekada nestokite ar nesiremkite koja.



Nurodymas

Šiuo prietaisu gali naudotis vaikai, vyresni nei 3 metų, taip pat ribotų fizinių, juslinių ar protinių gebėjimų arba nepakankamai patirties ir žinių turintys asmenys, jei jie prižiūrimi ar išmokyti juo naudotis ir supranta su tuo susijusią riziką.

Draudžiama vaikams žaisti su prietaisu.

Vaikams be priežiūros neleidžiama valyti prietaiso ir atlikti jo techninės priežiūros.

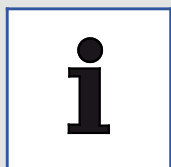

Nurodymas

- Naudokite tik LR03 / AAA tipo baterijas.
- Nenaudokite įkraunamųjų baterijų.
- Negalima kartu naudoti skirtingų tipų baterijų bei naujų ir naudotų baterijų.
- Išsikrovusias baterijas išimkite iš prietaiso ir saugiai utilizuokite pagal vietines taisykles.
- Išimkite baterijas, jei prietaisas bus laikomas nenaudojamas ilgą laiką.
- Venkite trumpojo jungimo tarp gnybtų.



Nurodymas

Nebeveikiančias baterijas išimkite mūvėdami apsaugines pirštines ir jas tinkamai utilizuokite. Venkite sąlyčio su oda.
Likučius išvalykite drėgna šluoste.



Elektroniniai prietaisai ir baterijos turi būti perdirbami arba tinkamai šalinami. Prieš utilizuodami elektroninį prietaisą iš jo išimkite baterijas. Elektroniniai prietaisai ir baterijos niekada negali būti šalinamos su buitinėmis atliekomis.

Turi būti laikomasi vietinių teisės aktų reikalavimų.

3 Techniniai duomenys

Kategorija		„Tivo“
Įtampa		220-240 V~, 50-60 Hz
Nominalioji naudojamoji galia		820W
Didžiausia naudojamoji galia		1080W
Nuotolinio valdymo pulto baterijos		tipas: LR03/ AAA
Unitazas	Vandens naudojimas	6 l / 4 l
	Vandens išleidimo anga	110mm skersmuo, horizontali anga
	Vandens nuleidimo režimas	Rankinis nuleidimas
Purškimo režimas	Šilto vandens paruošimas	Tekančio vandens šildytuvas
	Galia	1000W
	Temperatūra, stiprumas, purkštuko pakopa	5 pakopos
Džiovin tuvas	Oro srautas	0,3 m ³ /min.
	Galia	250W
	Temperatūra	5 pakopos
Sėdynės šildymas	Nominalioji galia	50W
	Temperatūra	5 pakopos
	„Eco“ režimas	5 laiko nustatymai (nuo 6 valandų iki 2 savaičių)
Kvapų šalinimo sistema		Diatomito filtro teikiama absorbcija
Apsaugos klasė		IPX4
Reikalingas vandens slėgis		0,05MPa (dinaminis) - 0,75MPa (statinis)
Vandens kietumas		Maksimalus rekomenduojamas vandens kietumas 2,4mmol/l (14°dH) be minkštinimo sistemos
Pritekančio vandens temperatūra		3-35°C
Darbo aplinkos temperatūra		0-40°C
Matmenys (ilgis×plotis×aukštis)		609×400×430mm
Maitinimo laido ilgis		1m
Svoris		35kg
RF modulis		2 405-2 470 MHz, ≤5 dbm

4 Montavimo sąlygos



Nurodymas

Prieš prietaisą montuojant turi būti išjungtas elektros srovės ir vandens tiekimas.

- Prieš „Tivo“ prijungiant prie elektros srovės ir vandens tiekimo sistemų, prietaisas turi būti visiškai sumontuotas.
- Negali būti apgadintos vandens pritekėjimo žarnelės jungtys.
- „Tivo“ gali būti naudojamas tik tada, kai slėgio vamzdyne diapazonas yra nuo 0,1 MPa (dinaminis) iki 0,75 MPa (statinis), žr. "[Techniniai duomenys](#)", puslapis 192.
- „Tivo“ gali būti naudojamas tik tada, kai vandens temperatūros diapazonas yra nuo 3 °C iki 35 °C, žr. "[Techniniai duomenys](#)", puslapis 192.
- Aplinkos temperatūros diapazonas turi būti nuo 0 °C iki 40 °C, žr. "[Techniniai duomenys](#)", puslapis 192.
- Kai vandens kietumas yra N 2,4 mmol/l (N 14°dH), rekomenduojame įrengti centrinį vandens minkštinimo įrenginį, taip prailginsite eksploataavimo trukmę. Apie vandens kietumą galite sužinoti iš vietos vandens tiekėjo.
- Kadangi gamykloje buvo atliktas vandens tekėjimo sistemos patikrinimas, gaminyje gali būti likę šiek tiek vandens. Tai nėra gamybinis defektas.



Nurodymas

Šioje instrukcijoje aprašomas „Tivo“ montavimas naudojant „ViConnect“. Jei naudojate kitą sieninį elementą, perskaitykite jo instrukciją.

Montavimo dydžiai, žr. žr. "[Prieš montavimą](#)", puslapis 194.

5 Montavimas

5.1 Prieš montavimą

- Užtikrinkite, kad būtų išklotos sienų ir grindų plytelės, vamzdžiai pritvirtinti šachtoje ir vandentiekio vamzdžiai tinkami naudoti.
- Prijunkite kampinį vožtuvą prie sienoje esančios vandens išleidimo angos. Norint pašalinti nešvarumus ir nuotėkas iš vamzdžių, kampinis vožtuvas turėtų būti atidarytas.
- Pateiktame piešinyje nurodomas skylių išdėstymas ir dydis. Atkreipkite dėmesį į angos kryptį.

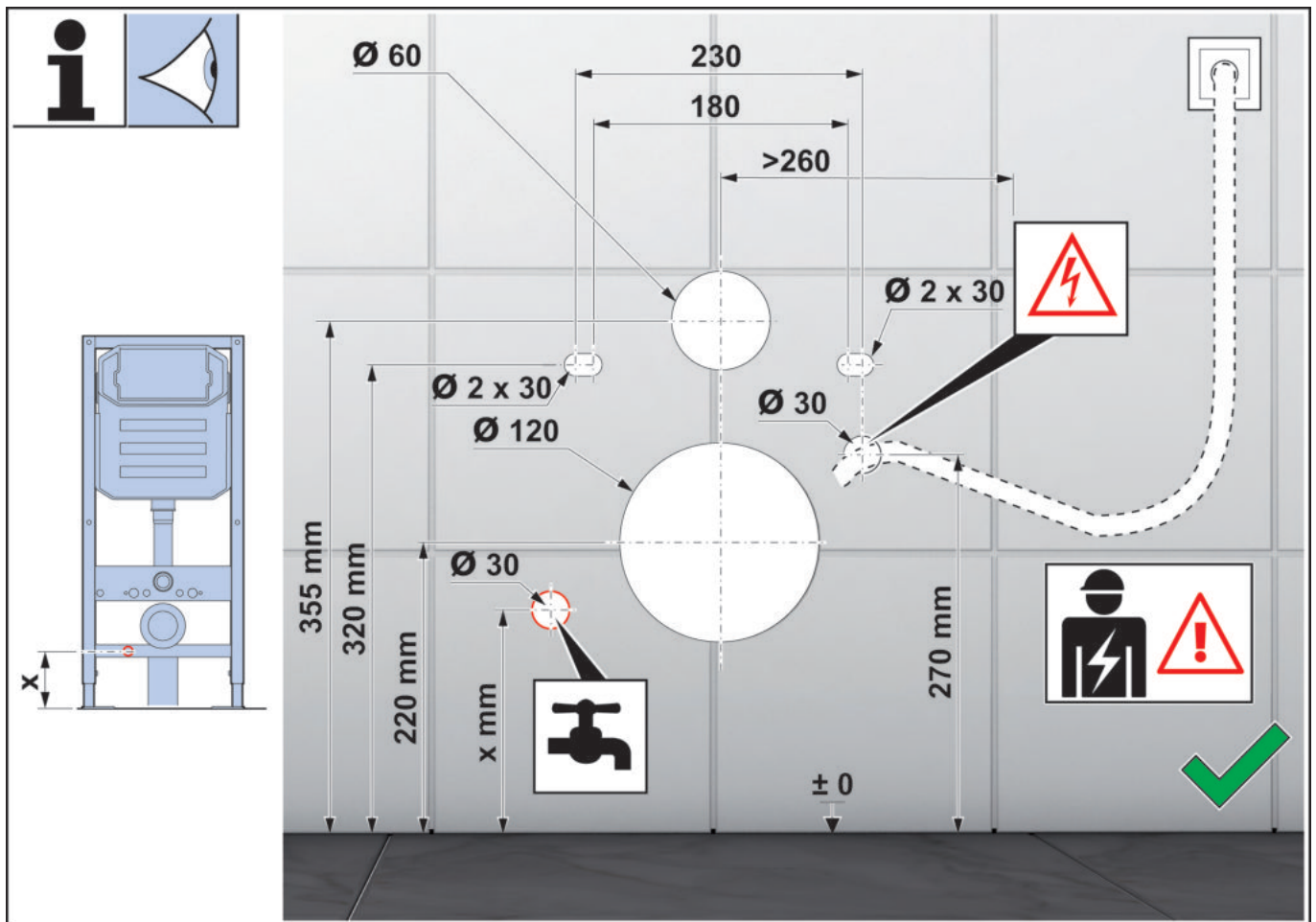

5.2 Vandens srovės stiprumo tikrinimas

Minimalus dinaminis vandens spaudimas turėtų būti didesnis nei 0,05 MPa. Nesilaikant šio nurodymo, gali sumažėti nuleidimo efektyvumas.

Jei nėra prietaiso vandens srautui tikrinti, atidarykite kampinį vožtuvą ir 10 sekundžių nuleidinėkite vandenį. Kai vandens tūris viršija 2,5 l, patvirtinamas reikiamas minimalus vandens srautas.

5.3 Pasirengimas montavimui

- Atidžiai perskaitykite šią instrukciją, kad susipažintumėte su reikiama ruošiniais, detalėmis ir montavimo žingsniais bei išvengtumėte žalos dėl netinkamo montavimo.
- Montavimas turėtų būti vykdomas pagal čia pateiktus nurodymus.

- „Villeroy & Boch“ neatsako už bet kokias neigiamas pasekmes, atsiradusias nesilaikant šiose instrukcijose pateiktų nurodymų.
- Montavimo metu sritis tarp grindų ir sienos turėtų būti užsandarinta. Unitazo negalima montuoti ir tvirtinti prie sienos cementu, nes priešingu atveju jį lengva apgadinti. Keramika yra lengvai pažeidžiama. Todėl, siekiant išvengti žalos gaminiui, montavimas turėtų būti atliekamas itin kruopščiai. Nereikėtų per daug užveržti veržlių.
- Žr. "[Techniniai duomenys](#)", puslapis 192.
- Baigus montavimą, iš pradžių reikėtų vėl įjungti vandens tiekimą, o tik po to ir elektros srovę.
- Kadangi gamintojas prieš gaminio pristatymą atliko sandarumo patikrinimą, išpakuojant gaminį iš jo gali išbėgti nedidelis kiekis vandens. Tai yra normalu.

5.4 Unitazo montavimas

Laikykitės "[priede](#)" pateiktų įmontuojamų unitazų montavimo reikalavimų.

Pažymėkite montavimo vietą.



Dėmesio!

Prieš montuodami patikrinkite įrankius, priedus ir galutinius matmenis. Jei jie neatitinka pateiktų piešinyje, unitazo montuoti negalima.

5.4.1 Pasiruošimas ir patikrinimas prieš naudojimą

- 1 Atidarykite vožtuvą.
- 2 Patikrinkite elektros srovę.
- 3 Patikrinkite unitazo sėdynės naudotojo atpažinimo funkciją:
 - uždenkite sėdynės jutiklį ant sėdynės pagrindo drėgna šluoste ir paspauskite sėdmenų dušelio mygtuką nuotolinio valdymo pulte;
 - bus išstumtas purkštukas, kuris pradės purkšti vandenį (norint neapsitaškyti, reikia surinkti vandenį į bet kokį indą);
 - nuimkite drėgną šluostę arba paspauskite sustabdymo mygtuką nuotolinio valdymo pulte. Dušelio purkštukas bus įstumtas atgal.



Įspėjimas!

Pavojus dėl elektros smūgio!

Sąlytis su dalimis, kuriomis teka elektros srovė, gali nulemti sunkų susižalojimą ar mirtį.



Įspėjimas!

1. Jei neveikia maitinimo jungiklis, patikrinkite, ar nėra vandens nuotėkio.
2. Gaminyje yra atskira apsaugos nuo nuotėkio funkcija. Naudojant kitus elektroninius prietaisus, apsaugos funkcija negarantuoja kitų gaminių apsaugos nuo nuotėkio. Be to, ji negali pakeisti pagrindinių kitų elektroninių prietaisų saugos priemonių.
3. Netikrinkite maitinimo kištuko apsaugos nuo nuotėkio funkcijos tiesiogiai įžemindami laidą, kuriuo teka elektros srovė.

Izdošanas ziņas

Villeroy & Boch AG

Saaruferstraße

66693 Mettlach

Vācija

Tālr.: +49 (0) 68 64 / 8 10

E-pasts: information@villeroy-boch.com

www.villeroy-boch.com

Mūsu vietnē esošo bilžu lejupielādēšana un izmantošana nav atļauta bez rakstiskas Villeroy & Boch AG piekrišanas saņemšanas.

Autortiesības

Villeroy & Boch AG

Atbildība

Mūsu lapu saturs ir izveidots ar vislielāko rūpību.

Tomēr mēs nevaram uzņemties nekādu atbildību par šī satura precizitāti, pilnīgumu un savlaicīgumu. Atbilstoši spēkā esošajiem likumiem Villeroy & Boch AG uzņemas atbildību par savu saturu, ko uzņēmums ir sagatavojis izmantošanai. No šī satura jānošķir atsauces („saites”) uz citu pakalpojumu sniedzēju nodrošināto saturu. Ja mūsu rīcībā nonāks informācija, ka šajās saitēs esošais saturs rada civiltiesisko vai kriminālatbildību, mēs izņemsim minētās saites.



Šis ražojums atbilst visiem CE kritērijiem.

Atbilstības deklarāciju var saņemt no Villeroy & Boch.

Satura rādītājs

1	Vispārīga informācija.....	198
1.1	Izmantotais attēlojums	198
1.2	Mērķgrupas	198
1.3	Garantija	199
2	Drošība.....	200
2.1	Paredzētais lietošanas veids	200
2.2	Saprātīgi paredzams nepareizs lietojums	200
2.3	Vispārīgi drošības norādījumi	200
3	Tehniskie dati.....	204
4	Uzstādīšanas nosacījumi.....	205
5	Uzstādīšana.....	206
5.1	Pirms uzstādīšanas	206
5.2	Ūdens strūkles stipruma pārbaude	206
5.3	Uzstādīšanas sagatavošana	206
5.4	Tualetes poda uzstādīšana	207
5.4.1	Sagatavošana un pārbaude pirms lietošanas.....	207

1 Vispārīga informācija

Paldies, ka izvēlējāties Villeroy & Boch uzņēmuma produktu! Šis produkts ir testēts atbilstoši mūsu stingrajām kvalitātes prasībām, un tā optimāla snieguma nodrošināšanai ir nepieciešama profesionāli un pareizi veikta montāža un ekspluatācija. Pilnu lietošanas un uzstādīšanas instrukciju atradīsiet šeit: M.VILLEROY-BOCH.COM vai arī izmantojot titullapā redzamo QR kodu. Iesakām lejupielādēt šos failus jau iepriekš – gadījumam, ja konsultācija notiek vidē bez piekļuves internetam. Lūdzam izlasīt un stingri ievērot uzstādīšanas instrukciju. Lietošanas instrukcija ir jāizlasa pirms produkta lietošanas, un jāuzglabā pieejamā vietā visa produkta ekspluatācijas perioda laikā.

Pirms montāžas uzmanīgi pārbaudiet visas sastāvdaļas. Pēc montāžas pabeigšanas pretenzijas par trūkstošiem vai bojātiem komponentiem netiks pieņemtas.

1.1 Izmantotais attēlojums

Drošības norādījumi



Brīdinājums!

Brīdinājums par iespējamajām briesmām.
Iespējami smagi vai pat nāvējoši miesas bojājumi.



Piesardzību!

Brīdinājums par iespējamām bīstamām situācijām.
Ir iespējami viegli miesas bojājumi un īpašuma bojājumi.

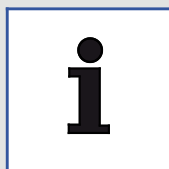

Norādījums

Norādījumi par lietošanu un cita noderīga informācija.

1.2 Mērķgrupas

Šīs instrukcijas mērķgrupa ir uzstādītāji un elektriķi, kā arī produkta lietotāji.

Elektriķi



Šie speciālisti ir apmācīti darbam konkrētajā vietā, kā arī ar to saistītajām darbībām un riskiem, un pārziņā attiecīgos standartus un noteikumus.

Uzstādītāji



Šiem speciālistiem ir nepieciešamās zināšanas, lai profesionāli un pareizi, kā arī droši un atbilstoši veiktu darbus saskaņā ar operatora pilnvarojumu.

Lietotāji



Lietotāji ir personas, kas ir izlasījušas un izpratušas instrukciju un spēj lietot produktu saskaņā ar instrukciju.

Šo ierīci drīkst lietot bērni, kuri sasnieguši vismaz 8 gadu vecumu, kā arī personas ar ierobežotām fiziskām, sensorām vai garīgām spējām vai kurām trūkst nepieciešamās pieredzes un zināšanu, ja vien tās tiek attiecīgi uzraudzītas vai instruētas drošā ierīces izmantošanā un apzinās iespējamo apdraudējumu. Bērni nedrīkst spēlēties ar ierīci.

1.3 Garantija

Villeroy & Boch neuzņemas nekādu atbildību par darbības traucējumiem un bojājumiem, ko izraisa nepareiza montāža vai demontāža pēc uzstādīšanas. Izmantojiet tikai Villeroy & Boch oriģinālās rezerves daļas. 24 mēnešu garantija aprobežojas ar Villeroy & Boch piegādāto produktu remontu vai nomainīšanu un ir spēkā tikai tad, ja produkta uzstādīšana un tehniskā apkope ir veikta saskaņā ar mūsu uzstādīšanas un apkopes instrukcijām. Garantija tiek anulēta šādos gadījumos:

- ja trešo pušu piegādātāji veic urbumus/montāžu;
- ja tiek veikti urbumi/modifikācijas, neievērojot produkta uzstādīšanas nosacījumus;
- ja tiek iebūvētas daļas, kas nepieder pie produkta piegādes komplektācijas/rezerves daļu sortimenta;
- ja tiek iebūvētas oriģinālās daļas, kas ir mainītas/pārveidotas un tādējādi vairs neatbilst to sākotnējam stāvoklim.

Garantija nesedz radīto zaudējumu un ar montāžu vai demontāžu saistītās izmaksas.

Garantijas prasības netiek pieņemtas šādos gadījumos:

- nepārvaramas varas, piemēram, ugunsgrēka, zemestrīces, plūdu, vētras, vides piesārņojuma, gāzes (sērūdeņraža), sāls, kā arī sprieguma svārstību radīti bojājumi vai zaudējumi;
- bojājumi vai zaudējumi, ko izraisa jebkāda veida nepareiza lietošana, lietošanas instrukcijas neievērošana vai produkta modificēšana vai sabojāšana;
- bojājumi vai zaudējumi, ko izraisa ūdens kvalitāte produkta lietošanas reģionā, kā arī ūdens plankumi, nogulsnes vai svešķermeņi ūdens padeves sistēmā;
- bojājumi vai zaudējumi, ko izraisa bīstama apkārtējā vide, ārēja iedarbība, dzīvnieki vai kukaiņi, produkta sasalšana;
- bojājumi vai zaudējumi nestabilas strāvas padeves (sprieguma, frekvences) un elektromagnētisko viļņu dēļ, kas radušies ārpus produkta (piem., augstsprieguma līnijās vai pievienotās ierīcēs);
- bojājumi vai zaudējumi, ko izraisa bateriju jaudas zudums;
- bojājumi vai zaudējumi, ko izraisa nodilums (piem., iztukšošanas vārsta, filtra, blīvgredzena vai blīvējuma nodilums).

2 Drošība

2.1 Paredzētais lietošanas veids

Ražojums ir I klases elektroierīce, ka jāpieslēdz zemējuma sistēmai. To drīkst izmantot tikai sausā vidē. Ja ražojums tiek izmantots vannas istabā, ir jānodrošina pietiekama ventilācija. Šim nolūkam uzstādiet sūces ventilatoru vai atgaisošanas sistēmu.

Paredzētais lietojums ietver arī:

- visu lietošanas instrukcijā iekļauto norādījumu ievērošanu.
- visu uzstādīšanas instrukcijā iekļauto norādījumu ievērošanu.
- tikai oriģinālo rezerves daļu izmantošanu.
- ražojuma izmantošanu tikai iekštelpās.

Tivo drīkst izmantot tikai ar svaigu ūdeni. Ūdenī esošas netīrumu daļiņas var aizsprostot filtru, šļūtenes un sprauslas.

2.2 Saprātīgi paredzams nepareizs lietojums

Jebkāds lietojums, kas nav norādīts sadaļā „Paredzētais lietošanas veids”, tiek uzskatīts par nepareizu lietojumu.

Par bojājumiem, kas radušies nepareizas lietošanas dēļ, pilnībā atbildīgs ir lietotājs, ražotājs tādā gadījumā neuzņemas nekādas saistības.

2.3 Vispārīgi drošības norādījumi

Elektrība



Brīdinājums!

Pastāv elektriskās strāvas trieciena risks!

Strāvu vadošu daļu aiztikšana var novest pie smagiem vai pat nāvējošiem ievainojumiem.

- Ierīci paredzēts izmantot ar 220–240 V, 50–60 Hz maiņstrāvu. Ražojumu drīkst uzstādīt un remontēt tikai kvalificēti speciālisti.
- Jānodrošina, lai darbu veikšanas laikā būtu atslēgta galvenā elektrības padeve, nodrošinot to pret nejaušu ieslēgšanu.



Brīdinājums!

Tīrīšanas un apkopes laikā pastāv elektriskās strāvas trieciena risks!

Tīrīšanas un apkopes laikā pieskaroties strāvu vadošiem komponentiem (220–240 V maiņstrāva, 50–60 Hz), iespējams gūt smagus un pat nāvējošus ievainojumus.

- Tīrīšanas un apkopes laikā sekojiet līdzi, lai nepieskartos nekādām strāvu vadošām daļām (220–240 V maiņstrāva, 50–60 Hz).



Brīdinājums!

Pastāv elektriskās strāvas trieciena risks!

Aktīvās daļas, kas nav pareizi pievienotas vai nostiprinātas, var izraisīt smagus un pat nāvējošus ievainojumus.

- Visi ražojuma elektriskie, elektromagnētiskie un uzstādīšanai nepieciešamie komponenti (izņemot tālvadības pulti) jāpiestiprina tualetes podam drošā veidā, ņemot vērā uzstādīšanas instrukcijā sniegtos norādījumus un valsts noteiktās prasības.
- Lai novērstu ievainojumus vai pat nāvējošas traumas, visas spriegumu vadošās daļas jāpiestiprina tualetes podam drošā veidā.
- Atbilstoši elektroinstalācijas noteikumiem stacionārā elektroinstalācija jānodrošina ar pārtraukumiem, kur visos polos ir atdalīti kontakti, lai III pārsprieguma kategorijas gadījumā varētu nodrošināt pilnīgu atvienošanu.

Karstums



Brīdinājums!

Pastāv eksplozijas risks!

Tualetes poda vai tālvadības pults tiešā tuvumā esoši siltuma avoti var radīt ražojuma uzkaršanu un attiecīgi eksploziju.

- Nenovietojiet tualetes poda vai tālvadības pults tiešā tuvumā nekādus siltuma avotus.

Lietošana

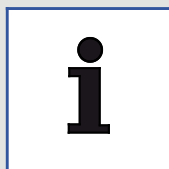

Norādījums

Ražojuma darbības traucējumu gadījumā izslēdziet to ar attiecīgo slēdzi (skat. lietošanas instrukciju) un atslēdziet ūdens padevi. Darbības traucējumi var ietvert, piemēram:

- dūmu rašanos
- ūdens noplūdi
- trokšņu rašanos

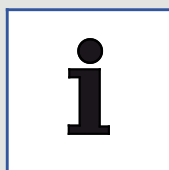

Norādījums

Neuzstādiet ierīci lietotas šļūtenes. Izmantojiet tikai piegādes komplektā iekļauto šļūteni.

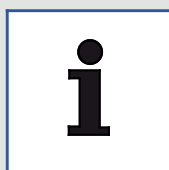

Norādījums

Cieta ūdens gadījumā tualetes podā var veidoties kaļķakmens nogulsnes, kas var izraisīt ierīces funkcionalitātes samazināšanos vai bojājumus.

Lūdzu, nomainiet dušas galvu, ja to vairs nevar pilnībā notīrīt un atkalķot.

Lai novērstu kaļķakmens nogulšņu izraisītu produkta darbības pasliktināšanos, veiciet atkaļķošanu atbilstoši tālāk norādītajiem intervāliem (atkarībā no izmantotā ūdens cietības pakāpes):

Ūdens cietība	° fH	° dH	° eH	Atkaļķošanas intervāls
Mīksts	≤15	≤8	≤11	divreiz gadā
Vidējs	15-25	8-14	11-18	divreiz gadā
Ciets	> 25	> 14	> 18	reizi ceturksnī

Izmantojiet tikai V & B atkaļķošanas līdzekli (V9957200), un sekojiet tiešsaistē sniegtajām vai uz etiķetes norādītajām produkta lietošanas instrukcijām. Nepiemērotu atkaļķošanas šķidrumu lietošana vai nepareiza atkaļķošanas procedūra var izraisīt produkta darbības traucējumus, kurus tādā gadījumā nesedz ražotāja garantija.

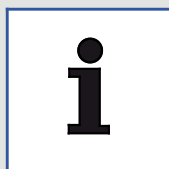

Norādījums

- Sistēma atbilst I aizsardzības klases piederumu prasībām.
- Ja ir bojāts šīs ierīces tīkla pieslēguma kabelis, tas jānomaina ražotājam, tā klientu apkalpošanas dienestam vai kvalificētam elektriķim.
- Zemējuma vads starp kabeļa savienojumu un spailēm ir garāks nekā strāvu vadošais vads. Pārbaudiet nominālo jaudu un izvēlieties atbilstošu kabeļa šķērsgriezumu.
- Visām daļām jāatrodas pareizajā vietā.

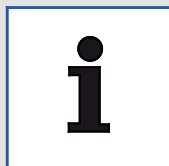

Norādījums

Kad sēdriņķis un vāks ir nolaists, novērsiet jebkāda veida smaguma slodzi, kas neatbilst paredzētajam lietojumam, piemēram, nestāviet uz nolaistā sēdriņķa un vāka un neatbalstieties uz tā ar vienu kāju.

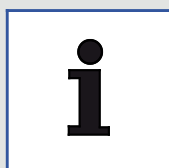

Norādījums

Šo ierīci drīkst lietot bērni, kuri sasnieguši vismaz 3 gadu vecumu, kā arī personas ar ierobežotām fiziskām, sensorām un garīgām spējām vai kurām trūkst nepieciešamās pieredzes un zināšanu, ja vien tas notiek attiecīgā uzraudzībā un minētās personas apzinās iespējamo apdraudējumu.

Bērni nedrīkst spēlēt ar ierīci.

Tīrīšanas un apkopes darbus nedrīkst veikt bērni, ja vien tie netiek uzraudzīti.



Norādījums

- Izmantojiet tikai LR03/AAA baterijas.
- Neizmantojiet atkārtoti uzlādējamās baterijas.
- Nedrīkst lietot kopā dažādu veidu baterijas vai lietot jaunas baterijas kopā ar lietotām.
- Izņemiet tukšās baterijas no ierīces un drošā veidā utilizējiet tās atbilstoši vietējiem normatīviem.
- Izņemiet baterijas, ja ierīce netiks izmantota ilgāku laiku.
- Neveidojiet spaiļu īssavienojumu.



Norādījums

Ja baterijām ir noplūde, utilizējiet tās, lietojot cimdus. Izvairieties no saskares ar ādu. Notīriet atliekas ar mitru drāniņu.



Nododiet elektroniskās ierīces un baterijas otrreizējai pārstrādei vai veiciet to pareizu utilizēšanu. Pirms elektroniskās ierīces utilizēšanas izņemiet no tās baterijas. Nekad neizmetiet elektroniskās ierīces un baterijas sadzīves atkritumos. Ievērojiet attiecīgajā vietā spēkā esošos noteikumus.

3 Tehniskie dati

Kategorija		Tivo
Spriegums		220-240 V maiņstrāva, 50-60 Hz
Nominālās jaudas patēriņš		820 W
Maksimālā jauda		1080 W
Tālvadības pults baterija		Veids: LR03/AAA
Tualetes pods	Ūdens patēriņš	6 l / 4 l
	Ūdens novadišana	110 mm diametrs, horizontāla noteka
	Skalošanas režīms	Manuāla skalošana
Strūklas funkcija	Siltā ūdens nodrošināšana	Caurplūdes ūdens sildītājs
	Jauda	1000 W
	Temperatūra, stiprums, sprauslas pozīcija	5 pakāpes
Žāvētājs	Gaisa plūsma	0,3 m ³ /min.
	Jauda	250 W
	Temperatūra	5 pakāpes
Sēdriņķa apsilde	Nominālā jauda	50 W
	Temperatūra	5 pakāpes
	Eko režīms	5 laika iestatījumi (no 6 stundām līdz 2 nedēļām)
Atsvaidzināšana		Diatomīta filtra veikta adsorbēcija
Aizsardzības klase		IPX4
Nepieciešamais ūdens spiediens		0,05 MPa (dinamisks) - 0,75 MPa (statisks)
Ūdens cietība		Maks. ieteiktā ūdens cietība 2,4 mmol/l (14° dH) bez mīkstināšanas sistēmas
Pievadītā ūdens temperatūra		3-35 °C
Apkārtējās vides temperatūra		0-40 °C
Izmēri (garums x platums x augstums)		609×400×430 mm
Tīkla barošanas kabeļa garums		1 m
Svars		35 kg
RF modulis		2405-2470 MHz, ≤ 5 dBm

4 Uzstādīšanas nosacījumi



Norādījums

Pirms uzstādīšanas ir jāizslēdz strāvas un ūdens padeve.

- Uzstādīšanai ir jābūt pilnībā pabeigta pirms Tivo pievienošanas strāvas un ūdens padevei.
- Ūdens ieplūdes šļūtenes savienojošās daļas nedrīkst būt bojātas.
- Izmantojiet Tivo tikai 0,1 MPa (dinamiskā) un 0,75 MPa (statiskā) spiediena robežās, [skat. "Tehniskie dati", Lappuse 204.](#)
- Lietojiet Tivo tikai ūdens temperatūras diapazonā no 3 °C līdz 35 °C, [skat. "Tehniskie dati", Lappuse 204.](#)
- Apkārtējās vides temperatūrai jābūt 0 °C – 40 °C robežās, [skat. "Tehniskie dati", Lappuse 204.](#)
- Ja ūdens cietība ir N 2,4 mmol/l (N 14°dH), mēs iesakām izmantot centrālo ūdens mīkstināšanas iekārtu, lai nodrošinātu ilgu ekspluatācijas laiku. Ūdens cietību var noskaidrot pie vietējā ūdensapgādes nodrošinātāja.
- Ņemot vērā iepriekš rūpnīcā veiktu ūdens plūsmas spiediena pārbaudi, produktā var būt neliels ūdens daudzums. Šis ūdens neliecina par produkta defektu.

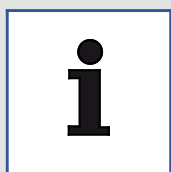

Norādījums

Šajā instrukcijā aprakstīta Tivo uzstādīšana ar ViConnect. Ja izmantojat cita ražotāja sanitāro sienas elementu, izlasiet atbilstošo instrukciju.

Uzstādīšanas izmēri, [skat. "Pirms uzstādīšanas", Lappuse 206.](#)

5 Uzstādīšana

5.1 Pirms uzstādīšanas

- Pārlicinieties, ka visi sienas un grīdas flīžu uzstādīšanas darbi ir pabeigti, caurules ir nostiprinātas un ūdensvadi ir darba gatavībā.
- Savienojiet stūra vārstu ar ūdens noteku sienā. Stūra vārstam ir jābūt atvērtam, lai izskalotu netīrumus no caurulēm un tādējādi novērstu nosprostojumus.
- Tālāk attēlā parādīta caurumu atrašanās vieta un izmērs. Pievērsiet uzmanību notekas izvietojumam.

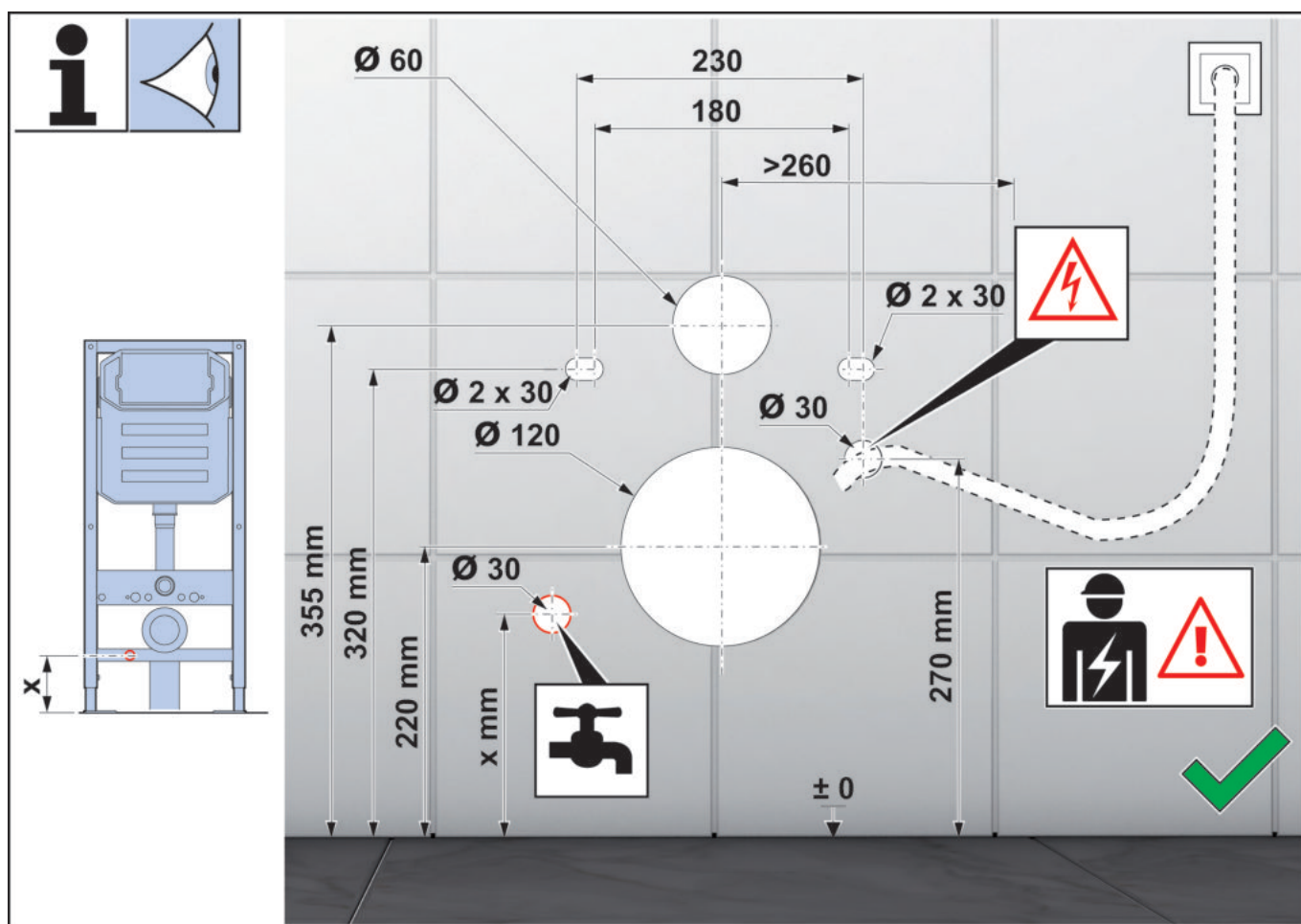

5.2 Ūdens strūkļas stipruma pārbaude

Minimālajam dinamiskajam ūdens spiedienam ir jāpārsniedz 0,05 MPa. Šīs prasības neievērošana var negatīvi ietekmēt skalošanas funkciju.

Ja nav pieejama plūsmas testēšanas ierīce, atveriet stūra vārstu un veiciet skalošanu 10 sekundes. Ja ūdens tilpums pārsniedz 2,5 l, tas nozīmē, ka minimālais plūsmas apjoms ir sasniegts.

5.3 Uzstādīšanas sagatavošana

- Uzmanīgi izlasiet šo instrukciju, lai iepazītos ar visām nepieciešamajām detaļām, komponentiem un montāžas soļiem, un varētu izvairīties no kaitējuma, ko var izraisīt neprofesionāli veikta uzstādīšana.
- Uzstādīšana jāveic saskaņā ar šeit sniegtajām norādēm.
- Villeroy & Boch neuzņemas nekādu atbildību par sekām, ko izraisa šo norāžu neievērošana.

- Uzstādīšanas laikā ir hermētiski jānoblīvē zona starp grīdu un sienu. Tualeti nedrīkst piestiprināt pie sienas ar cementu – tādējādi to var viegli sabojāt. Keramika ir trausls materiāls. Tādēļ uzstādīšana jāveic ļoti uzmanīgi, lai izvairītos no produkta bojāšanas. Nepievelciet uzgriežņus pārāk stingri.
- Skat. "[Tehniskie dati](#)", [Lappuse 204](#).
- Pēc uzstādīšanas darbu pabeigšanas vispirms jāatjauno ūdens padeve, un tikai pēc tam jāatjauno elektrības padeve.
- Tā kā ražotājs pirms produkta piegādes ir veicis hermētiskuma pārbaudi, izpakošanas laikā no produkta var iztect neliels ūdens daudzums. Tas ir normāli.

5.4 Tualetes poda uzstādīšana

Izpildiet "[pielikumā](#)" sniegtās uzstādīšanas norādes fiksētiem tualetes podiem.

Atzīmējiet uzstādīšanas pozīciju:



Uzmanību!

Pirms uzstādīšanas darbiem pārbaudiet instrumentus, piederumus un gala izmērus. Ja tie neatbilst attēlam, tualetes podu uzstādīt nav iespējams.

5.4.1 Sagatavošana un pārbaude pirms lietošanas

- 1 Atveriet vārstu.
- 2 Pārbaudiet elektrības padevi.
- 3 Pārbaudiet tualetes poda sēdriņķa lietotāja atpazīšanas funkciju:
 - Nosedziet sēdriņķa sensoru ar mitru drānu un nospiediet tālvadības pults sēžamvietas dušas taustiņu.
 - Sprausla tiek izvirzīta un izsmidzina ūdeni (savāciet ūdeni tvertnē, lai izvairītos no šļakstiem).
 - Noņemiet mitro drānu vai arī nospiediet apturēšanas taustiņu uz tālvadības pults. Sprausla iebīdīsies atpakaļ.



Brīdinājums!

Pastāv elektriskās strāvas trieciena risks!

Strāvu vadošu daļu aiztikšana var novest pie smagiem vai pat nāvējošiem ievainojumiem.



Brīdinājums!

1. Ja ieslēgšanas slēdzis nedarbojas, pārbaudiet, vai nav noplūdes.
2. Produktam ir iebūvēta noplūdes aizsardzības funkcija. Izmantojot papildu elektriskās ierīces, šī aizsardzības funkcija nevar garantēt noplūdes aizsardzību citiem produktiem. Turklāt šī funkcija neaizvieto pamata drošības pasākumu veikšanu citām elektriskajām ierīcēm.
3. Nemēģiniet pārbaudīt elektrības spraudņa noplūdes aizsardzības funkciju, veicot tiešu strāvu vadošā vada zemēšanu.

Impressum

Villeroy & Boch AG

Saaruferstraße

66693 Mettlach

Tyskland

Tlf.: +49 (0) 68 64 / 8 10

E-Mail: information@villeroy-boch.com

www.villeroy-boch.com

Nedlasting og bruk av bildene på våre sider er ikke tillatt uten skriftlig samtykke fra Villeroy & Boch AG.

Copyright

Villeroy & Boch AG

Ansvar

Innholdet på våre sider er opprettet med den største omhu. Vi kan derimot ikke gi en garanti for innholdets riktighet, fullstendighet og aktualitet. Villeroy & Boch AG er ansvarlig for eget innhold som brukes i dette henseendet i henhold til generelle lover. Vi skiller mellom eget innhold og referanser („koblinger“) til andre tilbydere med annet innhold. Hvis vi mottar bekreftelse om at koblet innhold innebærer sivilt eller strafferettslig ansvar, vil vi fjerne disse koblingene.



Dette produktet oppfyller alle CE-kriteriene.

Samsvarserklæringen kan fås fra Villeroy & Boch.

Innholdsfortegnelse

1	Generelle anvisninger.....	210
1.1	Anvendte symboler	210
1.2	Målgrupper	210
1.3	Garanti	211
2	Sikkerhet.....	212
2.1	Tiltenkt bruk	212
2.2	Fornuftig, forutsigbar feilbruk	212
2.3	Generelle sikkerhetsanvisninger	212
3	Tekniske data.....	216
4	Forutsetninger for installasjon.....	217
5	Installasjon.....	218
5.1	Før installasjonen	218
5.2	Kontrollere vannstrålestyrken	218
5.3	Forberede installasjonen	218
5.4	Installere toalettet	219
5.4.1	Forberedelser og kontroll før bruk.....	219

1 Generelle anvisninger

Tusen takk for at du har bestemt deg for Villeroy & Boch! Dette produktet er testet i henhold til våre høye kvalitetskrav og må installeres og brukes på korrekt måte for å sikre optimal effekt. Du finner fullstendige bruks- og monteringsanvisninger på: M.VILLEROY-BOCH.COM eller med QR-koden på forsiden. Last ned disse filene på forhånd hvis konsultasjonen finner sted i omgivelser uten internettforbindelse. Les og følg monteringsanvisningen nøye. Du må lese bruksanvisningen før du tar i bruk produktet, og oppbevare den for senere bruk.

Kontroller delene nøye før montering. Du kan ikke reklamere på manglende eller skadde komponenter etter installasjonen.

1.1 Anvendte symboler

Sikkerhetsanvisninger



Advarsel!

Advarsel mot en mulig fare.
Alvorlige kroppsskader eller død er mulig.



Forsiktig!

Advarsel mot mulige faresituasjoner.
Lette kroppsskader eller materielle skader er mulig.

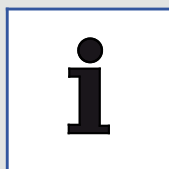

Merk

For brukerråd og annen nyttig informasjon.

1.2 Målgrupper

Målgruppene til denne veiledningen er både installatører og elektrikere samt brukeren av produktet.

Elektriker:



Disse fagpersonene er utdannet for det spesielle bruksstedet med tilhørende oppgaver og risikoer og kjenner til relevante standarder og bestemmelser.

Montører:



Disse fagpersonene har de nødvendige kunnskapene for å kunne utføre arbeidet på en faglig og riktig måte i henhold til sikkerhet og farer med autorisasjon fra driftsansvarlig.

Operatør:



Ved å tilegne seg, lese og forstå instruksjonene er operatøren kvalifisert til å bruke produktet i samsvar med instruksjonene.

Dette apparatet kan brukes av barn fra 8 år og av personer med reduserte fysiske, sensoriske eller mentale evner eller mangel på erfaring og kunnskap, når disse er under oppsikt eller er blitt undervist i sikker bruk av apparatet og forstår farene forbundet med dette. Barn må ikke leke med apparatet.

1.3 Garanti

Villeroy & Boch påtar seg intet ansvar for funksjonsfeil og skader forårsaket av feil montering eller demontering etter installasjon. Bruk bare originale deler fra Villeroy & Boch. Garantien på 24 måneder er begrenset til reparasjon eller utskifting av produkter levert av Villeroy & Boch og gjelder bare hvis produktet er installert og vedlikeholdt i henhold til våre instruksjoner for installasjon og vedlikehold. Garantien gjelder ikke i følgende tilfeller:

- Hvis hulltaking/installasjon utføres av tredjepartsleverandører.
- Hvis hulltaking/endringer ikke utføres i henhold til monteringsanvisningen for produktet.
- Hvis du installerer deler som ikke er en del av leveringsomfanget/reservedelssortimentet til produktet.
- Hvis det installeres originaldeler som er endret/bygd om, og som dermed ikke samsvarer med den opprinnelige tilstanden.

Følgeskader samt monterings- og demonteringskostnader dekkes ikke av garantien.

I følgende tilfeller er garantikrav utelukket:

- Skader eller tap som skyldes f.eks. brann, jordskjelv, flom, storm, miljøforurensning, gass-skader (hydrogensulfidgass), saltskader og spenningssvingninger.
- Skader eller tap på grunn av feilbruk eller misbruk, ignorerer av bruksanvisningen og/eller endring eller ødelegging av produktet.
- Skader eller tap som skyldes vannkvalitet i området der produktet brukes, samt avleiringer eller fremmedlegemer i vannsystemet.
- Skader eller tap som skyldes farlige omgivelser, fremmedlegemer, dyr eller insekter, eller at produktet fryser.
- Skader eller tap ved ubestemt strømforsyning (spenning, frekvens) og elektromagnetiske bølger som oppstår utenfor produktet (f.eks. Ved høyspenningsledninger eller tilleggsapparater).
- Skader eller tap ved tap av effekt til batteriene.
- Skader eller tap ved slitasje (f.eks. av tømmeventil, filter, O-ring eller tetning).

2 Sikkerhet

2.1 Tiltent bruk

Apparatet er et elektrisk apparat i klasse I, og må være koblet til et jordet system. Det skal utelukkende brukes i tørre omgivelser. Hvis apparatet brukes i et baderom, må man sørge for tilstrekkelig lufting. Installer derfor en avtrekksventilator eller en ventil.

Med til tiltent bruk hører også:

- overholdelse av alle anvisninger i bruksanvisningen.
- overholdelse av alle anvisninger i installasjonsanvisningen.
- utelukkende bruk av originale reservedeler.
- utelukkende bruk av produktet innendørs.

Tivo skal bare brukes med ferskvann. Smusspartikler i vannet kan tette filter, slanger og dyser.

2.2 Fornuftig, forutsigbar feilbruk

All annen bruk enn det som er definert under «Tiltent bruk», er å anse som ikke tiltent bruk.

Operatøren alene bærer ansvaret for skader som skyldes feilbruk eller misbruk, og produsenten påtar seg intet ansvar i dette henseendet.

2.3 Generelle sikkerhetsanvisninger

Elektrisitet



Advarsel!

Fare for elektrisk støt!

Berøring av strømførende deler kan føre til alvorlige eller dødelige personskader.

- Apparatet er lagd for bruk med 220–240 V~, 50–60 Hz. Installasjon og reparasjon av produktet skal utelukkende utføres av kvalifiserte fagfolk.
- Du må påse at hovedstrømforsyningen er frakoblet og sikret mot gjeninnkobling under arbeidet.



Advarsel!

Fare på grunn av elektrisk støt ved rengjøring og vedlikehold!

Berøring av strømførende komponenter (220–240 V~, 50–60 Hz) ved rengjøring og vedlikehold kan føre til alvorlige eller dødelige personskader.

- Under rengjøring og vedlikehold må du passe på å ikke berøre noen strømførende deler (220–240 V~, 50–60 Hz).



Advarsel!

Fare for elektrisk støt!

Spenningsførende deler som ikke er fagmessig montert eller festet, kan føre til alvorlige personskader eller død.

- Alle elektriske og elektromagnetiske komponenter og komponenter som er nødvendig for installasjon av produktet (med unntak av fjernkontrollen), må i henhold til installasjonsanvisningen og nasjonale bestemmelser monteres sikkert på toalettet.
- For å unngå personskader og dødsfall må alle strømførende deler festes sikkert på toalettet.
- I den faste kablingen skal det være avbrudd i henhold til kablingsbestemmelsene, som har et kontaktskille i alle poler som sikrer fullstendig frakobling under overspenningskategori III.

Varme



Advarsel!

Fare ved eksplosjon!

Varmekilder i umiddelbar nærhet av WC eller fjernkontrollen kan føre til varmeutvikling i produktet og eksplosjon.

- Plasser ikke noen varmekilder i umiddelbar nærhet av WC eller fjernkontroll.

Betjening



Merk

I tilfelle funksjonsfeil på produktet må du slå av toalettet med den tilhørende bryteren (se bruksanvisningen) og skru av vannforsyningen. Funksjonsfeil kan bl.a. omfatte følgende:

- røykutvikling
- vannlekkasje
- luktutvikling



Merk

Ikke monter brukte slanger på apparatet. Bruk bare slangen som følger med leveransen.



Merk

Hardt vann kan føre til kalkavleiringer i toalettet, noe som kan gå ut over funksjonene eller føre til skader på apparatet.

Skift ut dusjhodet hvis det ikke lenger er mulig å rengjøre eller avkalke det skikkelig.

For å forhindre at produktets funksjoner påvirkes av kalkavleiringer må du gjennomføre avkalking med følgende intervaller i henhold til den lokale vannhardheten:

Vannhardhet	° fH	° dH	° eH	Avkalkingsintervall
Mykt	≤15	≤8	≤11	Halvårlig
Middels	15-25	8-14	11-18	Halvårlig
Hardt	> 25	> 14	> 18	Hvert kvartal

Bruk bare V & B avkalkingsmiddel (V9957200), og følg produktanvisningene du finner online eller på etiketten. Uegnete avkalkingsmidler eller feil framgangsmåter under avkalkingen kan føre til funksjonsfeil som ikke dekkes av produsentgarantien.



Merk

- Systemet samsvarer med kravene for tilbehøret med kapslingsgrad I.
- Hvis strømtilkoblingsledningen på dette apparatet blir skadd, må du få den erstattet av produsenten, produsentens kundeservice eller en kvalifisert elektriker.
- Jordlederen mellom kabelforankringen og klemmene er lengre enn den strømførende lederen. Kontroller merkeeffekten, og velg kabelverrsnitt tilsvarende.
- Alle deler må være montert på riktig sted.



Merk

Unngå enhver type vektbelastninger på lukket setering og lokk som ikke samsvarer med tiltenkt bruk, f.eks. ikke stå på lukket setering og lokk eller støtt deg med et bein på.



Merk

Dette apparatet kan brukes av barn fra 3 år og eldre samt av personer med innskrenkede fysiske, sensoriske og mentale evner eller manglende erfaring og kunnskap såfremt disse er under oppsikt og bruk skjer med veiledning, og at de forstår farene som er forbundet med bruken.

Barn må ikke leke med apparatet.

Rengjøring og vedlikehold skal ikke utføres av barn uten tilsyn.



Merk

- Bruk bare LR03/AAA-batterier.
- Ikke bruk oppladbare batterier.
- Ikke bruk forskjellige batterityper eller nye og brukte batterier samtidig.
- Ta tomme batterier ut av apparatet, og kast dem i henhold til lokale bestemmelser.
- Ta ut batteriene hvis apparatet skal oppbevares ubrukt i en lengre periode.
- Ikke kortslutt koblingsklemmene.



Merk

Lekke batterier skal kasseres riktig ved bruk av hansker. Unngå hudkontakt.
Fjern rester med en fuktig klut.



Resirkuler elektroniske apparater og batterier, eller sørg for faglig korrekt avfallshåndtering. Før kassering av elektroniske apparater må du ta ut batteriene fra dem. Elektroniske apparater og batterier må aldri kastes sammen med husholdningsavfallet.

Følg lokalt gjeldende bestemmelser.

3 Tekniske data

Kategori		Tivo
Spenning		220-240 V~, 50- 60 Hz
Merkeeffektopptak		820 W
Maksimalt effektopptak		1080 W
Batteri i fjernkontrollen		Type: LR03/AAA
WC	Vannforbruk	6 l / 4 l
	Vannavløp	110 mm diameter, horisontalt avløp
	Spylemodus	Manuell spyling
Sprayfunksjon	Varmtvannsbereding	Gjennomstrømningsbereder
	Effekt	1000 W
	Temperatur, styrke, dyseposisjon	5 trinn
Føn	Luftgjennomstrømning	0,3 m ³ /min.
	Effekt	250 W
	Temperatur	5 trinn
Setevarme	Merkeeffekt	50 W
	Temperatur	5 trinn
	Eco-modus	5 tidsinnstillinger (6 timer til 2 uker)
Luktfjerning		Adsorpsjon via kiselgurfilter
Kapslingsgrad		IPX4
Nødvendig vanntrykk		0,05 MPa (dynamisk) - 0,75 MPa (statisk)
Vannhardhet		Maks. anbefalt vannhardhet 2,4 mmol/l (14° dH) uten avkalkingsanlegg
Vanntilløpstemperatur		3-35 °C
Omgivelsestemperatur ved drift		0-40 °C
Dimensjoner (lengde x bredde x høyde)		609×400×430 mm
Strømkabellengde		1 m
Vekt		35 kg
RF-modul		2405-2470 MHz, ≤ 5 dbm

4 Forutsetninger for installasjon



Merk

Før installasjonen må strøm- og vannforsyningen kobles ut.

- Installasjonen må være helt ferdig før Tivo kobles til strøm- og vannforsyningen.
- Tilkoblingsdelene til vannløpslangen skal ikke være skadet.
- Bruk bare Tivo med et ledningstrykk i området fra 0,1 MPa (dynamisk) til 0,75 MPa (statisk), [se "Tekniske data", Side 216](#).
- Bruk bare Tivo med en vanntemperatur i området fra 3 °C til 35 °C, [se "Tekniske data", Side 216](#).
- Omgivelsestemperaturen må ligge i temperaturområdet mellom 0 °C og 40 °C, [se "Tekniske data", Side 216](#).
- Ved en vannhardhet på N 2,4 mmol/l (N 14 °dH) anbefaler vi å bruke et sentralt anlegg for vannavherding for å garantere lang levetid. Ta kontakt med lokale myndigheter for informasjon om vannets hardhet.
- På grunn av kontroll av vanngjennomløpet foretatt på fabrikken kan det være små mengder vann i produktet. Dette utgjør ingen produktmangel.



Merk

Denne anvisningen beskriver installasjon av Tivo med ViConnect. Hvis du bruker et forvegelement fra en annen produsent, må du lese den tilhørende anvisningen.

Installasjonsmål, [se "Før installasjonen", Side 218](#).

5 Installasjon

5.1 Før installasjonen

- Påse at vegg- og gulvflisene er lagt, at rørene er festet i sjakta, og at vannforsyningsledningene er godt forberedt.
- Koble hjørneventilen til vannavløpet i vegg. Hjørneventilen skal være åpnet for å kunne skylle smuss og slam ut av rørene og dermed forhindre tilstoppinger.
- Figuren nedenfor viser hullenes posisjon og størrelse. Ta hensyn til hvordan avløpet er innrettet.

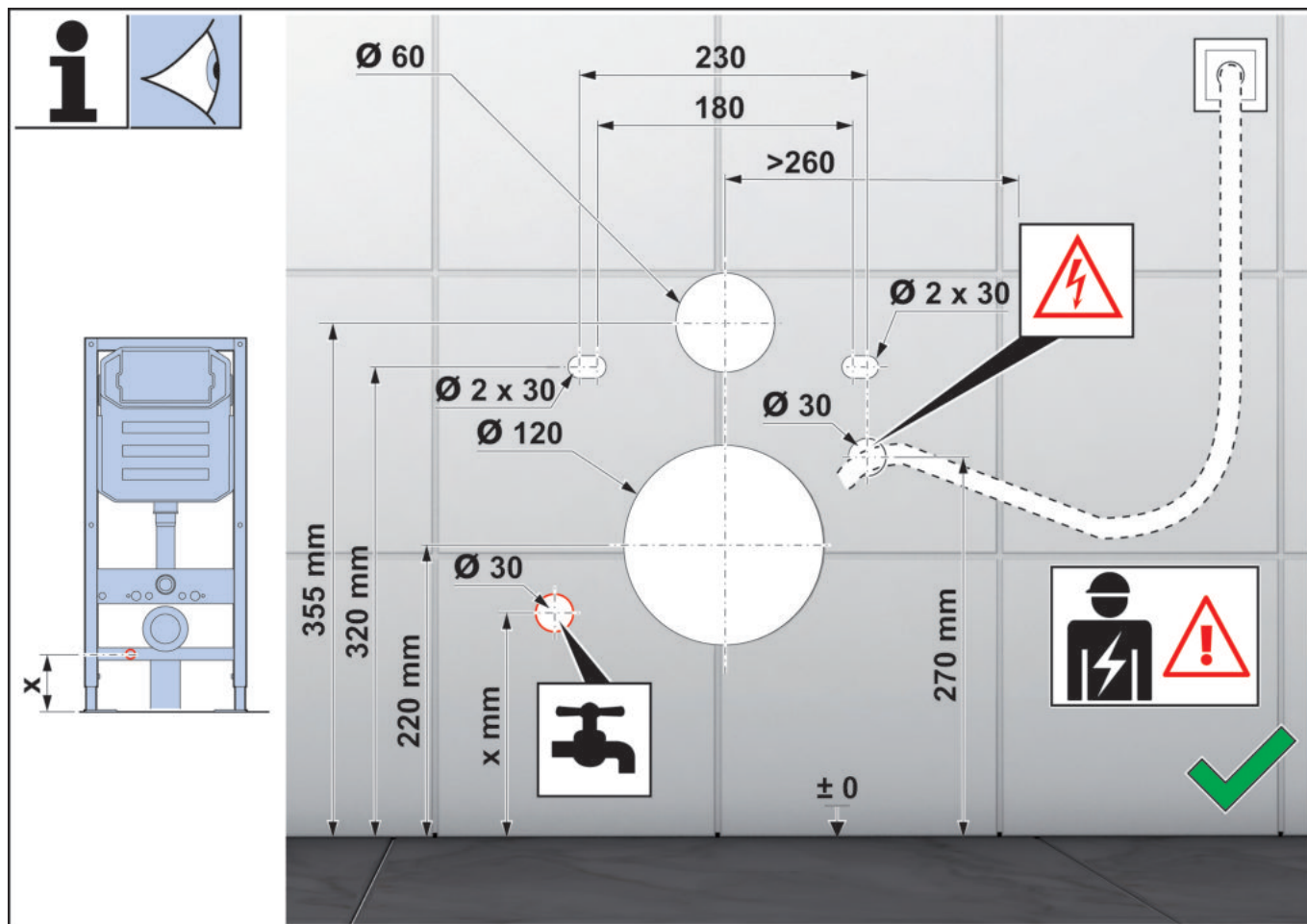

5.2 Kontrollere vannstrålestyrken

Den minimale dynamiske vanntrykket skal ligge over 0,05 MPa. Hvis du ser bort fra dette kravet, kan dette gå ut over spylingen.

Hvis du mangler utstyr for å teste gjennomstrømningen, kan du åpne hjørneventilen og spyle i 10 sekunder. Hvis vannvolumet ligger over 2,5 l, bekrefter dette den nødvendige minste gjennomstrømningsmengden.

5.3 Forberede installasjonen

- Les nøye gjennom denne anvisningen for å gjøre det kjent med nødvendige materialer, komponenter og installasjonstrinn og for å unngå unødvendige skader som følge av feil utført montering.
- Installasjonen skal stemme overens med anvisningene som er beskrevet her.
- Villeroy & Boch tar ikke ansvar for eventuelle følger som forårsakes av at du ikke følger trinnene i denne anvisningen.

- Avsnittet mellom gulv og vegg skal være tettet igjen under installasjonen. Toalettet skal ikke monteres og festes til veggene med sement, siden dette lett kan skades. Keramikk er et ømfintlig materiale. Derfor må du gjennomføre installasjonen veldig forsiktig for å unngå skader på produktet. Ikke trekk til mutterne for hardt.
- Se "[Tekniske data](#)", Side 216.
- Etter installasjonen må du først koble til vannforsyningen og først deretter strømforsyningen.
- Siden produsenten har utført lekkasjekontroll før utlevering, kan det renne ut små mengder vann av produktet når du pakker det ut. Dette er normalt.

5.4 Installere toalettet

Følg anvisningene for installasjon av fastmonterte toaletter som beskrevet i "[vedlegget](#)".

Merk av installasjonsposisjonen:



Obs!

Se over verktøy, tilbehør og endelig størrelse før installasjonen. Hvis dette ikke tilsvarer figuren, kan du ikke installere toalettet.

5.4.1 Forberedelser og kontroll før bruk

- 1 Åpne ventilen.
- 2 Kontroller strømforsyningen.
- 3 Kontroller toalettsetets brukergjenkjenningssfunksjon:
 - Dekk til setesensoren på seteringen med en fuktig klut, og trykk på rumpedusjknappen på fjernkontrollen.
 - Dysen kjøres ut og spruter ut vann (samle opp vannet i en beholder for å unngå vannsprut).
 - Ta vekk den fuktige kluten, og trykk på stoppknappen på fjernkontrollen. Dysen kjøres tilbake.



Advarsel!

Fare for elektrisk støt!

Berøring av strømførende deler kan føre til alvorlige eller dødelige personskader.



Advarsel!

1. Hvis strømbryteren ikke fungerer, må du kontrollere om det lekker ut vann.
2. Produktet har en egen lekkasjebeskyttelsesfunksjon. Når du bruker ytterligere elektriske apparater, kan ikke beskyttelsesfunksjonen garantere lekkasjebeskyttelse for andre produkter. Den kan heller ikke erstatte de grunnleggende beskyttelsestiltakene for andre elektriske apparater.
3. Ikke test strømpluggens lekkasjebeskyttelsesfunksjon ved å jorde den strømførende ledningen direkte.

Stopka redakcyjna

Villeroy & Boch AG

Saaruferstraße

66693 Mettlach

Niemcy

Tel.: +49 (0) 68 64 / 8 10

E-mail: information@villeroy-boch.com

www.villeroy-boch.com

Bez pisemnej zgody Villeroy & Boch AG nie można pobierać ani wykorzystywać zdjęć z naszych stron.

Copyright

Villeroy & Boch AG

Odpowiedzialność

Treść naszych stron została przygotowana z największą starannością. Nie przejmujemy jednak odpowiedzialności za jej prawidłowość, kompletność i aktualność.

Villeroy & Boch AG odpowiada za własne treści, które udostępnia zgodnie z ogólnymi przepisami prawa. Należy odróżnić odsyłacze („linki”) do treści udostępnianych przez innych dostawców od treści własnych. Jeśli dowiemy się, że treści, do których prowadzą linki, podlegają odpowiedzialności cywilnej lub karnej, usuniemy te linki.



Produkt spełnia wszystkie kryteria CE. Deklarację zgodności można uzyskać w firmie Villeroy & Boch.

Spis treści

1	Informacje ogólne.....	222
1.1	Zastosowany widok	222
1.2	Grupy docelowe	222
1.3	Gwarancja	223
2	Bezpieczeństwo.....	224
2.1	Używanie zgodne z przeznaczeniem	224
2.2	Możliwe nieprawidłowe używanie	224
2.3	Ogólne informacje o bezpieczeństwie	224
3	Dane techniczne.....	228
4	Wymagania w zakresie montażu.....	229
5	Montaż.....	230
5.1	Przed montażem	230
5.2	Kontrola siły strumienia wody	230
5.3	Przygotowanie do montażu	230
5.4	Montaż toalety	231
5.4.1	Przygotowanie i kontrola przed użyciem.....	231

1 Informacje ogólne

Dziękujemy bardzo za wybranie produktu Villeroy & Boch! Produkt ten został przetestowany w oparciu o nasze wysokie standardy jakości. Dla zapewnienia optymalnej wydajności wymaga prawidłowego montażu oraz używania. Pełną instrukcję obsługi i montażu można znaleźć na stronie: M.VILLEROY-BOCH.COM lub przez kod QR na stronie tytułowej. Jeśli praca odbywa się w miejscu, w którym nie ma dostępu do Internetu, należy wcześniej pobrać te pliki. Należy dokładnie przeczytać instrukcję montażu i jej przestrzegać. Instrukcję obsługi należy przeczytać przed pierwszym użyciem produktu i mieć ją do dyspozycji podczas używania.

Przed rozpoczęciem montażu należy dokładnie sprawdzić wszystkie elementy produktu. Reklamacje braków lub uszkodzeń elementów nie są dopuszczalne po montażu.

1.1 Zastosowany widok

Środki ostrożności



Ostrzeżenie!

Ostrzeżenie przed możliwymi zagrożeniami.
Zagrożenie śmiercią lub poważnym urazem fizycznym.



Zachować ostrożność!

Ostrzeżenie przed możliwymi zagrożeniami.
Zagrożenie lekkim urazem fizycznym lub szkoda materialna.

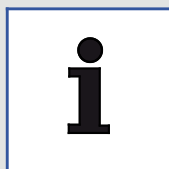

Wskazówka

Zawiera informacje dotyczące użytkowania i inne przydatne informacje.

1.2 Grupy docelowe

Grupami docelowymi niniejszej instrukcji są zarówno instalatorzy i wykwalifikowani elektrycy, jak również użytkownicy tego produktu.

Wykwalifikowany elektryk:



Ten specjalista ma kwalifikacje w zakresie specjalnego obszaru użytkowania, związanych z nim czynności oraz zagrożeń oraz zna normy i przepisy dotyczące tego obszaru.

Monterzy:



Ten specjalista ma umiejętności niezbędne do wykonywania określonych przez użytkownika prac w sposób profesjonalny, prawidłowy i bezpieczny.

Użytkownicy:



Po zakupie oraz zapoznaniu się z niniejszą instrukcją użytkownicy potrafią używać produktu zgodnie z nią.

Urządzenie może być używane przez dzieci powyżej 8 roku życia oraz osoby o ograniczonych zdolnościach fizycznych, sensorycznych lub umysłowych, lub osoby bez odpowiedniego doświadczenia i wiedzy, jeżeli są nadzorowane lub zostały poinstruowane w zakresie bezpiecznego używania urządzenia i rozumieją wynikające z tego zagrożenia. Dzieci wymagają nadzoru, aby uniemożliwić im zabawę urządzeniem.

1.3 Gwarancja

Villeroy & Boch nie ponosi odpowiedzialności za wadliwe działanie ani uszkodzenia spowodowane nieprawidłowym montażem lub późniejszym demontażem. Należy stosować wyłącznie oryginalne części firmy Villeroy & Boch. 24-miesięczna gwarancja ogranicza się do naprawy lub wymiany produktów dostarczonych przez Villeroy & Boch i obowiązuje tylko wówczas, gdy produkt został zamontowany i był konserwowany zgodnie z naszymi instrukcjami montażu i konserwacji. Gwarancja wygasa w następujących przypadkach:

- Gdy otwory/instalacje zostały wykonane przez dostawców zewnętrznych.
- Gdy wykonano otwory / dokonano zmian niezgodnie z przepisami dotyczącymi instalacji danego produktu.
- W przypadku zastosowania części, które nie są objęte zakresem dostawy / asortymentem części zamiennych do produktu.
- W przypadku zastosowania części oryginalnych, które wcześniej zostały zmienione/zmodyfikowane i w związku z tym nie odpowiadają już ich oryginalnemu stanowi.

Szkody pośrednie oraz koszty montażu lub demontażu nie są objęte gwarancją.

Gwarancja nie obowiązuje w następujących przypadkach:

- uszkodzenia lub straty poniesionej w wyniku działania siły wyższej, takiej jak pożar, trzęsienie ziemi, powódź, burza, zanieczyszczenia środowiska, oddziaływania szkodliwych gazów (siarkowodoru), kontakt z solą i wahania napięcia zasilającego;
- uszkodzenia lub straty spowodowanej wszelkiego rodzaju nieprawidłowym albo niewłaściwym użytkowaniem, nieprzestrzeganiem instrukcji obsługi oraz zmianą lub zniszczeniem produktu;
- uszkodzenia lub straty spowodowanej jakością wody w obszarze stosowania produktu oraz plamami wodnymi, osadami lub zanieczyszczeniami w układzie wodnym;
- uszkodzenia lub straty spowodowanej przez niebezpieczne otoczenie, wpływ czynników zewnętrznych, zwierzęta i owady, zamarznięcie produktu;
- uszkodzenia lub straty będącej wynikiem nieprawidłowych parametrów sieci elektrycznej (napięcie, częstotliwość) oraz wpływem fal elektromagnetycznych, generowanych w pobliżu urządzenia (na przykład, przez przebiegające blisko linie napięcia lub urządzenia peryferyjne);
- uszkodzenia lub straty będącej wynikiem zużycia się akumulatora;
- uszkodzenia lub straty będącej wynikiem zużycia elementów (np. zawór odprowadzania wody, filtr, o-ring, pakunek uszczelniający, itd.).

2 Bezpieczeństwo

2.1 Używanie zgodne z przeznaczeniem

Urządzenie jest urządzeniem elektrycznym klasy I i musi być podłączone do systemu uziemienia. Można go używać tylko w suchym otoczeniu. Jeżeli urządzenie jest używane w łazience, należy zapewnić odpowiednią wentylację. W tym celu należy zainstalować wentylator wyciągowy lub odpowietrznik.

Używanie zgodne z przeznaczeniem oznacza również:

- postępowanie zgodnie ze wszystkimi wskazówkami zawartymi w instrukcji obsługi.
- postępowanie zgodnie ze wszystkimi wskazówkami zawartymi w instrukcji montażu.
- używanie wyłącznie oryginalnych części zamiennych.
- używanie produktu wyłącznie w budynkach.

Produkt Tivo może być używany wyłącznie ze świeżą wodą. Cząsteczki zanieczyszczeń w wodzie mogą zatykać filtry, węże i dysze.

2.2 Możliwe nieprawidłowe używanie

Każdy inny sposób użycia niż opisany w rozdziale „Używanie zgodne z przeznaczeniem” jest uważany za niezgodny z przeznaczeniem.

Za szkody powstałe w wyniku używania niezgodnego z przeznaczeniem wyłączną odpowiedzialność ponosi użytkownik, a producent jest wówczas zwolniony z wszelkiej odpowiedzialności.

2.3 Ogólne informacje o bezpieczeństwie

Prąd



Ostrzeżenie!

Niebezpieczeństwo porażenia prądem elektrycznym!

Dotknięcie części przewodzących prąd może spowodować ciężkie obrażenia ciała, a nawet śmierć.

- Urządzenie jest przeznaczone do zasilania napięciem 220-240 V~, 50-60 Hz. Montaż i naprawa produktu muszą być przeprowadzone przez wykwalifikowanego specjalistę.
- Należy dopilnować, aby podczas wykonywania prac główne zasilanie elektryczne było wyłączone i zabezpieczone przed ponownym włączeniem.



Ostrzeżenie!

Niebezpieczeństwo porażenia prądem podczas czyszczenia i konserwacji!

Dotknięcie elementów przewodzących prąd (220-240 V, 50-60 Hz, AC) podczas czyszczenia i konserwacji może spowodować poważne urazy, a nawet śmierć.

- Podczas czyszczenia i konserwacji należy uważać, aby nie dotknąć elementów przewodzących prąd (220-240 V~, 50-60 Hz).



Ostrzeżenie!

Niebezpieczeństwo porażenia prądem elektrycznym!

Części pod napięciem, które nie są prawidłowo podłączone lub przymocowane do zasilacza, mogą spowodować poważne obrażenia ciała lub śmierć.

- Wszystkie elektryczne, elektromagnetyczne i instalacyjne części składowe produktu (z wyjątkiem pilota zdalnego sterowania) muszą być bezpiecznie przymocowane do toalety zgodnie z instrukcją montażu i przepisami krajowymi.
- Aby uniknąć urazów, a nawet śmierci, wszystkie części przewodzące prąd muszą być bezpiecznie przymocowane do toalety.
- W przypadku stałego okablowania należy przewidzieć przerwy zgodnie z przepisami dotyczącymi okablowania, które zapewniają rozdzielanie styków wszystkich biegunów, co daje gwarancję całkowitego odłączenia przy kategorii przepięciowej III.

Ciepło



Ostrzeżenie!

Zagrożenie wybuchem!

Źródła ciepła w bezpośrednim sąsiedztwie toalety lub pilota zdalnego sterowania mogą powodować wydzielanie się ciepła na produkcie i wybuch.

- Nie umieszczać źródeł ciepła w bezpośrednim sąsiedztwie toalety lub pilota zdalnego sterowania.

Obsługa



Wskazówka

W przypadku nieprawidłowego działania produktu należy wyłączyć toaletę odpowiednim wyłącznikiem (patrz instrukcja obsługi) i zamknąć dopływ wody. Nieprawidłowości mogą obejmować między innymi:

- rozprzestrzenianie się dymu
- wyciek wody
- emitowanie hałasu



Wskazówka

Nie należy montować używanych węży na urządzeniu. Należy używać tylko węża wchodzącego w zakres dostawy.

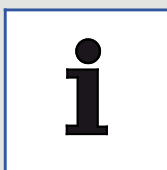

Wskazówka

W przypadku twardej wody, na toalecie myjącej może gromadzić się osad kamienia, który może ograniczać działanie urządzenia lub doprowadzić do jego uszkodzenia.

Jeżeli całkowite wyczyszczenie bądź odkamienienie głowicy myjącej nie jest możliwe, należy ją wymienić.

W zależności od twardości lokalnej wody należy przeprowadzać odkamienianie w niżej podanych odstępach czasu, aby zapobiegać pogorszeniu działania produktu powodowanemu przez osady kamienia:

Twardość wody	° fH	° dH	° eH	Częstotliwość odkamieniania
Miękka	≤15	≤8	≤11	Dwa razy w roku
Średnia	15-25	8-14	11-18	Dwa razy w roku
Twarda	>25	>14	>18	Raz na kwartał

Należy stosować wyłącznie odkamieniacz V & B (V9957200) i postępować zgodnie z instrukcjami dotyczącymi produktu dostępnymi w Internecie lub na etykiecie. Nieodpowiednie płyny do odkamieniania lub nieprawidłowe procedury odkamieniania mogą być przyczyną usterek, które nie są objęte gwarancją producenta.



Wskazówka

- System spełnia wymagania wyposażenia klasy ochrony I.
- Jeśli przewód zasilający tego urządzenia zostanie uszkodzony, musi zostać wymieniony przez producenta, jego serwis lub wykwalifikowanego elektryka.
- Przewód uziemiający między mocowaniem kabla a zaciskami jest dłuższy od przewodu przewodzącego prąd. Sprawdzić moc znamionową i dobrać odpowiedni przekrój kabla.
- Wszystkie części muszą zostać umieszczone w prawidłowym obszarze.



Wskazówka

Przy zamkniętej desce i pokrywie należy unikać wszelkiego rodzaju obciążeń, które nie odpowiadają zamierzonemu zastosowaniu, np. nie stawiać niczego na zamkniętej desce i pokrywie, nie opierać się na nich jedną nogą.

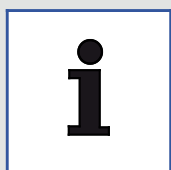

Wskazówka

To urządzenie może być używane przez dzieci powyżej 3. roku życia oraz osoby z ograniczeniami fizycznymi, sensorycznymi i umysłowymi bądź nieposiadającymi dostatecznego doświadczenia lub wiedzy tylko pod nadzorem, w oparciu o udzielane instrukcje oraz pod warunkiem, że osoby te rozumieją potencjalne zagrożenia.

Dzieci nie mogą bawić się urządzeniem.

Czyszczenie i konserwacja nie mogą być przeprowadzane przez dzieci bez nadzoru.



Wskazówka

- Używać wyłącznie baterii LR03/AAA.
- Nie używać akumulatorów.
- Nie mieszać ze sobą baterii różnego typu ani baterii o różnym stopniu zużycia.
- Rozładowane baterie należy wyjmować z urządzenia i bezpiecznie utylizować zgodnie z lokalnymi przepisami.
- Jeśli urządzenie nie będzie użytkowane przez dłuższy czas, należy wyjąć z niego baterie.
- Nie zwierać zacisków przyłączeniowych.



Wskazówka

Nieszczelne baterie należy utylizować w rękawicach i zgodnie z przepisami. Unikać kontaktu ze skórą.
Pozostałości usunąć wilgotną szmatką.



Urządzenia elektroniczne i baterie należy przekazać do recyklingu lub odpowiednio zutylizować. Przed utylizacją urządzenia elektronicznego należy wyjąć znajdujące się w nim baterie. Nie wolno wyrzucać urządzeń elektronicznych ani baterii do odpadów komunalnych.
Należy przestrzegać miejscowych przepisów.

3 Dane techniczne

Kategoria		Tivo
Napięcie		220-240 V~, 50-60 Hz
Znamionowy pobór mocy		820 W
Maks. pobór mocy		1080 W
Baterie pilota zdalnego sterowania		Typ: LR03/AAA
Toaleta	Zużycie wody	6 l / 4 l
	Odpływ wody	Średnica 110 mm, odpływ poziomy
	Tryb spłukiwania	Spłukiwanie ręczne
Funkcja rozpylania	Podgrzewanie wody	Podgrzewacz przepływowy
	Moc	1000 W
	Temperatura, siła, pozycja dyszy	5 poziomów
Suszarka	Natężenie przepływu powietrza	0,3 m ³ /min
	Moc	250 W
	Temperatura	5 poziomów
Ogrzewanie deski	Moc znamionowa	50 W
	Temperatura	5 poziomów
	Tryb Eco	5 ustawień czasu (od 6 godzin do 2 tygodni)
Dezodoryzacja		Adsorpcja przez filtr z ziemią okrzemkową
Klasa ochrony		IPX4
Wymagane ciśnienie wody		0,05 MPa (dynamiczne) - 0,75 MPa (statyczne)
Twardość wody		Maks. zalecana twardość wody 2,4 mmol/l (14°dH) bez instalacji do zmiękczenia wody
Temperatura doprowadzania wody		3-35°C
Temperatura otoczenia podczas pracy		0-40°C
Wymiary (długość × szerokość × wysokość)		609×400×430 mm
Długość przewodu zasilającego		1 m
Masa		35 kg
Moduł RF		2405-2470 MHz, ≤5 dBm

4 Wymagania w zakresie montażu



Wskazówka

Przed montażem należy wyłączyć zasilanie elektryczne i dopływ wody.

- Montaż musi zostać całkowicie zakończony przed podłączeniem urządzenia Tivo do zasilania elektrycznego i dopływu wody.
- Elementy przyłączeniowe węża wlotowego wody nie mogą być uszkodzone.
- Urządzenie Tivo może być używane wyłącznie w zakresie ciśnienia w przewodach od 0,1 MPa (dynamiczne) do 0,75 MPa (statyczne), [patrz "Dane techniczne", Strona 228](#).
- Urządzenie Tivo może być używane wyłącznie w zakresie temperatury wody od 3 °C do 35 °C, [patrz "Dane techniczne", Strona 228](#).
- Temperatura otoczenia musi mieścić się w zakresie od 0°C do 40°C, [patrz "Dane techniczne", Strona 228](#).
- Przy twardości wody N 2,4 mmol/l (N 14°dH) zalecamy centralny system zmiękczenia wody, aby zapewnić długą żywotność. Informacje o twardości wody można uzyskać od lokalnego dostawcy wody.
- Produkt może zawierać niewielką ilość wody z uwagi na przeprowadzoną w fabryce kontrolę przepływu wody. Woda ta nie stanowi jednak wady produktu.



Wskazówka

Niniejsza instrukcja opisuje montaż urządzenia Tivo z ViConnect. W przypadku stosowania elementu podtylnkowego innego producenta należy przeczytać odpowiednią instrukcję.

Wymiary montażowe, [patrz "Przed montażem", Strona 230](#).

5 Montaż

5.1 Przed montażem

- Sprawdzić, czy płytki ścienne i posadzkowe zostały ułożone, rury są zamocowane w szybie, a przewody doprowadzające wodę są prawidłowo przygotowane.
- Podłączyć zawór kątowy do odpływu wody w ścianie. Zawór kątowy powinien być otwarty, aby umożliwić wypłukanie z rur zanieczyszczeń i osadów, które mogłyby spowodować zatkanie.
- Poniższa ilustracja przedstawia pozycję i wielkość otworów. Należy zwrócić uwagę na ustawienie odpływu.

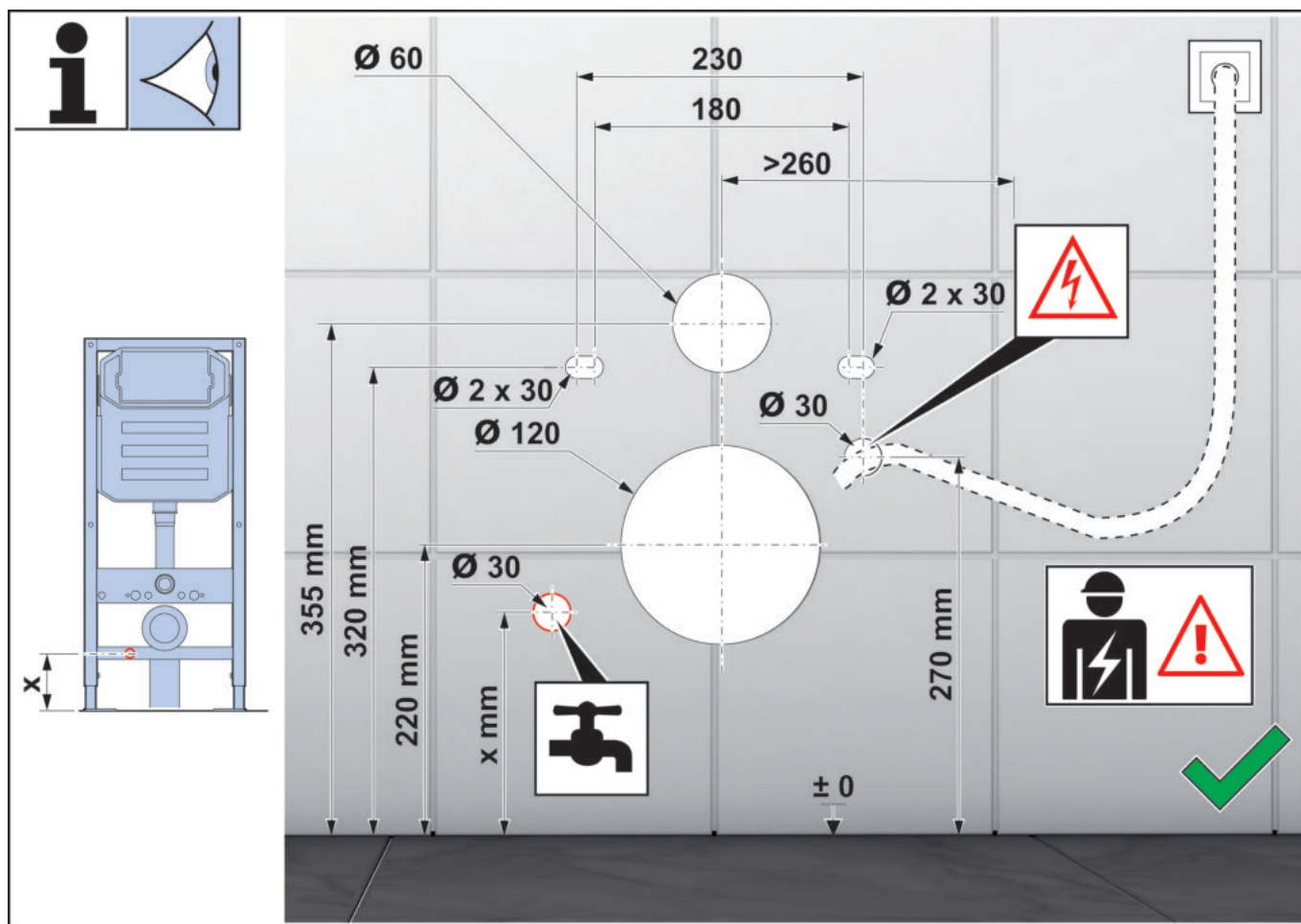

5.2 Kontrola siły strumienia wody

Minimalne ciśnienie dynamiczne wody powinno być wyższe niż 0,05 MPa. Niespełnienie tego wymagania może mieć negatywny wpływ na skuteczność spłukiwania.

W przypadku braku przepływomierza należy otworzyć zawór kątowy i płucać przez 10 sekund. Jeżeli ilość wody jest większa niż 2,5 l, potwierdza ona wymagany minimalne natężenie przepływu.

5.3 Przygotowanie do montażu

- Należy przeczytać uważnie niniejszą instrukcję, aby zapoznać się z wymaganymi elementami, komponentami i etapami montażu oraz zapobiec niepotrzebnym uszkodzeniom spowodowanym nieprawidłowym montażem.
- Montaż należy przeprowadzić zgodnie z podanymi tutaj zaleceniami.

- Villeroy & Boch nie ponosi odpowiedzialności za negatywne skutki nieprzestrzegania obowiązkowych kroków opisanych w niniejszej instrukcji.
- Podczas montażu odcinek między posadzką a ścianą musi być uszczelniony. Toalety nie wolno montować ani mocować do ściany za pomocą cementu, ponieważ może łatwo ulec uszkodzeniu. Ceramika jest delikatnym materiałem. Dlatego montaż należy przeprowadzić bardzo ostrożnie, aby zapobiec uszkodzeniu produktu. Nakrętek nie należy dokręcać zbyt mocno.
- Patrz "[Dane techniczne](#)", [Strona 228](#).
- Po zakończeniu montażu należy najpierw przywrócić dopływ wody, a dopiero potem zasilanie elektryczne.
- Ponieważ producent przeprowadził kontrolę szczelności przed dostawą, podczas rozpakowywania z produktu może wyciec niewielka ilość wody. Jest to normalna sytuacja.

5.4 Montaż toalety

Należy postępować zgodnie z informacjami dotyczącymi montażu toalet montowanych na stałe, które są podane w "[załączniku](#)".

Zaznaczyć pozycję montażu:



Uwaga!

Przed montażem sprawdzić narzędzia, akcesoria i ostateczną wielkość. Jeśli dane te nie są zgodne z ilustracją, nie można zamontować toalety.

5.4.1 Przygotowanie i kontrola przed użyciem

- 1 Otworzyć zawór.
- 2 Sprawdzić zasilanie elektryczne.
- 3 Sprawdzić funkcję wykrywania użytkownika na desce sedesowej:
 - Przykryć czujnik deski na pierścieniu deski wilgotną szmatką i nacisnąć przycisk natrysku do higieny pośladków na pilocie zdalnego sterowania.
 - Dysza wysunie się i rozpyli wodę (wodę należy zebrać do pojemnika, aby zapobiec jej rozbryzaniu).
 - Usunąć wilgotną szmatkę lub nacisnąć przycisk Stop na pilocie zdalnego sterowania. Dysza schowa się.



Ostrzeżenie!

Niebezpieczeństwo porażenia prądem elektrycznym!
Dotknięcie części przewodzących prąd może spowodować ciężkie obrażenia ciała, a nawet śmierć.



Ostrzeżenie!

1. Jeżeli wyłącznik sieciowy nie działa, należy sprawdzić, czy nie występuje wyciek wody.
2. Produkt ma własną funkcję zabezpieczenia przed wyciekami. W przypadku stosowania innych urządzeń elektrycznych funkcja ochronna nie może zapewnić ochrony przed wyciekami dla tych innych produktów. Poza tym nie może zastąpić podstawowych środków ochronnych dla innych urządzeń elektrycznych.
3. Nie należy testować funkcji zabezpieczenia przed wyciekami dla wtyczki zasilającej poprzez bezpośrednie uziemienie przewodu przewodzącego prąd.

Aviso legal

Villeroy & Boch AG

Saaruferstraße

66693 Mettlach

Alemanha

Tel.: +49 (0) 68 64 / 8 10

E-mail: information@villeroy-boch.com

www.villeroy-boch.com

Não é permitido descarregar e utilizar imagens das nossas páginas sem a autorização prévia por escrito da Villeroy & Boch AG.

Copyright

Villeroy & Boch AG

Responsabilidade

Os conteúdos das nossas páginas foram criados com o máximo cuidado. Contudo, não podemos garantir a correção, integridade e atualidade dos conteúdos. A Villeroy & Boch AG é responsável pelos conteúdos próprios que disponibiliza nos termos da legislação geral em vigor. Há que distinguir destes conteúdos próprios as referências ("links,") aos conteúdos disponibilizados por outros fornecedores. Estes links serão eliminados se tivermos conhecimento de que os conteúdos referenciados desencadeiam uma ação de direito civil ou penal.



Este produto cumpre todos os critérios CE.

A Declaração de Conformidade pode ser obtida junto da Villeroy & Boch.

Índice

1	Dados gerais.....	234
1.1	Grafismo utilizado	234
1.2	Grupos-alvo	234
1.3	Garantia	235
2	Segurança.....	236
2.1	Utilização correta	236
2.2	Má utilização razoavelmente previsível	236
2.3	Instruções gerais de segurança	236
3	Dados técnicos.....	240
4	Condições de instalação.....	241
5	Instalação.....	242
5.1	Antes da instalação	242
5.2	Verificação da pressão do jato de água	242
5.3	Preparação da instalação	242
5.4	Instalação da sanita	243
5.4.1	Preparação e ensaio antes da utilização.....	243

1 Dados gerais

Agradecemos a sua preferência pela Villeroy & Boch! Este produto foi testado de acordo com os nossos elevados padrões de qualidade e requer uma instalação e utilização adequada para garantir o melhor desempenho. Encontra as instruções de utilização e montagem completas em: M.VILLEROY-BOCH.COM ou através do código QR na capa. Transfira previamente estes ficheiros para poder consultá-los em áreas sem acesso à Internet. Leia e siga atentamente as instruções de montagem. As instruções de utilização devem ser lidas antes de utilizar o produto e guardadas para fins de referência durante o seu uso.

Verifique cuidadosamente os componentes antes da montagem. Não poderá ser exigida a substituição de componentes danificados ou em falta após a instalação do produto.

1.1 Grafismo utilizado

Avisos de segurança



Aviso!

Aviso de um eventual perigo.
Possibilidade de lesão corporal grave ou morte.



Cuidado!

Aviso de eventuais situações de perigo.
Possibilidade de lesões corporais ligeiras ou danos materiais.

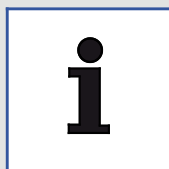

Nota

Notas sobre utilização e outras informações úteis.

1.2 Grupos-alvo

Os grupos-alvo destas instruções são os instaladores e eletricitas, bem como os utilizadores do produto.

Eletricista:



Estes técnicos especializados têm formação sobre o local de utilização, as atividades e os riscos associados e conhecem as normas e disposições relevantes.

Instalador:



Estes técnicos especializados estão dotados dos conhecimentos necessários para, mediante autorização do proprietário, poderem prestar de forma correta e segura os serviços que lhes sejam solicitados.

Utilizador:



Através da aquisição, leitura e compreensão das instruções, os utilizadores são capazes de utilizar corretamente o produto.

Este aparelho pode ser utilizado por crianças a partir dos 8 anos de idade e por pessoas com capacidade física, sensorial ou mental reduzida ou com falta de experiência e conhecimentos, se estas tiverem sido supervisionadas ou instruídas relativamente à utilização segura do aparelho e compreendem os perigos daí resultantes. As crianças não podem brincar com o aparelho.

1.3 Garantia

A Villeroy & Boch não assume qualquer responsabilidade por anomalias e danos em caso de montagem incorreta ou desmontagem após a instalação. Utilize apenas peças originais da Villeroy & Boch. A garantia de 24 meses limita-se à reparação ou substituição dos produtos fornecidos pela Villeroy & Boch e só se aplica caso o produto tenha sido instalado e mantido de acordo com as nossas normas de instalação e manutenção. A garantia é anulada nos seguintes casos:

- Caso sejam realizados furos/instalações por fornecedores externos.
- Caso sejam realizados furos/alterações que não estão de acordo com a norma de instalação aplicável ao produto.
- Caso sejam montadas peças que não façam parte do volume de fornecimento/sortido de peças sobresselentes do produto.
- Caso sejam montadas peças originais que tenham sido previamente alteradas/modificadas e, por isso, não correspondam ao estado original.

A garantia não cobre danos consequentes nem custos de montagem ou desmontagem.

O direito de garantia é nulo nos seguintes casos:

- Danos ou perdas por motivos de força maior, como incêndio, terremoto, inundação, tempestade, poluição ambiental, danos por gás (gás sulfídrico), danos por sal e oscilações de tensão.
- Danos ou perdas provocados por qualquer tipo de utilização não adequada ou indevida, não cumprimento das instruções de utilização, bem como pela alteração ou dano do produto.
- Danos ou perdas devido à qualidade da água na região de utilização do produto, bem como provocados pela presença de manchas de água, depósitos ou corpos estranhos no sistema de canalização.
- Danos ou perda provocados pelo ambiente perigoso, influências externas, animais ou insetos ou congelação do produto.
- Danos ou perdas provocados por uma alimentação elétrica (tensão, frequência) e ondas eletromagnéticas indefinidas, que foram geradas fora do produto (por ex.: através de condutores de alta tensão ou aparelhos adicionais).
- Danos ou perdas provocados pela perda de potência das pilhas.
- Danos ou perdas provocados pelo desgaste (por ex.: da válvula de drenagem, filtro, O-Ring ou vedação).

2 Segurança

2.1 Utilização correta

Este aparelho é um aparelho elétrico de classe I e deve ser ligado a um sistema de ligação à terra. Deve ser utilizado exclusivamente em ambiente seco. Se o aparelho for utilizado num quarto de banho, deve estar garantida uma ventilação suficiente. Para o efeito, instale um exaustor ou respiradouro.

Uma utilização correta pressupõe também:

- o cumprimento de todas as indicações das instruções de utilização.
- o cumprimento de todas as indicações das instruções de instalação.
- a utilização exclusiva de peças de substituição originais.
- a utilização exclusiva do produto em edifícios.

A Tivo deve ser utilizada apenas com água limpa. A presença de partículas de sujidade na água pode obstruir os filtros, as mangueiras e as cânulas.

2.2 Má utilização razoavelmente previsível

Uma utilização diferente da definida em „Utilização correta“ ou uma utilização excessiva é considerada incorreta. O utilizador é o único responsável por danos resultantes de uma utilização inadequada ou indevida e o fabricante não assume qualquer responsabilidade pelos mesmos.

2.3 Instruções gerais de segurança

Eletricidade



Aviso!

Perigo de choque elétrico!

O contacto direto com peças sob tensão elétrica pode provocar lesões graves ou até a morte.

- O aparelho foi concebido para utilização com 220-240 V~, 50-60 Hz. A instalação e reparação do produto devem ser executadas exclusivamente por um técnico qualificado.
- Assegurar que, durante os trabalhos, a alimentação elétrica principal está desligada e bloqueada contra religação.



Aviso!

Perigo de choque elétrico durante a limpeza e manutenção!

O contacto direto com componentes sob tensão elétrica (220-240 V~, 50-60 Hz) durante a limpeza e manutenção pode provocar lesões graves ou até a morte.

- Ao efetuar a limpeza e manutenção, ter o cuidado de não tocar em peças sob tensão elétrica (220-240 V~, 50-60 Hz).



Aviso!

Perigo de choque elétrico!

As peças sob tensão elétrica que não tenham sido corretamente instaladas ou fixadas podem provocar lesões graves ou até a morte.

- Todos os componentes elétricos, eletromagnéticos e necessários para a instalação do produto (com exceção do controlo remoto) devem ser instalados na sanita de forma segura e de acordo com as instruções de instalação e a legislação nacional em vigor.
- Para evitar lesões ou mesmo a morte, todas as peças sob tensão elétrica têm de ser instaladas na sanita de forma segura.
- Na cablagem fixa devem ser previstas interrupções de acordo com os regulamentos de cablagem, com uma separação entre os contactos em todos os polos que garanta um desligamento completo na categoria de sobretensão III.

Calor



Aviso!

Perigo de explosão!

A presença de fontes de calor na proximidade da sanita ou do controlo remoto pode provocar o desenvolvimento de calor no produto e a explosão.

- Não colocar quaisquer fontes de calor na proximidade da sanita ou do controlo remoto.

Utilização

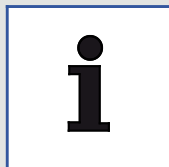

Nota

Em caso de mau funcionamento do produto, desligue a sanita no respetivo interruptor (ver instruções de utilização) e corte o abastecimento de água. Um mau funcionamento pode incluir, entre outros:

- Emissão de fumo
- Fuga de água
- Emissão de ruído

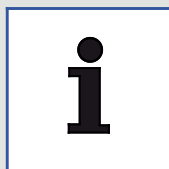

Nota

Não monte mangueiras usadas no aparelho. Utilize apenas a mangueira incluída no volume de fornecimento.

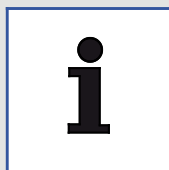

Nota

Se vive numa zona de água dura pode verificar-se a formação de calcário na sanita, o que pode limitar a funcionalidade ou causar danos no aparelho.

Substitua o bocal da cânula, caso deixe de ser possível a sua limpeza e descalcificação.

Para evitar que os depósitos de calcário limitem as funções do produto, efetue uma descalcificação nos seguintes intervalos com base na dureza da água local:

Dureza da água	°fH	°dH	°eH	Intervalo de descalcificação
Macia	≤15	≤8	≤11	duas vezes por ano
Média	15-25	8-14	11-18	duas vezes por ano
Dura	> 25	> 14	> 18	trimestralmente

Utilize exclusivamente o descalcificante V & B (V9957200) e siga as instruções do produto disponíveis online ou descritas na etiqueta. Os líquidos descalcificantes inadequados ou os procedimentos incorretos durante a descalcificação podem causar avarias não abrangidas pela garantia do fabricante.

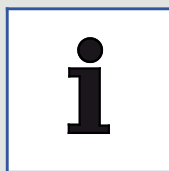

Nota

- O sistema cumpre os requisitos da classe de proteção I Acessórios.
- Se o cabo de ligação à rede elétrica deste aparelho apresentar danos, o mesmo tem de ser substituído pelo fabricante, pelo seu serviço pós-venda ou por um electricista qualificado.
- O condutor de ligação à terra entre a fixação do cabo e os terminais é mais comprido do que o condutor sob tensão. Verifique a potência nominal e escolha a secção transversal do cabo em conformidade.
- Todas as peças têm de ser instaladas na zona correta.

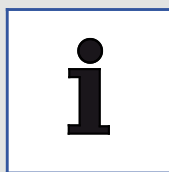

Nota

Evite qualquer tipo de carga no assento e na tampa fechados que não permita a devida utilização, por exemplo: não se ponha sobre o assento e a tampa fechados nem se apoie nos mesmos com uma perna.

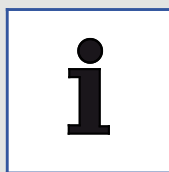

Nota

Este aparelho só pode ser utilizado por crianças com mais de 3 anos de idade e por pessoas com capacidades físicas, sensoriais e mentais reduzidas ou com pouca experiência e conhecimento, desde que o façam sob a supervisão de um adulto, tenham recebido instruções sobre a utilização e compreendam os perigos envolvidos.

As crianças não podem brincar com o aparelho.

A limpeza e manutenção não podem ser executadas por crianças sem a supervisão de um adulto.



Nota

- Utilize exclusivamente pilhas LR03/AAA.
- Não utilize pilhas recarregáveis.
- Não utilize simultaneamente tipos diferentes de pilhas ou pilhas novas e usadas.
- Remova as pilhas usadas do aparelho e elimine-as de forma segura de acordo com os regulamentos locais.
- Remova as baterias, se o aparelho for armazenado durante um longo período de tempo sem ser utilizado.
- Não ligue em curto-circuito os terminais de ligação.



Nota

Elimine as pilhas gastas de forma correta e com luvas. Evite o contacto com a pele. Remova os resíduos com um pano húmido.



Recicle ou elimine corretamente os aparelhos eletrónicos e as pilhas/baterias. Antes de eliminar o aparelho eletrónico, remova as respetivas pilhas/baterias. Nunca elimine aparelhos eletrónicos e pilhas/baterias no lixo doméstico.

Tenha em atenção os regulamentos legais locais.

3 Dados técnicos

Categoria		Tivo
Tensão		220-240 V~, 50-60 Hz
Consumo de potência nominal		820 W
Consumo máximo de potência		1080 W
Pilha do controlo remoto		Tipo: LR03/AAA
Sanita	Consumo de água	6 l/4 l
	Saída de água	110 mm de diâmetro, saída horizontal
	Modo de descarga	Descarga manual
Função de lavagem	Produção de água quente	Aquecimento instantâneo
	Potência	1000 W
	Temperatura, pressão, posição da cânula	5 níveis
Secagem	Caudal de ar	0,3 m ³ /min
	Potência	250 W
	Temperatura	5 níveis
Aquecimento do assento	Potência nominal	50 W
	Temperatura	5 níveis
	Modo Eco	5 temporizações (6 horas até 2 semanas)
Desodorização		Absorção por filtros de diatomáceas
Classe de proteção		IPX4
Pressão do ar necessária		0,05 MPa (dinâmica) - 0,75 MPa (estática)
Dureza da água		Dureza da água máx. recomendada 2,4 mmol/l (14 °dH) sem sistema de amaciamento
Temperatura de entrada da água		3-35 °C
Temperatura ambiente de utilização		0-40 °C
Dimensões (comprimento x largura x altura)		609×400×430 mm
Comprimento do cabo elétrico		1 m
Peso		35 kg
Módulo RF		2405-2470 MHz, ≤ 5 dbm

4 Condições de instalação



Nota

O abastecimento de eletricidade e água tem de ser cortado antes da instalação.

- A instalação deve estar totalmente concluída antes de ligar a Tivo ao abastecimento de eletricidade e água.
- As peças de ligação da tubagem de abastecimento de água não podem apresentar danos.
- Utilize a Tivo exclusivamente com uma pressão entre 0,1 MPa (dinâmica) e 0,75 MPa (estática), [ver "Dados técnicos", Página 240](#).
- Utilize a Tivo exclusivamente com uma temperatura da água entre 3 °C e 35 °C, [ver "Dados técnicos", Página 240](#).
- A temperatura ambiente deve manter-se entre 0 °C e 40 °C, [ver "Dados técnicos", Página 240](#).
- No caso de uma dureza da água de N 2,4 mmol/l (N 14°dH), recomendamos um sistema central de amaciamento da água para garantir uma longa durabilidade. A informação sobre a dureza da água pode ser solicitada à empresa local de abastecimento de água.
- O produto pode conter uma quantidade mínima de água em virtude dos testes ao fluxo da água previamente efetuados na fábrica. Contudo, isso não representa uma falha do produto.



Nota

Estas instruções descrevem a instalação da Tivo com ViConnect. Se utilizar o elemento de encastrar de outro fabricante, leia as respetivas instruções.

Para as dimensões de instalação, [ver "Antes da instalação", Página 242](#).

5 Instalação

5.1 Antes da instalação

- Certifique-se de que o pavimento e revestimento cerâmico foram colocados, os tubos estão fixados no fosso e as condutas de água estão bem preparadas.
- Ligue a válvula de esquadria à saída de água na parede. A válvula de esquadria deve estar aberta para lavar as impurezas e lamas nos tubos e, assim, evitar entupimentos.
- A seguinte imagem ilustra a posição e a dimensão dos furos. Tenha atenção à direção da saída.

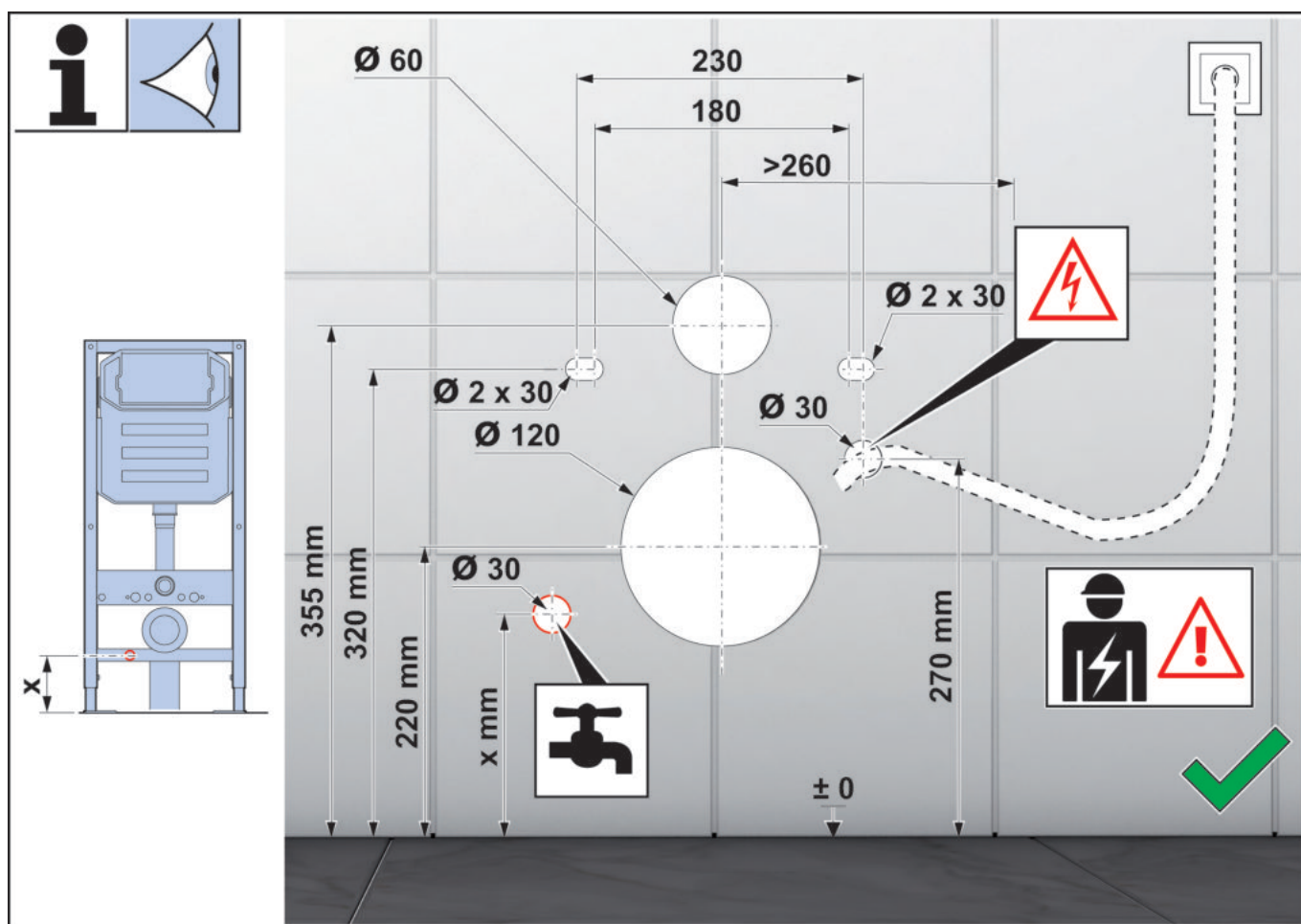

5.2 Verificação da pressão do jato de água

A pressão dinâmica mínima da água deve ser superior a 0,05 MPa. O não cumprimento deste requisito pode afetar o desempenho da descarga.

Se não estiver disponível um medidor de caudal, abra a válvula de esquadria e faça uma descarga durante 10 segundos. Se o volume de água for superior a 2,5 l, isso confirma o caudal mínimo necessário.

5.3 Preparação da instalação

- Leia atentamente estas instruções para se familiarizar com as peças necessárias, os componentes e as etapas da instalação e evitar danos desnecessários causados por uma montagem inadequada.
- A instalação deve ser realizada em conformidade com as instruções aqui descritas.

- A Villeroy & Boch não se responsabiliza por quaisquer consequências adversas causadas pelo não cumprimento dos passos descritos nestas instruções sem a devida autorização.
- Durante a instalação, a secção entre o pavimento e a parede deve ser impermeabilizada. A sanita não pode ser aplicada e fixada com cimento na parede, pois pode danificar-se facilmente. A cerâmica é um material sensível. Por essa razão, a instalação tem de ser executada com muito cuidado, a fim de evitar danos no produto. As porcas não devem ser apertadas excessivamente.
- Ver "[Dados técnicos](#)", [Página 240](#).
- Após a instalação, deve ser restabelecido primeiro o abastecimento da água e só depois a alimentação elétrica.
- Uma vez que o fabricante realizou um ensaio de estanqueidade previamente à entrega, poderá sair uma quantidade reduzida de água do produto ao desembalá-lo. Isso é normal.

5.4 Instalação da sanita

Siga as instruções de instalação para sanitas instaladas de modo permanente, tal como descrito no "[anexo](#)".

Marque a posição de instalação:



Atenção!

Verifique as ferramentas, os acessórios e o tamanho final antes da instalação. Se estes não corresponderem à ilustração, a sanita não pode ser instalada.

5.4.1 Preparação e ensaio antes da utilização

- 1 Abra a válvula.
- 2 Verifique a alimentação elétrica.
- 3 Verifique a função de deteção do utilizador no assento:
 - Cubra o sensor no assento com um pano húmido e prima a tecla da lavagem posterior no controlo remoto.
 - A cânula desloca-se para fora e pulveriza água (recolha a água num recipiente para evitar salpicos).
 - Retire o pano húmido ou prima a tecla Parar no controlo remoto. A cânula desloca-se para trás.



Aviso!

Perigo de choque elétrico!

O contacto direto com peças sob tensão elétrica pode provocar lesões graves ou até a morte.



Aviso!

1. Se o interruptor de alimentação não funcionar, verifique se sai água.
2. O produto possui uma função integrada de proteção contra fugas. Caso sejam utilizados outros aparelhos elétricos, a função de proteção não pode garantir uma proteção contra fugas de outros produtos. Também não pode substituir as medidas básicas de proteção de outros aparelhos elétricos.
3. Não teste a função de proteção contra fugas da ficha de alimentação ligando o cabo sob tensão elétrica diretamente à terra.

Mențiuni legale

Villeroy & Boch AG

Saaruferstraße

66693 Mettlach

Germania

Tel.: +49 (0) 68 64 / 8 10

E-mail: information@villeroy-boch.com

www.villeroy-boch.com

Descărcarea și utilizarea imaginilor din paginile noastre nu este permisă fără acordul scris al Villeroy & Boch AG.

Copyright

Villeroy & Boch AG

Răspundere

Conținutul paginilor noastre a fost redactat cu deosebită grijă. Cu toate acestea, nu putem oferi nicio garanție pentru corectitudinea și actualitatea informațiilor prezentate. Conform legislației generale, Villeroy & Boch AG este răspunzătoare pentru informațiile proprii pe care le pune la dispoziție în vederea utilizării. Conținutul acestor informații proprii diferă față de conținutul aferent trimiterilor („link-uri”) către materiale oferite de către furnizori terți. În cazul în care ni se aduce la cunoștință că materialele conținute în link-uri conduc la răspunderi civile sau penale, vom elimina aceste link-uri.



Acest produs îndeplinește toate criteriile CE.

Declarația de conformitate poate fi obținută de la Villeroy & Boch.

Cuprins

1	Informații generale.....	246
1.1	Simboluri utilizate	246
1.2	Grupuri țintă	246
1.3	Garanție	247
2	Siguranță.....	248
2.1	Utilizare conformă	248
2.2	Utilizare eronată previzibilă	248
2.3	Instrucțiuni de siguranță generale	248
3	Date tehnice.....	252
4	Condiții de instalare.....	253
5	Instalare.....	254
5.1	Înainte de instalare	254
5.2	Verificarea intensității jetului de apă	254
5.3	Pregătirea instalării	254
5.4	Instalarea vasului de toaletă	255
5.4.1	Pregătirea și verificarea înainte de utilizare.....	255

1 Informații generale

Vă mulțumim că v-ați decis să achiziționați produse de la Villeroy & Boch! Acest produs a fost testat în conformitate cu standardele noastre superioare de calitate și necesită o instalare și o utilizare corespunzătoare pentru a garanta performanțe optime. Instrucțiunile de utilizare și montaj pot fi accesate la: M.VILLEROY-BOCH.COM sau prin intermediul codului QR, de pe pagina de titlu. Descărcați în prealabil aceste fișiere, în cazul în care consultanța se desfășoară într-o locație fără acces la Internet. Citiți și respectați cu strictețe instrucțiunile de montaj. Instrucțiunile de utilizare trebuie citite înainte de utilizarea produsului și trebuie păstrate ca document de referință pe parcursul utilizării acestuia.

Înainte de montaj verificați cu atenție componentele. După instalare nu se mai pot transmite reclamații privind componentele lipsă sau deteriorate.

1.1 Simboluri utilizate

Indicații de siguranță



Avertisment!

Avertisment cu privire la un pericol posibil.
Sunt posibile vătămări corporale grave sau decesul.



Precauție!

Avertisment cu privire la situații periculoase posibile.
Sunt posibile vătămări corporale grave sau decesul.

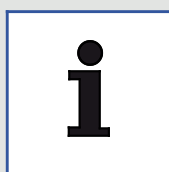

Indicație

Pentru indicațiile de utilizare și alte informații utile.

1.2 Grupuri țintă

Grupul țintă al prezentelor instrucțiuni îl reprezintă atât instalatorii și electricienii, cât și utilizatorii produsului.

Electricieni:



Acești specialiști sunt instruiți cu privire la locul de utilizare specific, activitățile și riscurile aferente și cunosc normele și prevederile relevante.

Instalatori:



Acești specialiști au cunoștințele necesare pentru a putea executa lucrările în mod profesional și corespunzător, precum și în siguranță și fără pericole, conform autorizării utilizatorului.

Utilizatori:



Prin achiziționarea produsului și citirea și înțelegerea instrucțiunilor, utilizatorii sunt abilitați să folosească produsul conform instrucțiunilor.

Acest dispozitiv poate fi folosit de copiii cu vârsta de minimum 8 ani, precum și de persoane cu capacități fizice, senzoriale și mentale reduse sau lipsite de experiență și cunoștințe, în cazul în care sunt supravegheate sau au fost instruite cu privire la utilizarea în siguranță a dispozitivului și înțeleg pericolele care rezultă de aici. Copiii nu trebuie să se joace cu dispozitivul.

1.3 Garanție

Villeroy & Boch nu își asumă nicio responsabilitate pentru funcționarea defectuoasă și deteriorările cauzate de montarea sau demontarea necorespunzătoare după instalare. Utilizați exclusiv piese originale produse de Villeroy & Boch. Garanția de 24 de luni se limitează la repararea sau înlocuirea produselor livrate de către Villeroy & Boch și se aplică doar dacă produsul a fost instalat și întreținut în conformitate cu prevederile noastre privind instalarea și întreținerea. Garanția își pierde valabilitatea în următoarele cazuri:

- Dacă alezajele/instalarea au fost realizate de către furnizori externi.
- Dacă alezajele/modificările nu au fost realizate în conformitate cu prevederile privind instalarea, aferente produsului.
- Dacă au fost montate piese care nu fac parte din pachetul de livrare/sortimentul de piese de schimb al produsului.
- Dacă au fost montate piese originale care au fost modificate în prealabil și astfel nu au mai corespuns stării inițiale.

Daunele conexe, precum și costurile de montare sau demontare nu fac obiectul garanției.

În următoarele cazuri este exclusă o revendicare a garanției:

- Daune sau pierderi cauzate de forță majoră ca incendiu, cutremur, inundații, furtună, poluarea mediului, daune provocate de gaze, (hidrogen sulfurat), daune din cauza salinității și fluctuații de tensiune.
- Daune sau pierderi cauzate de orice utilizare neconformă sau abuzivă, nerespectarea instrucțiunilor de utilizare, precum și de modificarea sau distrugerea produsului.
- Daune sau pierderi cauzate de calitatea apei în regiunea de utilizare a produsului, precum și de pete de apă, depuneri sau corpuri străine existente în sistemul de apă.
- Daune sau pierderi cauzate de mediul periculos, influențe externe, animale sau insecte, înghețarea produsului.
- Daune sau pierderi cauzate de o alimentare nedefinită cu tensiune (tensiune, frecvență) și de unde electromagnetice, generate în afara produsului (de ex. din cauza cablurilor de înaltă tensiune sau a dispozitivelor suplimentare).
- Daune sau pierderi cauzate de pierderi de putere ale bateriilor.
- Daune sau pierderi cauzate de uzură (de ex. a ventilului de evacuare a apei, filtrului, garniturii inelare sau a celei de etanșare).

2 Siguranță

2.1 Utilizare conformă

Dispozitivul este un dispozitiv electric de clasa I și trebuie să fie conectat la un sistem de împământare. Acesta trebuie utilizat exclusiv într-un mediu uscat. Dacă dispozitivul este folosit într-o baie, trebuie asigurată o ventilație corespunzătoare. În acest scop, instalați un ventilator de aer uzat sau o aerisire.

Utilizarea conform destinației include, de asemenea:

- respectarea tuturor instrucțiunilor din manualul de utilizare.
- respectarea tuturor instrucțiunilor din manualul de instalare.
- utilizarea exclusivă a pieselor de schimb originale.
- utilizarea exclusivă a produsului în clădiri.

Tivo trebuie folosit doar cu apă curată. Particulele de murdărie din apă pot înfunda filtrele, furtunurile și duzele.

2.2 Utilizare eronată previzibilă

O altă utilizare decât cea stabilită în secțiunea „Utilizarea conformă” sau care depășește limitele acesteia este considerată utilizare necorespunzătoare.

Producătorul nu își asumă nicio răspundere pentru daunele survenite ca urmare a utilizării necorespunzătoare sau abuzive, întreaga responsabilitate în acest sens revenind utilizatorului.

2.3 Instrucțiuni de siguranță generale

Electricitate



Avertisment!

Pericol cauzat de electrocutare!

Contactul cu piesele conducătoare de curent poate duce la vătămări grave sau chiar la deces.

- Dispozitivul este conceput pentru utilizarea la 220-240 V~, 50-60 Hz. Instalarea și repararea produsului trebuie efectuate exclusiv de către personal specializat calificat.
- În timpul lucrărilor, asigurați-vă că este întreruptă alimentarea cu energie electrică a dispozitivului și acesta este asigurat împotriva reconectării.



Avertisment!

Pericol cauzat de electrocutare în timpul lucrărilor de curățare și întreținere!

Atingerea componentelor aflate sub tensiune (220-240 V~, 50-60 Hz) în timpul efectuării lucrărilor de curățare și întreținere poate duce la vătămări grave sau chiar la deces.

- În timpul lucrărilor de curățare și întreținere, aveți grijă să nu atingeți piesele aflate sub tensiune (220-240 V~, 50-60 Hz).



Avertisment!

Pericol cauzat de electrocutare!

Piese conductoare de tensiune care nu au fost montate sau fixate în mod profesional pot provoca vătămări grave sau chiar decesul.

- Toate componentele electrice, electromagnetice și cele necesare pentru instalarea produsului (cu excepția telecomenzii) trebuie montate în siguranță la vasul de WC, conform manualului de instalare și dispozițiilor naționale.
- Pentru a evita vătămările sau chiar decesul, toate piesele conductoare electrice trebuie montate la vasul de WC.
- La cablarea fixă trebuie prevăzute întreruperi în conformitate cu prevederile de cablare, care să asigure o decuplare a contactelor pe toți polii, garantând o deconectare completă în categoria de supratensiune III.

Căldură



Avertisment!

Pericol cauzat de explozie!

Sursele de căldură din imediata vecinătate a vasului de WC sau a telecomenzii pot conduce la generarea de căldură la nivelul produsului și explozie.

- Nu amplasați niciun fel de sursă de căldură în imediata vecinătate a vasului de WC sau a telecomenzii.

Utilizare

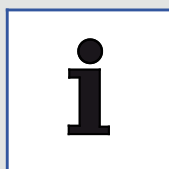

Indicație

În cazul funcționării defectuoase a produsului, deconectați vasul de WC de la comutatorul aferent (a se vedea instrucțiunile de utilizare) și opriți alimentarea cu apă. Funcționarea defectuoasă poate însemna, printre altele:

- formarea fumului
- scurgeri de apă
- apariția zgomotelor

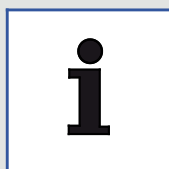

Indicație

Nu montați furtunuri uzate la aparat. Utilizați numai furtunul inclus în pachetul de livrare.

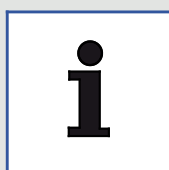

Indicație

Apa dură poate duce la formarea de depuneri de calcar pe vasul de WC, ceea ce poate avea drept consecință o limitare a funcționalității sau defecțiuni ale aparatului.

Vă rugăm să înlocuiți capul de duș, dacă acesta nu se mai poate curăța și detartra integral.

În funcție de duritatea apei, efectuați detartrarea la intervalele indicate mai jos, pentru a împiedica afectarea funcțiilor produsului din cauza depunerilor de calcar:

Duritatea apei	° fH	° dH	° eH	Interval de detartrare
Scăzută	≤15	≤8	≤11	de două ori pe an
Medie	15-25	8-14	11-18	de două ori pe an
Ridicată	> 25	> 14	> 18	de trei ori pe an

Utilizați exclusiv detartranți V & B (V9957200) și respectați instrucțiunile produsului disponibile online sau pe etichetă. Lichidele detartrante neadecvate sau o procedură de detartrare incorectă pot provoca disfuncționalități care nu sunt acoperite de garanția oferită de producător.

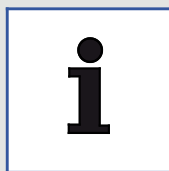

Indicație

- Sistemul corespunde cerințelor accesoriilor din clasa de protecție I.
- În cazul în care cablul de alimentare al acestui aparat este deteriorat, acesta trebuie înlocuit de către producător, de Serviciul său de asistență pentru clienți sau de un electrician calificat.
- Conductorul de împământare dintre ancorajul cablului și borne este mai lung decât conductorul sub tensiune. Verificați puterea nominală și alegeți secțiunea cablului în mod corespunzător.
- Toate piesele trebuie montate în zona corectă.

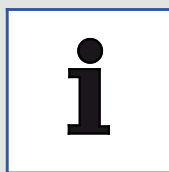

Indicație

În cazul în care colacul și capacul sunt închise, evitați încărcările cu greutate de orice tip, care nu corespund utilizării conform destinației, de ex., nu vă așezați sau nu vă sprijiniți cu un picior pe colacul și capacul închis.

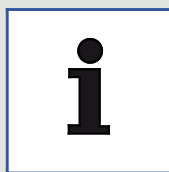

Indicație

Acest aparat poate fi utilizat de copii cu vârsta mai mare de 3 ani, precum și de persoane cu capacități fizice, senzoriale și mentale limitate sau fără experiență și cunoștințe, numai sub supraveghere și cu îndrumare și doar dacă înțeleg pericolele asociate.

Copiii nu trebuie să se joace cu dispozitivul.

Curățarea și întreținerea nu trebuie efectuate de copii fără supravegherea acestora.



Indicație

- Utilizați exclusiv baterii LR03/AAA.
- Nu utilizați baterii reîncărcabile.
- Este interzisă utilizarea de baterii de tipuri diferite sau combinarea bateriilor noi cu baterii utilizate.
- Bateriile goale trebuie scoase din aparat și eliminate conform prevederilor în vigoare pe plan local.
- Scoateți bateriile dacă urmează să depozitați aparatul, neutilizat, pentru o perioadă mai lungă de timp.
- Nu scurtcircuitați bornele de conexiune.



Indicație

Cu ajutorul unor mănuși, eliminați ca deșeu în mod profesional bateriile din care s-a scurs lichidul. Evitați contactul cu pielea.
Îndepărtați reziduurile cu o lavetă umedă.



Reciclați dispozitivele electronice și bateriile sau eliminați-le ca deșeu, în conformitate cu prevederile în vigoare. Înainte de eliminarea ca deșeu îndepărtați bateriile din acestea. Nu eliminați niciodată aparatele electronice și bateriile ca deșeu menajer.
Respectați reglementările valabile la nivel local.

3 Date tehnice

Categorie		Tivo
Tensiune		220 - 240 V~, 50 - 60 Hz
Puterea absorbită nominală		820 W
Puterea absorbită maximă		1080 W
Bateriile telecomenzii		Tip: LR03/AAA
WC	Consum de apă	6 l / 4 l
	Evacuare apă	diametru de 110 mm, evacuare orizontală
	Mod spălare	Spălare manuală
Funcție de pulverizare	Încălzire apă	Încălzitor de apă instantaneu
	Putere	1000 W
	Temperatură, intensitate, poziție duză	5 trepte
Uscător	Debit de aer	0,3 m ³ /Min.
	Putere	250 W
	Temperatură	5 trepte
Încălzirea scaunului	Putere nominală	50 W
	Temperatură	5 trepte
	Mod Eco	5 setări de timp (de la 6 ore până la 2 săptămâni)
Dezodorizare		Adsorbție prin filtre cu diatomit
Clasă de protecție		IPX4
Presiune necesară a apei		0,05 MPa (dinamic) - 0,75 MPa (static)
Duritatea apei		Duritatea max. recomandată a apei 2,4 mmol/l (14° dH) fără instalație de dedurizare
Temperatura apei de alimentare		3-35 °C
Temperatură ambientă de funcționare		0-40 °C
Dimensiuni (lungime x lățime x înălțime)		609×400×430 mm
Lungimea cablului de alimentare		1 m
Greutate		35 kg
Modul RF		2405 - 2470 MHz, ≤ 5 dbm

4 Condiții de instalare



Indicație

Înainte de instalare, trebuie deconectate alimentarea cu energie electrică și apă.

- Instalarea trebuie să fie complet finalizată, înainte de a conecta Tivo la alimentarea cu energie și apă.
- Piese de racordare ale furtunului de alimentare cu apă nu trebuie deteriorate.
- Utilizați Tivo exclusiv în domeniul de presiuni al conductei, între 0,1 MPa (dinamic) și 0,75 MPa (static) [a se vedea "Date tehnice", Pagina 252](#).
- Operați Tivo exclusiv în domeniul de temperaturi ale apei, între 3 °C și 35 °C, [a se vedea "Date tehnice", Pagina 252](#).
- Temperatura ambiantă trebuie să se situeze în domeniul de temperaturi cuprins între 0 °C și 40 °C, [a se vedea "Date tehnice", Pagina 252](#).
- La o duritate a apei de N 2,4 mmol/l (N 14°dH) recomandăm o instalație centrală de dedurizare a apei, pentru a garanta o durată lungă de viață. Duritatea apei poate fi aflată de la furnizorul de apă local.
- Ca urmare a unei verificări prealabile a scurgerii apei, efectuate în fabrică, în produs se poate afla o cantitate redusă de apă. Aceasta nu reprezintă însă o deficiență a produsului.



Indicație

Acest manual descrie instalarea Tivo cu ViConnect. În cazul utilizării unui element de cadru de la un alt producător, citiți instrucțiunile aferente.

Dimensiuni de instalare, [a se vedea "Înainte de instalare", Pagina 254](#).

5 Instalare

5.1 Înaintea instalării

- Asigurați-vă că gresia și faianța au fost aplicate, că țevile sunt fixate în cămin, iar conductele de alimentare cu apă sunt pregătite corespunzător.
- Conectați robinetul de colț la scurgerea de apă din perete. Robinetul de colț trebuie să fie deschis pentru a elimina impuritățile și nămolul din țevi, împiedicând astfel înfundarea.
- Imaginea următoare prezintă poziția și dimensiunea orificiilor. Vă rugăm să țineți seama de sensului de scurgere.

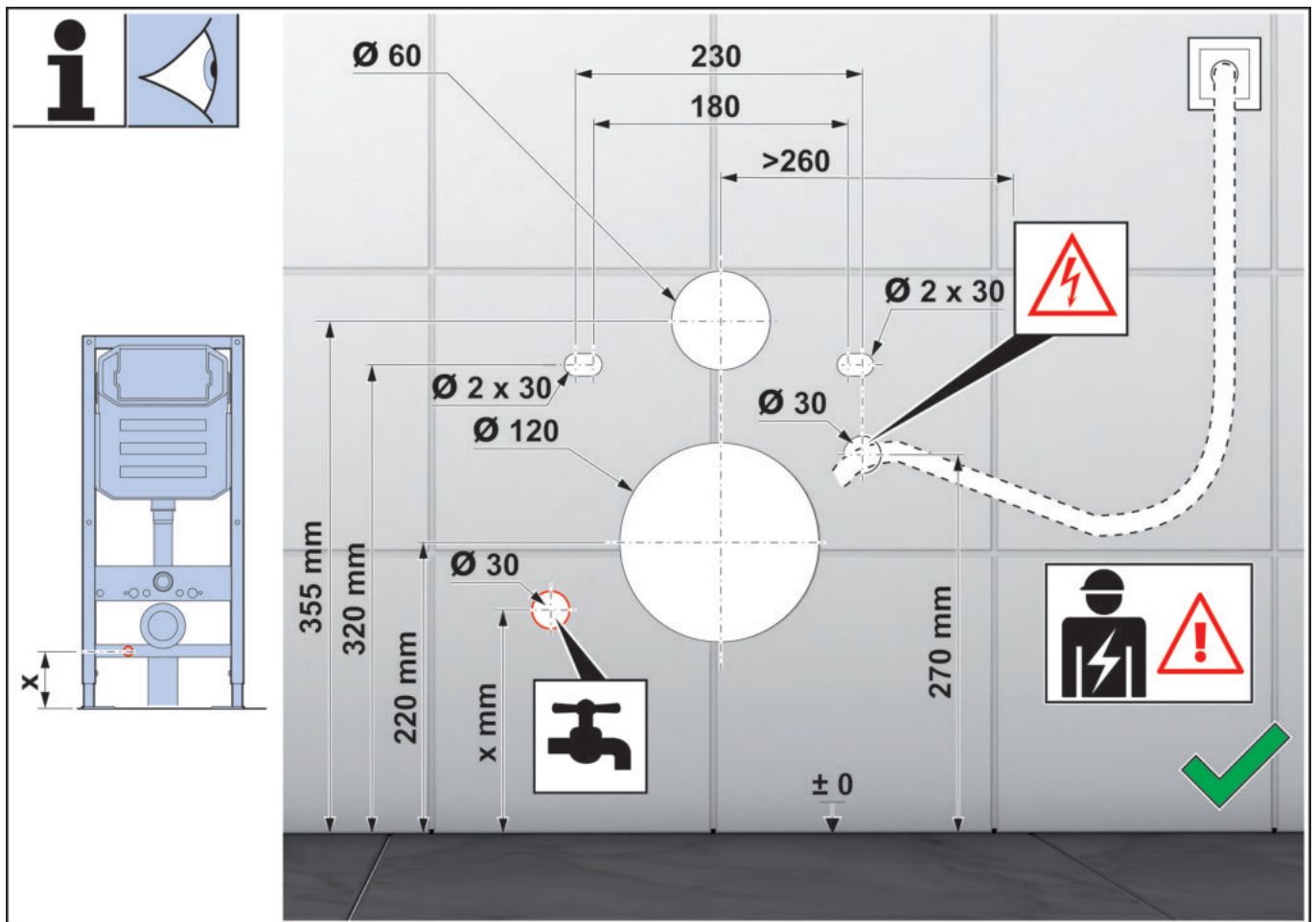

5.2 Verificarea intensității jetului de apă

Valoarea minimă a presiunii dinamice a apei trebuie să se situeze peste 0,05 MPa. Nerespectarea acestei cerințe poate afecta capacitatea de spălare.

În cazul în care nu există un dispozitiv de verificare a debitului, deschideți robinetul de colț și clătiți timp de 10 secunde. Dacă volumul de apă depășește 2,5 l, acest lucru confirmă existența debitului minim necesar.

5.3 Pregătirea instalării

- Citiți integral, cu atenție, aceste instrucțiuni pentru a vă familiariza cu piesele și componentele necesare și cu pașii de instalare, dar și pentru a evita pagube inutile, cauzate de montajul necorespunzător.
- Instalarea trebuie să se desfășoare conform instrucțiunilor descrise aici.

- Villeroy & Boch nu își asumă răspunderea pentru eventuale urmări negative cauzate de nerespectarea pașilor indicați în prezentele instrucțiuni.
- În timpul instalării trebuie etanșată secțiunea dintre podea și perete. Nu este permisă folosirea cimentului pentru montarea vasului de toaletă la perete, deoarece vasul se poate deteriora cu ușurință. Ceramica este un material sensibil. Din acest motiv, instalarea trebuie realizată cu foarte mare atenție, pentru a evita deteriorarea produsului. Piulițele nu trebuie strânse excesiv.
- A se vedea "[Date tehnice](#)", [Pagina 252](#).
- După instalare trebuie restabilită mai întâi alimentarea cu apă și apoi, alimentarea cu energie electrică.
- Dat fiind că producătorul a realizat o verificare a etanșeității înainte de livrare, în timpul dezambalării este posibil ca din produs să iasă o cantitate redusă de apă. Acest lucru este normal.

5.4 Instalarea vasului de toaletă

Respectați instrucțiunile privind instalarea vaselor de toaletă cu montaj fix, conform descrierii din "[anexă](#)".

Marcați poziția de instalare:



Atenție!

Vă rugăm să verificați sculele, accesoriile și dimensiunea finală, înaintea instalării. Dacă acestea nu corespund reprezentării, vasul de toaletă nu poate fi instalat.

5.4.1 Pregătirea și verificarea înainte de utilizare

- 1 Deschideți robinetul.
- 2 Verificați alimentarea cu energie electrică.
- 3 Verificați funcția de detectare a utilizatorului scaunului de toaletă:
 - Acoperiți senzorul de scaun de la colac cu o lavetă umedă și apăsați tasta de pe telecomandă, Jet de apă posterior.
 - Duza se extinde și pulverizează apă (colectați apa într-un recipient pentru a evita stropirea cu apă).
 - Îndepărtați laveta umedă sau apăsați tasta Stop de pe telecomandă. Duza se retrage.



Avertisment!

Pericol cauzat de electrocutare!

Contactul cu piesele conducătoare de curent poate duce la vătămări grave sau chiar la deces.



Avertisment!

1. În cazul în care întrerupătorul de rețea nu funcționează, verificați dacă există scurgeri de apă.
2. Produsul dispune de propria funcție de protecție contra scurgerilor. La utilizarea altor dispozitive electrice, funcția de protecție nu poate garanta protecția contra scurgerilor pentru alte produse. În plus, ea nu poate înlocui măsurile de protecție de bază ale altor dispozitive electrice.
3. Nu testați funcția de protecție contra scurgerilor a întrerupătorului de rețea prin împământarea directă a cablului aflat sub tensiune.

Контакты

Villeroy & Boch AG

Saaruferstraße

66693 Mettlach

Германия

Тел.: +49 (0) 68 64/8 10

Эл. почта: information@villeroy-boch.com

www.villeroy-boch.com

Загрузка и использование изображений с нашего сайта без письменного разрешения компании Villeroy & Boch AG запрещены.

Авторское право

Villeroy & Boch AG

Ответственность

Контент наших сайтов проходит тщательную проверку. Тем не менее, мы не гарантируем правильность, полноту и актуальность всей информации. Согласно общему законодательству, Villeroy & Boch AG несет ответственность за собственный контент, который предоставляет для пользования. Следует различать собственный контент и ссылки на контент, предоставляемый другими поставщиками. Если нам станет известно, что содержимое, на которое приводятся ссылки, влечет за собой гражданскую или уголовную ответственность, мы удалим эти ссылки.



Данное изделие соответствует всем нормам Европейского сообщества (знак CE).

Декларацию соответствия можно получить в компании Villeroy&Boch.

Оглавление

1	Общие сведения.....	258
1.1	Используемые обозначения	258
1.2	Целевые группы	258
1.3	Гарантия	259
2	Безопасность.....	260
2.1	Использование по назначению	260
2.2	Прогнозируемое использование не по назначению	260
2.3	Общие указания по безопасности	260
3	Технические характеристики.....	264
4	Условия установки.....	265
5	Установка.....	266
5.1	Перед установкой	266
5.2	Испытание на интенсивность водяной струи	266
5.3	Подготовка к установке	267
5.4	Установка унитаза	267
5.4.1	Подготовка и тестирование перед использованием.....	267

1 Общие сведения

Спасибо, что выбрали Villeroy & Boch! Данное изделие прошло испытания на соответствие нашим высоким стандартам качества, и для обеспечения его оптимальной производительности при использовании необходимо произвести надлежащую установку. Полная инструкция по установке и эксплуатации доступна по ссылке: M.VILLEROY-BOCH.COM или через QR-код на первой странице. Если консультация будет проходить в среде без доступа к Интернету, загрузите эти файлы заранее. Внимательно прочитайте инструкцию по установке и следуйте указаниям. Перед использованием изделия необходимо прочитать инструкцию по эксплуатации и сохранить ее для получения информации в процессе использования.

Перед установкой тщательно проверьте компоненты. После установки изделия претензии, связанные с отсутствующими или поврежденными компонентами, не принимаются.

1.1 Используемые обозначения

Указания по технике безопасности



Предупреждение!

Предупреждение о потенциальной опасности.

Риск получения серьезной травмы или летального исхода.



Осторожно!

Предупреждение о возможной опасной ситуации.

Риск получения легкой травмы и повреждения изделия.

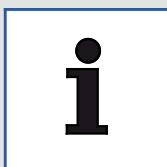

Примечание

Рекомендации по эксплуатации и другая полезная информация.

1.2 Целевые группы

Это руководство предназначено для слесарей, электриков и пользователей.

Электрики:



Эти специалисты прошли подготовку для работы в конкретном месте применения, изучили связанные с ним виды деятельности и риски, а также знакомы с применимыми стандартами и правилами.

Слесари:



Эти специалисты обладают необходимыми знаниями, чтобы уметь по поручению пользователя выполнять требуемую работу профессионально и надлежащим образом, а также с соблюдением правил безопасности и учетом рисков.

Пользователи:



Пользователи, которые приобрели данное изделие, прочитали и поняли инструкцию, смогут использовать его в соответствии с инструкцией.

Детям от 8 лет и лицам с ограниченными физическими, сенсорными или умственными способностями, недостаточным опытом или знаниями разрешается пользоваться изделием только под присмотром или в том случае, если их научили правильно пользоваться им, и они осознают связанные с этим риски. Детям запрещено играть с изделием.

1.3 Гарантия

Компания Villeroy & Boch не несет ответственности за неисправности и повреждения, которые возникли в результате неправильной установки или демонтажа изделия после его установки. Используйте только оригинальные компоненты компании Villeroy & Boch. Гарантия сроком на 24 месяца распространяется только на ремонт или замену продукции, поставляемой компанией Villeroy & Boch, и только в том случае, если данная продукция была установлена и подвергалась техническому обслуживанию в соответствии с нашими инструкциями по установке и техническому обслуживанию. Гарантия аннулируется в таких случаях:

- при проделке отверстий / установке компонентов от другого поставщика;
- при проделке отверстий и внесении изменений без соблюдения инструкции по установке изделия;
- при установке деталей, которые не входят в комплект поставки / ассортимент запчастей, предназначенных для изделия;
- при установке оригинальных деталей, которые были предварительно модифицированы и более не соответствуют своему изначальному состоянию.

Гарантия не покрывает косвенные убытки, расходы на монтаж и демонтаж.

Гарантийные претензии не принимаются в таких случаях:

- повреждение или убытки в результате возникновения чрезвычайной ситуации, такой как пожар, землетрясение, наводнение или ураган, загрязнения окружающей среды, повреждения газом (сероводородным), солью и колебания напряжения;
- повреждения или убытки, вызванные неправильным или ненадлежащим использованием, несоблюдением инструкций по эксплуатации, а также внесением изменений или разрушением изделия;
- повреждения или убытки, возникшие из-за качества используемой воды в регионе, где используется изделие, или образования пятен вследствие высыхания капель воды, отложений или инородных тел, содержащихся в системе водоснабжения;
- повреждение или утеря из-за использования в опасной среде, воздействия внешних факторов, животных или насекомых, а также замерзания изделия;
- повреждение или утеря в результате непостоянного электроснабжения (напряжения, частоты) и электромагнитных волн, возникающих вне изделия (например, по причине ненадлежащей работы высоковольтной линии электропередач или вспомогательных устройств);
- повреждение или утеря из-за потери заряда батареек;
- повреждение или утеря вследствие износа (например, сливного клапана, фильтра, уплотнительного кольца или уплотнительной прокладки).

2 Безопасность

2.1 Использование по назначению

Это электрическое устройство класса I должно быть подключено к системе заземления. Его можно использовать исключительно в сухой среде. В случае эксплуатации изделия в ванной комнате помещение должно проветриваться в достаточной мере. Поэтому рекомендуем установить в нем вытяжной вентилятор или воздушный клапан.

Использованием по назначению также следует считать:

- соблюдение всех указаний в руководстве по эксплуатации.
- соблюдение всех указаний в руководстве по установке.
- использование исключительно оригинальных запчастей.
- эксплуатацию изделия исключительно внутри зданий.

Унитаз Tivo можно использовать только с пресной водой. Наличие частиц грязи может стать причиной засорения фильтра, труб и каналов.

2.2 Прогнозируемое использование не по назначению

Любой способ использования, отличный от указанного в разделе «Использование по назначению» или выходящий за его рамки, считается ненадлежащим использованием.

Пользователь несет исключительную ответственность за ущерб, возникший в результате неправильного или ненадлежащего использования, а производитель не несет при этом никакой ответственности.

2.3 Общие указания по безопасности

Электричество



Предупреждение!

Опасность удара током!

Контакт с токоведущими компонентами может привести к тяжелым травмам и даже летальному исходу.

- Устройство предназначено для работы от сети ~220–240 В, 50–60 Гц. Установка и ремонт изделия должны осуществляться исключительно квалифицированными специалистами.
- Необходимо убедиться, что во время работы устройства основной источник питания отключен и защищен от повторного включения.



Предупреждение!

Опасность поражения электрическим током во время чистки и техобслуживания!

Прикосновение к токоведущим частям (~220–240 В, 50–60 Гц) во время очистки и технического обслуживания может привести к серьезным травмам или даже смерти.

- При проведении очистки и технического обслуживания устройства будьте осторожны и не прикасайтесь к деталям, которые находятся под напряжением (~220–240 В, 50–60 Гц).



Предупреждение!

Опасность удара током!

Установка или фиксация токоведущих компонентов неквалифицированными лицами может стать причиной тяжелых травм и даже летального исхода.

- Любые электрические, электромагнитные и необходимые для установки компоненты изделия (за исключением пульта дистанционного управления) должны быть безопасно установлены на унитазе согласно руководству по установке и национальным предписаниям.
- Чтобы избежать травм или смерти, все токоведущие компоненты должны быть надежно прикреплены к унитазу.
- В соответствии с правилами электромонтажа, в стационарной проводке должны быть предусмотрены разрывы, разъединяющие контакты на всех полюсах и обеспечивающие полное отсоединение по III категории перенапряжения.

Нагрев



Предупреждение!

Опасность взрыва!

Источники тепла в непосредственной близости от унитаза или пульта дистанционного управления могут стать причиной нагрева изделия и взрыва.

- Не размещайте источники тепла в непосредственной близости от унитаза или пульта дистанционного управления.

Управление

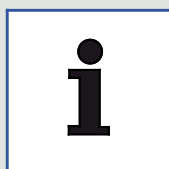

Примечание

В случае неисправности изделия выключите унитаз с помощью соответствующего выключателя (см. инструкцию по эксплуатации) и перекройте подачу воды. К мерам предотвращения неисправностей, кроме прочего, можно отнести следующие:

- появление дыма
- утечку воды
- шум

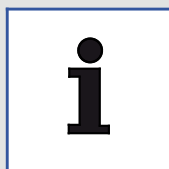

Примечание

Не устанавливайте на устройство шланги, бывшие в употреблении. Используйте только тот шланг, который входит в комплект поставки.

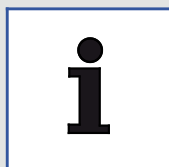

Примечание

Жесткая вода может привести к образованию известкового налета на унитазе, что может ограничить его функциональные характеристики или привести к повреждению устройства.

Если душевая лейка загрязнена настолько, что ее больше невозможно полностью очистить и удалить известковый налет, замените ее.

Чтобы предотвратить ухудшение функциональных характеристик изделия в результате образования известковых отложений, в зависимости от жесткости местной воды очистку от известковых отложений следует проводить со следующей периодичностью:

Жесткость воды	° fH	° dH	° eH	Частота удаления известковых отложений
Мягкая	≤15	≤8	≤11	два раза в год
Средняя	15–25	8–14	11–18	два раза в год
Жесткая	> 25	> 14	> 18	четыре раза в год

Используйте только средство для удаления известкового налета V&B (V9957200) и следуйте инструкциям по применению, которые доступны в Интернете или приведены на этикетке. Использование неподходящей жидкости для удаления известкового налета или ненадлежащей процедуры удаления известкового налета может привести к возникновению неисправностей, на которые не распространяется гарантия производителя.

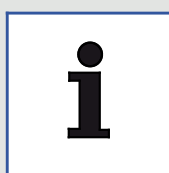

Примечание

- Система отвечает требованиям класса защиты для принадлежностей I.
- Если сетевой кабель данного устройства поврежден, его необходимо заменить, обратившись к производителю, в его сервисную службу или к квалифицированному электрику.
- Длина провода заземления между точкой крепления кабеля и клеммами должна быть больше длины токоведущих проводов. Проверьте номинальную мощность и выберите кабель соответствующего сечения.
- Все детали должны быть установлены в надлежащих местах.

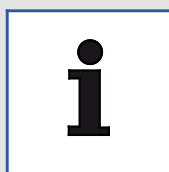

Примечание

При опущенных сиденье и крышке избегайте осуществления какой-либо нагрузки на них собственным весом, противоречащей использованию по назначению, например, не становитесь на опущенное сиденье и крышку и не подпирайте их ногами.



Примечание

Данное устройство могут использовать дети старше 3 лет, а также лица с ограниченными физическими, сенсорными и умственными способностями либо недостаточным опытом и знаниями, но при условии, что они находятся под присмотром, получили указания относительно пользования устройством и осознают сопутствующие опасности.

Детям запрещено играть с изделием.

Очистка и техническое обслуживание не должны осуществляться детьми без присмотра.



Примечание

- Используйте только батареи типа LR03/AAA.
- Не используйте перезаряжаемые аккумуляторы.
- Не используйте одновременно батареи разного типа или новые и использованные батареи.
- Извлеките разряженные батареи из устройства и утилизируйте их в соответствии с местными правилами безопасным образом.
- Если прибор не будет использоваться в течение длительного периода времени, извлеките батареи.
- Не допускайте короткого замыкания клемм подключения.



Примечание

Потекшие батареи следует утилизировать надлежащим образом, перед их извлечением надевайте перчатки. Не допускайте попадания на кожу.

Удалите остатки влажной тканью.



Электронные приборы и элементы питания следует сдавать на переработку или утилизировать надлежащим способом. Перед утилизацией электронного прибора необходимо извлечь из него элементы питания. Электронные приборы и элементы питания категорически запрещено выбрасывать вместе с бытовыми отходами.

Соблюдайте местные предписания.

3 Технические характеристики

Категория		Унитаз Tivo
Напряжение		~220 – 240 В, 50 – 60 Гц
Номинальная потребляемая мощность		820 Вт
Максимальная потребляемая мощность		1080 Вт
Батарейка пульта дистанционного управления		Тип: LR03/AAA
Унитаз	Расход воды	6 л / 4 л
	Сток воды	Диаметр 110 мм, горизонтальный слив
	Режим промывания	Ручное промывание
Функция промывания	Подготовка горячей воды	Проточный водонагреватель
	Мощность	1000 Вт
	Температура, интенсивность, положение форсунки	5 положений
Фен	Расход воздуха	0,3 м ³ /мин.
	Мощность	250 Вт
	Температура	5 положений
Подогрев сиденья	Номинальная мощность	50 Вт
	Температура	5 положений
	Эко-режим	5 настроек времени (от 6 часов до 2 недель)
Дезодорирование		Адсорбция диатомитовыми фильтрами
Класс защиты		IPX4
Требуемое давление воды		0,05 МПа (динамическое) — 0,75 МПа (статическое)
Жесткость воды		Макс. рекомендуемая жесткость воды без умягчителя воды 2,4 ммоль/л (14° dH)
Температура воды		3–35 °С
Температура окружающей среды		0–40 °С
Габариты (длина x ширина x высота)		609×400×430 мм
Длина кабеля электропитания		1 м
Вес		35 кг
Радиочастотный модуль		2405 – 2470 МГц, ≤ 5 дБ/мВт

4 Условия установки



Примечание

Перед установкой необходимо отключить подачу электропитания и воды.

- Установка должна быть полностью завершена до подключения унитаза Tivo к электросети и системе подачи воды.
- На соединительных элементах шланга для подачи воды не должно быть повреждений.
- Используйте унитаз Tivo только при давлении в трубопроводе в диапазоне от 0,1 МПа (динамическое) до 0,75 МПа (статическое), [см. "Технические характеристики", Страница 264](#).
- Пользуйтесь унитазом Tivo только при температуре воды от 3 °C до 35 °C, [см. "Технические характеристики", Страница 264](#).
- Температура окружающей среды должна находиться в диапазоне от 0 °C до 40 °C, [см. "Технические характеристики", Страница 264](#).
- При жесткости воды, когда N равно 2,4 ммоль/л (N 14 dH), для продления срока службы мы рекомендуем использовать централизованную систему умягчения воды. Информацию о жесткости воды можно узнать у ее местного поставщика.
- Поскольку на заводе изделие подвергалось испытанию на протекание воды, в нем может присутствовать небольшое количество воды. Однако это не является дефектом продукта.

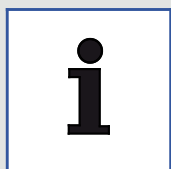

Примечание

В данном руководстве описывается порядок установки унитаза Tivo с использованием системы ViConnect. Если вы используете монтажный элемент от другого производителя, прочитайте прилагающуюся к нему инструкцию.

Установочные размеры, [см. "Перед установкой", Страница 266](#).

5 Установка

5.1 Перед установкой

- Убедитесь, что настенная и напольная плитка уложена, трубы закреплены в шахте, а линии водоснабжения хорошо подготовлены.
- Подключите угловой вентиль к сливу воды в стене. Угловой вентиль должен быть открыт для промывки труб от загрязнений, шлама и предотвращения засоров.
- На следующем рисунке показано расположение отверстий и их размеры. Обратите внимание на ориентацию слива.

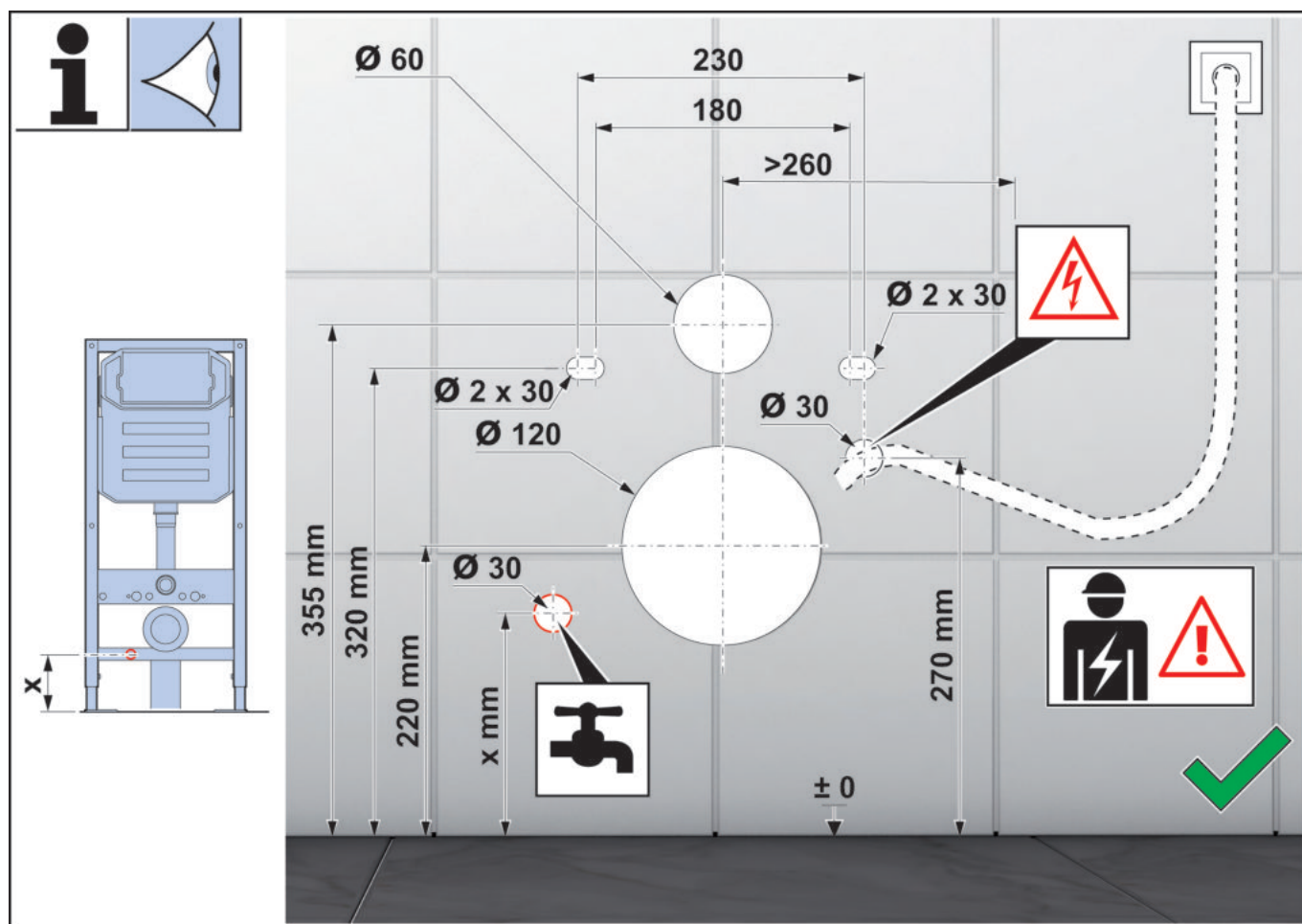

5.2 Испытание на интенсивность водяной струи

Минимальное динамическое давление воды должно быть более 0,05 МПа. Несоблюдение этого требования может привести к ухудшению эффективности промывания.

Если тестер расхода отсутствует, откройте угловой вентиль и выполняйте промывание в течение 10 секунд. Если объем израсходованной воды превышает 2,5 л, требуемый минимальный расход подтвержден.

5.3 Подготовка к установке

- Внимательно прочтите данную инструкцию, чтобы узнать о необходимых деталях, компонентах и этапах установки, а также избежать ненужных повреждений из-за неправильной установки.
- Установка должна выполняться в соответствии с инструкциями, описанными в данном документе.
- Компания Villeroy & Boch не несет ответственности за негативные последствия, возникшие в результате несанкционированного несоблюдения указаний, изложенных в настоящей инструкции.
- Во время установки необходимо герметизировать участок между полом и стеной. Унитаз нельзя прикреплять к стене с помощью цемента, так он может быть легко поврежден. Керамика — хрупкий материал. Поэтому установку следует выполнять очень осторожно, чтобы не повредить изделие. Гайки не следует затягивать слишком сильно.
- См. ["Технические характеристики", Страница 264](#).
- После установки следует в первую очередь восстановить подачу воды, а только затем электропитание.
- Поскольку перед осуществлением поставки производитель выполнил испытание на герметичность, при распаковке изделия из него может вытечь небольшое количество воды. Это нормально.

5.4 Установка унитаза

Следуйте инструкциям по установке встраиваемых унитазов, приведенным в ["приложении"](#).

Отметьте место установки:



Внимание!

Перед установкой проверьте инструменты, принадлежности и окончательные размеры. Если они не соответствуют рисунку, унитаз не может быть установлен.

5.4.1 Подготовка и тестирование перед использованием

- 1 Откройте вентиль.
- 2 Проверьте электропитание.
- 3 Проверьте функцию обнаружения пользователя сиденья унитаза:
 - Накройте датчик сиденья на кольце сиденья влажной салфеткой и нажмите кнопку душа для ягодиц на пульте дистанционного управления.
 - Насадка выдвигается и распыляет воду (соберите воду в какую-либо емкость, чтобы избежать разбрызгивания).
 - Уберите влажную салфетку или нажмите кнопку «Стоп» на пульте дистанционного управления. Насадка втягивается.



Предупреждение!

Опасность удара током!

Контакт с токоведущими компонентами может привести к тяжелым травмам и даже летальному исходу.



Предупреждение!

1. Если выключатель электропитания не работает, проверьте, нет ли утечки воды.
2. Изделие имеет собственную функцию защиты от вытекания жидкости. При использовании других электрических устройств защитная функция не может гарантировать защиту других изделий от вытекания жидкости. Кроме того, эта функция не может заменить основные меры защиты других электрических устройств.
3. Не проверяйте функцию защиты от вытекания жидкости штепсельной вилки подключения к сети питания при прямом заземлении токонесущего провода.

Tiráž

Villeroy & Boch AG

Saaruferstraße

66693 Mettlach

Nemecko

Tel.: +49 (0) 68 64/8 10

E-mail: information@villeroy-boch.com

www.villeroy-boch.com

Preberanie a používanie obrázkov z našej stránky nie je bez písomného súhlasu spoločnosti Villeroy & Boch AG dovolené.

Autorské práva

Villeroy & Boch AG

Ručenie

Obsah týchto stránok bol zhotovený s maximálnou starostlivosťou. Za správnosť, úplnosť a aktuálnosť informácií však nenesieme zodpovednosť. Spoločnosť Villeroy & Boch AG je zodpovedná za vlastné informácie, ktoré má k dispozícii na používanie, podľa všeobecných právnych predpisov. Od týchto vlastných informácií treba odlišovať krížové odkazy („odkazy“) na informácie pripravené od iných predajcov. Ak sa dozvieme, že prepojenia majú za následok vyvodenie občianskoprávnej alebo trestnej zodpovednosti, tieto odkazy odstránime.



Tento výrobok spĺňa všetky kritériá pre označenie CE.

Vyhlasenie o zhode možno získať od spoločnosti Villeroy & Boch.

Obsah

1	Všeobecné informácie.....	271
1.1	Použité vyobrazenia	271
1.2	Cieľové skupiny	271
1.3	Záruka	272
2	Bezpečnosť.....	273
2.1	Zamýšľané použitie	273
2.2	Rozumne predvídateľné nesprávne použitie	273
2.3	Všeobecné bezpečnostné pokyny	273
3	Technické údaje.....	277
4	Podmienky na inštaláciu.....	278
5	Inštalácia.....	279
5.1	Pred inštaláciou	279
5.2	Kontrola intenzity prúdu vody	279
5.3	Príprava inštalácie	279
5.4	Inštalácia toalety	280
5.4.1	Príprava a kontrola pred použitím.....	280

1 Všeobecné informácie

Ďakujeme, že ste sa rozhodli pre spoločnosť Villeroy & Boch! Tento výrobok bol testovaný podľa našich vysokých požiadaviek na kvalitu a na zabezpečenie optimálneho výkonu vyžaduje správnu inštaláciu a používanie. Kompletný návod na používanie a na montáž nájdete na adrese: M.VILLEROY-BOCH.COM alebo prostredníctvom QR kódu na našej titulnej strane. Ak sa poradenstvo uskutočňuje v prostredí bez prístupu na internet, vopred si stiahnite tieto súbory. Pozorne si prečítajte a dodržiavajte návod na montáž. Návod na používanie si musíte prečítať pred použitím výrobku a počas používania ho uchovávať na účely nahliadnutia.

Pred montážou dôkladne skontrolujte komponenty. Chýbajúce alebo poškodené komponenty nie je možné reklamovať po inštalácii.

1.1 Použité vyobrazenia

Bezpečnostné pokyny



Výstraha!

Varovanie pred možným nebezpečenstvom.
Môže dôjsť k ťažkej ujme na zdraví alebo smrti.



Varovanie!

Varovanie pred možnými nebezpečnými situáciami.
Môže dôjsť k ľahkej ujme na zdraví, resp. materiálnym škodám.

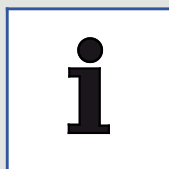

Informácia

Informácie o použití a iné užitočné informácie.

1.2 Cieľové skupiny

Cieľové skupiny tohto návodu predstavujú inštalatéri a odborníci na elektrické systémy, ako aj prevádzkovatelia výrobku.

Odborník na elektrické systémy:



Títo odborníci sú vyškolení na osobitné miesto nasadenia, na činnosti a riziká, ktoré s ním súvisia, a poznajú príslušné normy a ustanovenia.

Inštalatéri:



Títo odborníci disponujú nevyhnutnými znalosťami, aby mohli vykonávať práce podľa oprávnenia prevádzkovateľa odborne a správne, ako aj v zhode s bezpečnostnými predpismi a predpismi o nebezpečenstvách.

Prevádzkovatelia:



Prevádzkovatelia sú spôsobilí používať výrobok podľa návodu na základe jeho získania, prečítania a porozumenia.

Toto zariadenie môžu používať deti staršie ako 8 rokov, takisto aj osoby so zníženými fyzickými, zmyslovými alebo mentálnymi schopnosťami alebo s nedostatkom skúseností a vedomostí vtedy, keď sú tieto pod dozorom alebo keď boli poučené o bezpečnom používaní zariadenia a keď rozumejú rizikám vyplývajúcim z používania tohto zariadenia. Deti sa nesmú so zariadením hrať.

1.3 Záruka

Spoločnosť Villeroy & Boch nepreberá žiadnu zodpovednosť za poruchy funkčnosti a poškodenia spôsobené neodbornou montážou alebo demontážou po zabudovaní. Používajte len originálne diely spoločnosti Villeroy & Boch. Záruka sa obmedzuje na obdobie 24 mesiacov na opravu alebo výmenu výrobkov dodaných spoločnosťou Villeroy & Boch a uplatňuje sa len vtedy, keď sa výrobok inštaloval a údržba sa uskutočňovala v súlade s našimi pokynmi na inštaláciu a údržbu. Záruka zaniká v nasledujúcich prípadoch:

- keď vŕtania/inštalácie vykonávajú nezávislí dodávatelia,
- keď sa vŕtania/úpravy nevykonávajú podľa príslušných pokynov na inštaláciu výrobku,
- keď sa zabudujú diely, ktoré nepatria do rozsahu dodávky/sortimentu náhradných dielov výrobku,
- keď sa zabudujú originálne diely, ktoré sa predtým upravili/prerobili, a z tohto dôvodu už nezodpovedajú pôvodnému stavu.

Následné poškodenia a náklady na zabudovanie alebo demontáž nie sú kryté zárukou.

V nasledujúcich prípadoch je nárok na uplatnenie si záruky vylúčený:

- škody alebo strata v dôsledku vyššej moci, ako sú požiar, zemetrasenie, povodeň, búrka, znečistenia životného prostredia, poškodenia plynom (plynným sírovodíkom), poškodenia soľou a kolísania napätia,
- škody alebo strata v dôsledku akéhokoľvek neodborného alebo nevhodného používania, zneužitia, nedodržania návodu na obsluhu, ako aj úpravy alebo zničenia výrobku,
- škody alebo strata v dôsledku kvality vody v oblasti používania výrobku, ako aj v dôsledku vodných škvŕn, nečistôt alebo cudzích predmetov obsiahnutých vo vodnom systéme,
- škody alebo strata v dôsledku nebezpečného prostredia, cudzieho zavinenia, zvierat alebo hmyzu, zmrznutia výrobku,
- škody alebo strata v dôsledku neurčeného zásobovania elektrickým prúdom (napätie, frekvencia) a elektromagnetických vln, ktoré sa vytvárajú mimo výrobku (napr. prostredníctvom vysokonapäťového elektrického vedenia alebo pomocného zariadenia),
- škody alebo strata v dôsledku straty výkonu batérií,
- škody alebo strata v dôsledku opotrebovania (napr. odvodňovacieho ventilu, filtra, O krúžka alebo tesnenia).

2 Bezpečnosť

2.1 Zamýšľané použitie

Zariadenie je elektrický prístroj triedy I a musí byť pripojený k uzemňovaciemu systému. Možno ho používať výlučne v suchom prostredí. Ak sa zariadenie používa v kúpeľni, musí byť zabezpečené dostatočné vetranie. Nainštalujte v nej odsávací ventilátor alebo odsávanie.

K zamýšľanému použitiu patrí aj:

- dodržiavanie všetkých pokynov uvedených v návode na používanie.
- dodržiavanie všetkých pokynov uvedených v návode na inštaláciu.
- výlučné používanie originálnych náhradných dielov.
- výlučné používanie výrobku v budovách.

Sprchovacie WC Tivo sa dá používať len s čerstvou vodou. Častice nečistôt vo vode môžu upchať filter, hadice a dýzy.

2.2 Rozumne predvídateľné nesprávne použitie

Iné použitie ako použitie stanovené v kapitole „Zamýšľané použitie“ alebo použitie nad rámec tohto použitia sa nepovažuje za zamýšľané.

Za škody vyplývajúce z neodborného alebo nevhodného používania nesie zodpovednosť jedine prevádzkovateľ a výrobca nepreberá zodpovednosť.

2.3 Všeobecné bezpečnostné pokyny

Elektrina



Výstraha!

Nebezpečenstvo v dôsledku zásahu elektrickým prúdom!

Kontakt s dielmi pod prúdom môže mať za následok ťažké poranenia až smrť.

- Zariadenie je dimenzované na použitie napätia 220 – 240 V~, 50 – 60 Hz. Inštaláciu a opravy výrobku môže vykonávať výlučne kvalifikovaný odborník.
- Je potrebné zabezpečiť, aby bolo hlavné vedenie prúdu počas prác vypnuté a zaistené proti opätovnému zapnutiu.



Výstraha!

Nebezpečenstvo v dôsledku zásahu elektrickým prúdom pri čistení a údržbe!

Kontakt s komponentmi pod napätím (220 – 240 V~, 50 – 60 Hz) pri čistení a údržbe môže viesť k ťažkým poraneniam až k smrti.

- Pri čistení a údržbe dbajte na to, aby ste neprišli do kontaktu so žiadnymi dielmi pod napätím (220 – 240 V~, 50 – 60 Hz).



Výstraha!

Nebezpečenstvo v dôsledku zásahu elektrickým prúdom!

Diely pod napätím, ktoré neboli umiestnené a pripevnené odborne, môžu viesť k ťažkým poraneniam až k smrti.

- Všetky elektrické a elektromagnetické komponenty a komponenty potrebné na inštaláciu výrobku (s výnimkou diaľkového ovládača) sa musia na WC misu umiestniť bezpečne podľa návodu na inštaláciu a vnútroštátnych predpisov.
- Aby sa zabránilo poraneniu alebo dokonca prípadom smrti, musia sa všetky diely pod napätím umiestniť bezpečne na WC misu.
- Pevné uloženie káblov musí byť opatrené prerušeniami v súlade s predpismi o elektroinštalácii, ktoré musia mať oddelenie kontaktov na všetkých póloch, aby sa zaistilo úplné odpojenie pri prepätí kategórie III.

Teplo



Výstraha!

Nebezpečenstvo v dôsledku výbuchu!

Zdroje tepla v bezprostrednej blízkosti WC alebo diaľkového ovládača môžu viesť k zvýšeniu teploty výrobku a výbuchu.

- Do bezprostrednej blízkosti WC alebo diaľkového ovládača neumiestňujte zdroje tepla.

Ovládanie

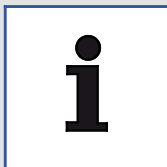

Informácia

Pri poruchách výrobku vypnite WC príslušným vypínačom (pozri Návod na používanie) a zavrite prívod vody. Poruchy môžu okrem iného zahŕňať:

- dym
- presakovanie vody
- hluk

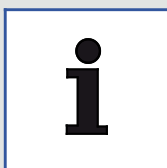

Informácia

Neinštalujte použité hadice na zariadenie. Používajte iba hadicu, ktorá je súčasťou rozsahu balenia.

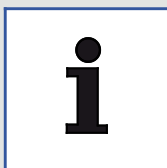

Informácia

V prípade tvrdej vody môžu na WC vzniknúť usadeniny vodného kameňa, ktoré môžu obmedzovať funkčnosť alebo môžu poškodiť zariadenie.

Ak už nie je možné úplne vyčistiť a odvápníť sprchovú hlavicu, vymeňte ju.

V závislosti od miestnej tvrdosti vody vykonávajte odvápnovanie v nasledujúcich intervaloch, aby ste zabránili tomu, že usadeniny vodného kameňa narušia funkcie výrobku:

Tvrdosť vody	° fH	° dH	° eH	Interval odvápnovania
Mäkká	≤15	≤8	≤11	dvakrát ročne
Stredná	15 - 25	8 - 14	11 - 18	dvakrát ročne
Tvrdá	> 25	> 14	> 18	štvrtročne

Používajte výhradne odvápňovač V & B (V9957200) a postupujte podľa pokynov k výrobku uvedených na internete alebo na etikete. Nevhodné odvápnovacie kvapaliny či nesprávne postupy odvápnovania môžu viesť k poruchám, na ktoré sa nevzťahuje záruka výrobcu.



Informácia

- Systém zodpovedá požiadavkám triedy ochrany I príslušenstva.
- Ak sa poškodí sieťový prívod tohto zariadenia, musí ho vymeniť výrobca, zákaznícky servis alebo kvalifikovaný odborník na elektrické systémy.
- Uzemňovací vodič medzi ukotvením kábla a svorkami je dlhší ako vodič vedúci napätie. Skontrolujte menovitý výkon a primerane podľa toho vyberte prierez kábla.
- Všetky diely sa musia umiestniť do správnej časti.



Informácia

Pri zatvorenom sedadle a kryte zabráňte zaťaženiám akéhokoľvek druhu, ktoré nezodpovedajú zamýšľanému použitiu, napr. nestúpajte na zatvorené sedadlo a kryt ani sa o ne neopierajte nohou.

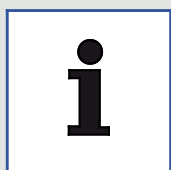

Informácia

Toto zariadenie môžu používať deti staršie ako 3 roky, ako aj osoby so zníženými fyzickými, senzorickými alebo mentálnymi schopnosťami alebo chýbajúcimi skúsenosťami a vedomosťami len vtedy, keď budú pod dozorom a keď budú poučené o používaní zariadenia a porozumejú možným nebezpečenstvám z toho vyplývajúcim.

Deti sa nesmú so zariadením hrať.

Čistenie a údržbu nesmú vykonávať deti bez dozoru.

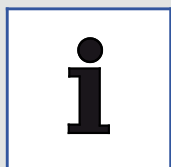

Informácia

- Používajte výhradne batérie typu LR03/AAA.
- Nepoužívajte akumulátory.
- Nepoužívajte rozličné typy batérií a ani nové a použité batérie súčasne.
- Vybité batérie vyberte zo zariadenia a bezpečne ich zlikvidujte v súlade s miestnymi predpismi.
- Ak sa zariadenie bude skladovať bez používania dlhšiu dobu, vyberte batérie.
- Pripojovacie diely neskratujte.



Informácia

Pri odbornej likvidácii vytečených batérií používajte rukavice. Vyhnite sa kontaktu s pokožkou.
Zvyšky odstráňte navlhčenou handričkou.



Elektronické zariadenia a batérie recyklujte alebo náležite zlikvidujte. Pred zlikvidovaním elektronického zariadenia vyberte vložené batérie. Elektronické zariadenia a batérie nikdy nelikvidujte v komunálnom odpade.

Dodržiavajte predpisy platné na mieste inštalácie.

3 Technické údaje

Kategória		Tivo
Napätie		220 - 240 V~, 50 - 60 Hz
Menovitý príkon		820 W
Maximálny príkon		1080 W
Batéria diaľkového ovládača		Typ: LR03/AAA
WC	Spotreba vody	6 l/4 l
	Odtok vody	priemer 110 mm, horizontálny odtok
	Režim splachovania	Manuálne splachovanie
Funkcia rozstrekovania	Príprava teplej vody	Prietokový ohrievač
	Výkon	1 000 W
	Teplota, intenzita, poloha dýzy	5 úrovní
Fén	Rýchlosť prúdenia vzduchu	0,3 m ³ /min.
	Výkon	250 W
	Teplota	5 úrovní
Vyhrievanie sedadla	Menovité napätie	50 W
	Teplota	5 úrovní
	Režim Eco	5 nastavení času (6 hodín až 2 týždne)
Deodorizácia		Adsorpcia cez kremelinový filter
Trieda ochrany krytom		IPX4
Požadovaný tlak vody		0,05 MPa (dynamický) - 0,75 MPa (statický)
Tvrdosť vody		Max. odporúčaná tvrdosť vody 2,4 mmol/l (14° dH) bez zmäkčovača vody
Teplota privádzanej vody		3 - 35 °C
Prevádzková teplota okolia		0 - 40 °C
Rozmery (dĺžka x šírka x výška)		609×400×430 mm
Dĺžka sieťového kábla		1 m
Hmotnosť		35 kg
RF modul		2405 - 2470 MHz, ≤ 5 dBm

4 Podmienky na inštaláciu



Informácia

Pred inštaláciou musí byť odpojené napájanie a prívod vody.

- Inštalácia musí byť kompletne ukončená predtým, ako sprchovacie WC Tivo pripojíte k napájaniu a prívodu vody.
- Pripojovacie diely prívodnej vodovodnej hadice nesmú byť poškodené.
- Používajte sprchovacie WC Tivo výlučne pri tlaku potrubia v rozsahu od 0,1 MPa (dynamický) do 0,75 MPa (statický), [pozri "Technické údaje", Strana 277](#).
- Prevádzkujte sprchovacie WC Tivo výlučne pri teplote vody v rozsahu od 3 °C do 35 °C, [pozri "Technické údaje", Strana 277](#).
- Teplota prostredia musí byť v rozsahu od 0 °C do 40 °C, [pozri "Technické údaje", Strana 277](#).
- Pri tvrdosti vody v hodnote N 2,4 mmol/l (N 14 °dH) odporúčame centrálné zariadenie na zmäkčovanie vody, ktoré zaisťujú dlhú životnosť. U miestneho dodávateľa vody je možné zistiť tvrdosť vody.
- V dôsledku kontroly uskutočnenej predtým vo výrobnom závode sa vo výrobku môže nachádzať malé množstvo vody. To však nepredstavuje nedostatok výrobku.



Informácia

Tento návod opisuje inštaláciu sprchovacieho WC Tivo pomocou systému ViConnect. Ak používate podomietkový modul od iného výrobcu, prečítajte si príslušný návod.

Inštalačné rozmery, [pozri "Pred inštaláciou", Strana 279](#).

5 Inštalácia

5.1 Pred inštaláciou

- Uistite sa, že sú položené obklady a dlažby, že sú v šachte upevnené rúry a že sú správne pripravené prívody vody.
- Pripojte uhlový ventil k odtoku vody v stene. Uhlový ventil musí byť otvorený, aby sa z rúr vyplavovali nečistoty a kaly a zabránilo sa tak upchatiu.
- Nasledujúca grafika zobrazuje polohu a veľkosť otvorov. Dbajte na zarovnanie odtoku.

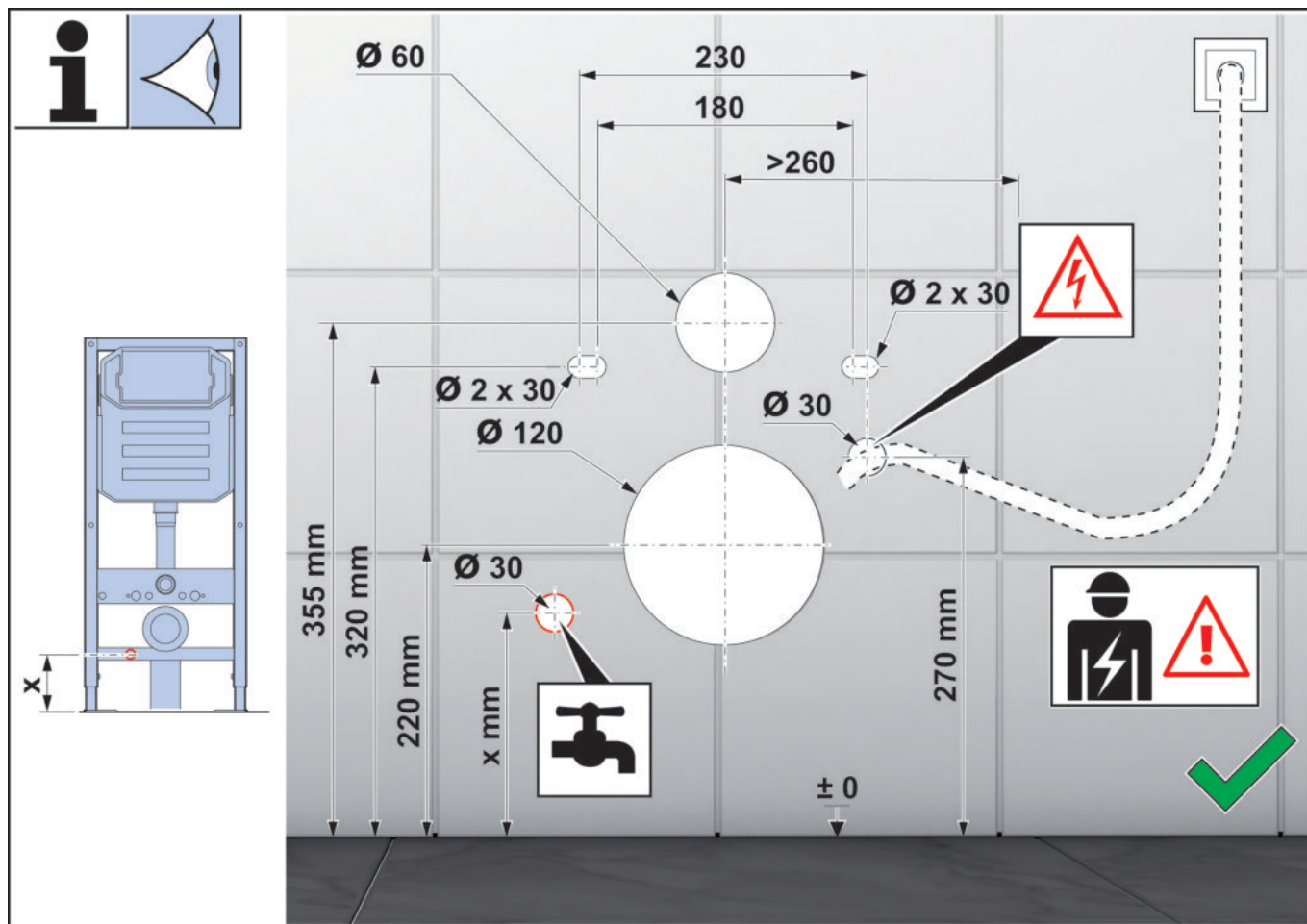

5.2 Kontrola intenzity prúdu vody

Minimálny dynamický tlak vody musí byť vyšší ako 0,05 MPa. Nedodržanie tejto požiadavky môže negatívne ovplyvniť výkon splachovania.

Ak nie je k dispozícii prístroj na kontrolu prietoku, otvorte uhlový ventil a splachujte po dobu 10 sekúnd. Ak je objem vody vyšší ako 2,5 l, potvrdí sa minimálny požadovaný prietok.

5.3 Príprava inštalácie

- Pozorne si prečítajte tento návod, aby ste sa oboznámili s požadovanými obrobkami, komponentmi a krokmi inštalácie a zabránili tak zbytočným škodám spôsobeným neodbornou montážou.
- Inštalácia sa musí vykonať v súlade s pokynmi opísanými na tomto mieste.
- Spoločnosť Villeroy & Boch nenesie zodpovednosť za žiadne negatívne dôsledky, ktoré boli spôsobené neoprávneným nedodržaním krokov uvedených v tomto návode.

- Počas inštalácie musí byť utesnená oblasť medzi podlahou a stenou. Toaleta sa nesmie umiestniť a upevniť k stene cementom, pretože sa ľahko poškodí. Keramika je citlivý materiál. Preto sa inštalácia musí vykonávať veľmi opatrne, aby sa zabránilo poškodeniam výrobku. Matice sa nesmú doťahovať nadmerne.
- Pozri "[Technické údaje](#)", [Strana 277](#).
- Po inštalácii sa musí obnoviť najprv prívod vody a až potom napájanie.
- Keďže výrobca vykonal skúšku tesnosti pred dodaním, pri vybalení môže z výrobku unikať malé množstvo vody. To je normálne.

5.4 Inštalácia toalety

Postupujte podľa pokynov na inštaláciu pevne zabudovaných toaliet podľa popisu v "[prílohe](#)".

Označte si umiestnenie inštalácie:



Pozor!

Pred inštaláciou si skontrolujte náradie, príslušenstvo a konečnú veľkosť. Ak sa nezhoduje s obrázkom, toaletu nie je možné nainštalovať.

5.4.1 Príprava a kontrola pred použitím

- 1 Otvorte ventil.
- 2 Skontrolujte napájanie.
- 3 Skontrolujte funkciu rozpoznávania používateľa sedadla toalety:
 - Snímač sedadla na sedadle zakryte navlhčenou handričkou a stlačte tlačidlo hygieny zadnej časti na diaľkovom ovládači.
 - Dýza sa vysunie a strieka vodu (zachyťte vody do nádoby, aby ste zabránili rozstrekovaniu vody).
 - Odstráňte navlhčenú handričku alebo stlačte tlačidlo Stop na diaľkovom ovládači. Dýza sa zasunie naspäť.



Výstraha!

Nebezpečenstvo v dôsledku zásahu elektrickým prúdom!

Kontakt s dielmi pod prúdom môže mať za následok ťažké poranenia až smrť.



Výstraha!

1. Ak sieťový vypínač nefunguje, skontrolujte, či neuniká voda.
2. Výrobok má vlastnú funkciu ochrany proti úniku. Ak sa používajú iné elektrické prístroje, funkcia ochrany nedokáže zaručiť ochranu proti úniku pre iné výrobky. Navyše nemôže nahrádzať základné ochranné opatrenia iných elektrických prístrojov.
3. Funkciu ochrany proti úniku sieťového vypínača netestujte priamym uzemnením vedenia pod napätím.

O podjetju

Villeroy & Boch AG

Saaruferstraße
66693 Mettlach

Nemčija

Tel.: +49 (0) 68 64 8 10

E-pošta: information@villeroy-boch.com

www.villeroy-boch.com

Prenašanje in uporaba slik z naših strani brez pisnega soglasja podjetja Villeroy & Boch AG nista dovoljena.

Avtorske pravice

Villeroy & Boch AG

Odgovornost

Vsebinsko na svoji strani smo pripravili zelo skrbno. Za točnost, popolnost in ažurnost vsebin pa ne prevzemamo nikakršne odgovornosti. Podjetje Villeroy & Boch AG je skladno z zakonodajo odgovorno za lastne vsebine. Pri lastnih vsebinah moramo ločevati med hiperpovezavami (»povezave«) do vsebin, ki jih zagotavljajo drugi ponudniki. Če se seznanimo, da je lahko vsebina teh povezav podlaga za civilno ali kazenskoopravno odgovornost, bomo te povezave odstranili.



Ta izdelek izpolnjuje vsa merila znaka CE.

Izjava o skladnosti je na voljo pri podjetju Villeroy & Boch.

Kazalo vsebine

1	Splošni podatki.....	283
1.1	Uporabljene slike	283
1.2	Ciljne skupine	283
1.3	Garancija	284
2	Varnost.....	285
2.1	Predvidena uporaba	285
2.2	Razumno predvidljiva napačna uporaba	285
2.3	Splošna varnostna navodila	285
3	Tehnični podatki.....	289
4	Pogoji za namestitve.....	290
5	Namestitve.....	291
5.1	Pred namestitvijo	291
5.2	Preverjanje jakosti vodnega curka	291
5.3	Priprava namestitve	291
5.4	Namestitve straniščne školjke	292
5.4.1	Priprava in preizkus pred uporabo.....	292

1 Splošni podatki

Hvala, da ste izbrali Villeroy & Boch! Ta izdelek je bil preizkušen po naših visokih zahtevah za kakovost in zahteva strokovno namestitev in uporabo, da je mogoče zagotoviti optimalno zmogljivost. Celovita navodila za uporabo in montažo najdete na: M.VILLEROY-BOCH.COM ali s pomočjo QR-kode na naslovnici. Če svetovanje poteka v okolju brez internetnega dostopa, si predhodno prenesite te datoteke na svoj računalnik. Preberite in dosledno upoštevajte montažna navodila. Pred uporabo preberite navodila za uporabo in jih shranite za poznejšo uporabo med uporabo naprave.

Pred montažo skrbno preverite sestavne dele. Po montaži ni več mogoče reklamirati manjkajočih ali poškodovanih sestavnih delov.

1.1 Uporabljene slike

Varnostna navodila



Opozorilo!

Opozorilo pred morebitno nevarnostjo.
Obstaja možnost težkih telesnih poškodb ali celo smrti.



Previdno!

Opozorilo pred morebitnimi nevarnimi situacijami.
Obstaja možnost lahkih telesnih poškodb oziroma materialne škode.



Opomba

Za navodila glede uporabe in druge koristne informacije.

1.2 Ciljne skupine

Ciljne skupine teh navodil so monterji, usposobljeni električarji in upravljalci izdelka.

Strokovno usposobljen električar:



Ti strokovnjaki so usposobljeni za delo na določeni lokaciji in s tem povezane dejavnosti ter poznajo tako tveganja kot ustrezne standarde in predpise.

Monterji:



Ti strokovnjaki imajo potrebno znanje, da lahko dela v skladu s pooblastili upravljavca opravljajo brezhibno, strokovno in v skladu z zahtevami glede varnosti ter obvladovanja tveganj.

Uporabnik:



Z nakupom, branjem in razumevanjem navodil so upravljavci usposobljeni za uporabo izdelka v skladu z navodili.

To napravo lahko uporabljajo otroci, starejši od 8 let, in osebe z zmanjšanimi fizičnimi, senzoričnimi ali umskimi sposobnostmi oz. osebe s pomanjkljivimi izkušnjami in znanjem, če so pod nadzorom usposobljenih oseb ali pa so bile ustrezno usposobljene za varno rokovanje z napravo in razumejo nevarnosti, ki se lahko pojavijo. Otroci se ne smejo igrati z napravo.

1.3 Garancija

Podjetje Villeroy & Boch ne prevzema nobene odgovornosti za okvare in škodo, ki nastane zaradi nepravilne montaže ali demontaže po namestitvi. Uporabljajte samo originalne dele podjetja Villeroy & Boch. 24-mesečna garancija je omejena na popravilo ali zamenjavo izdelkov, ki jih dobavi podjetje Villeroy & Boch, in velja le, če je bil izdelek nameščen in vzdrževan v skladu z našimi navodili za namestitev in vzdrževanje. Garancija preneha veljati v naslednjih primerih:

- Če vrtanje/namestitve izvajajo zunanji dobavitelji.
- Če se vrtanj/sprememb ne izvaja v skladu z navodili za namestitev izdelka.
- Če so vgrajeni deli, ki niso vključeni v obseg dobave/sortiment nadomestnih delov izdelka.
- Če so bili vgrajeni originalni deli, ki so bili predhodno spremenjeni/predelani in zato ne izkazujejo več prvotnega stanja.

Garancija ne krije posledične škode in stroškov montaže ali demontaže.

V naslednjih primerih so garancijski zahtevki izključeni:

- Škoda ali izguba zaradi višje sile, kot so požar, potres, poplava, neurje, onesnaževanje okolja, škoda zaradi plina (vodikov sulfid), škoda zaradi soli in napetostna nihanja.
- Poškodbe ali izgube, ki nastanejo zaradi kakršne koli nepravilne uporabe, zlorabe, neupoštevanja navodil za uporabo, spremembe ali uničenja izdelka.
- Poškodbe ali izgube zaradi kakovosti vode na območju uporabe izdelka, pa tudi vodnih madežev, usedlin ali tujkov v vodnem sistemu.
- Poškodba ali izguba zaradi nevarnega okolja, zunanjih vplivov, živali ali žuželk, zmrzovanja izdelka.
- Škoda ali izguba zaradi neopredeljene oskrbe z električno energijo (napetost, frekvenca) in magnetnih valov z izvorom zunaj izdelka (npr. zaradi visokonapetostnih električnih vodov ali dodatnih naprav).
- Škoda ali izguba zaradi izgube moči baterij.
- Škoda ali izguba zaradi obrabe (npr. drenažnega ventila, filtrov, tesnilnega obročka ali tesnila).

2 Varnost

2.1 Predvidena uporaba

Naprava je električna naprava razreda I in mora biti priključena na ozemljitveni sistem. Uporablja se lahko izključno v suhem okolju. Če napravo uporabljate v kopalnici, morate zagotoviti ustrezno prezračenje. V ta namen morate namestiti ventilator za odvajanje zraka ali zračnik.

K predvideni uporabi spadajo tudi:

- upoštevanje vseh navodil v priročniku za uporabo.
- upoštevanje vseh navodil v priročniku za namestitvev.
- uporaba izključno originalnih nadomestnih delov.
- uporaba izdelka izključno v zaprtih prostorih.

Tivo je dovoljeno uporabljati samo s sladko vodo. Delci nečistoč v vodi lahko zamašijo filtre, cevi in šobe.

2.2 Razumno predvidljiva napačna uporaba

Neppravilna uporaba je vsaka drugačna uporaba, ki odstopa od tiste, opredeljene v razdelku »Predvidena uporaba«. Za škodo, ki je nastala zaradi nepravilne uporabe, je odgovoren izključno upravljavec, proizvajalec pa ne prevzema nobene odgovornosti.

2.3 Splošna varnostna navodila

Elektrika



Opozorilo!

Nevarnost zaradi električnega udara!

Stik z deli, ki so pod napetostjo, lahko povzroči resne poškodbe ali celo smrt.

- Naprava je namenjena za uporabo z izmenično napetostjo 220–240 V, 50–60 Hz. Namestitvev in popravilo izdelka lahko izvede izključno usposobljen strokovnjak.
- Poskrbite, da je kabel med izvajanjem del odklopljen z vira napajanja in zavarovan pred ponovnim vklopom.



Opozorilo!

Nevarnosti zaradi električnega udara pri čiščenju in vzdrževanju!

Stik z deli, ki so pod izmenično napetostjo (220–240 V, 50 – 60 Hz), pri čiščenju in vzdrževanju lahko povzroči resne poškodbe ali celo smrt.

- Pri čiščenju in vzdrževanju pazite, da se ne boste dotaknili delov, ki so pod izmenično napetostjo (220–240 V, 50 – 60 Hz).



Opozorilo!

Nevarnost zaradi električnega udara!

Deli, ki so pod napetostjo in niso bili strokovno nameščeni ali pritrjeni, lahko povzročijo resne poškodbe ali celo smrt.

- Vse električne in elektromagnetne komponente ter za izvedbo namestitve izdelka potrebne komponente (razen daljinskega upravljalnika) morajo biti varno pritrjene na straniščno školjko skladno z navodili za namestitev in nacionalnimi specifikacijami.
- Za preprečitev poškodb ali celo smrti morajo biti vsi deli, ki so pod napetostjo, varno pritrjeni na straniščno školjko.
- Pri fiksnem ožičenju je treba predvideti prekinitve v skladu s predpisi o ožičenju, ki imajo na vseh polih ločitev kontaktov, kar zagotavlja popoln odklop pri prenapetostni kategoriji III.

Toplota



Opozorilo!

Nevarnost eksplozije!

Viri toplote v neposredni bližini straniščne školjke ali daljinskega upravljalnika lahko povzročijo močno segrevanje in eksplozijo izdelka.

- V neposredni bližini straniščne školjke ali daljinskega upravljalnika ne nameščajte nobenih virov toplote.

Upravljanje



Opomba

Pri napačnem delovanju izdelka z ustreznim stikalom izklopite straniščno školjko (glejte navodila za uporabo) in zaprite dovod vode. Motnje v delovanju med drugim vključujejo naslednje:

- nastajanje dima
- puščanje vode
- hrup

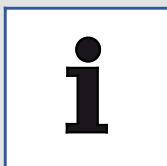

Opomba

Na napravo ne nameščajte nobenih rabljenih cevi. Uporabite samo cev, ki je priložena dobavljeni napravi.

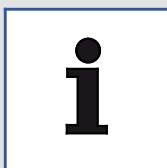

Opomba

Trda voda lahko povzroči nabiranje vodnega kamna v straniščni školjki, s tem pa omejitev funkcionalnosti ali poškodbo naprave.

Če glave prhe ni več mogoče popolnoma očistiti in odstraniti vodnega kamna, jo zamenjajte.

Glede na lokalno trdoto vode redno odstranite vodni kamen v naslednjih intervalih, da preprečite nabiranje vodnega kamna, ki bi lahko negativno vplivalo na delovanje naprave:

Trdota vode	° fH	° dH	° eH	Interval odstranjevanja vodnega kamna
Mehka	≤15	≤8	≤11	Dvakrat letno
Srednja	15-25	8-14	11-18	Dvakrat letno
Trda	> 25	> 14	> 18	Četrletno

Uporabite izključno sredstvo za odstranjevanje vodnega kamna V & B (V9957200) in sledite navodilom za uporabo na spletu ali na etiketi izdelka. Neprimerne tekočine za odstranjevanje vodnega kamna in nepravilni postopki lahko povzročijo motnje delovanja, ki niso krite s proizvajalčevo garancijo.

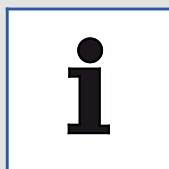

Opomba

- Sistem izpolnjuje zahteve za dodatke zaščitnega razreda I.
- V primeru poškodbe omrežnega priključnega kabla te naprave ga mora zamenjati proizvajalec, njegova servisna služba ali ustrezno usposobljen električar.
- Ozemljitveni kabel med sidriščem kabla in sponkami je daljši od napajalnega kabla. Preverite nazivno moč in ustrezno izberite prečni prerez kabla.
- Vsi deli morajo biti nameščeni na ustrezna mesta.

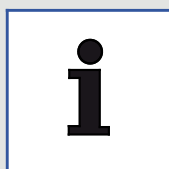

Opomba

Spuščene deske in pokrova ne obtežujte s predmeti, ki niso skladni s predvideno uporabo, torej jih ne odlagajte na spuščeno desko ali pokrov ter se nanju ne opirajte z nogo.

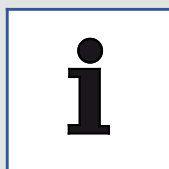

Opomba

To napravo smejo otroci, ki so starejši od 3 let, in osebe z omejenimi fizičnimi, senzoričnimi in duševnimi sposobnostmi ali s pomanjkanjem izkušenj in znanja uporabljati samo, če to poteka pod nadzorom in ob navodilih za uporabo in te osebe razumejo nevarnosti, ki so povezane z uporabo naprave.

Otroci se ne smejo igrati z napravo.

Otroci brez nadzora ne smejo izvajati čiščenja in vzdrževanja.

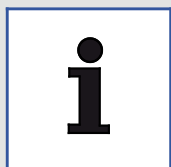

Opomba

- Uporabljajte izključno baterije LR03/AAA.
- Ne uporabljajte baterij za ponovno polnjenje.
- Različnih vrst baterij oz. novih in rabljenih baterij ne uporabljajte skupaj.
- Izpraznjene baterije odstranite iz naprave in jih varno odstranite v skladu z lokalnimi predpisi.
- Če bo naprava dlje časa v mirovanju, baterije odstranite.
- Ne povzročajte kratkega stika na priključnih sponkah.



Opomba

Iztekle baterije s pomočjo rokavic strokovno zavržite. Izogibajte se stiku s kožo. Ostanke očistite z vlažno krpo.



Elektronske naprave in baterijske vložke je treba reciklirati ali poskrbeti za strokovno odstranjevanje med odpadke. Preden zavržete elektronsko napravo, iz nje odstranite baterijske vložke. Elektronskih naprav in baterijskih vložkov nikoli ne odlagajte med gospodinjske odpadke. Upoštevajte veljavne lokalne predpise.

3 Tehnični podatki

Kategorija		Tivo
Napetost		220-240 V~, 50-60 Hz
Nazivna priključna moč		820 W
Največja moč		1080 W
Baterije v daljinskem upravljalniku		Tip: LR03/AAA
Straniščna školjka	porabe vode	6 l / 4 l
	Odtok vode	Premer 110 mm, vodoravni odtok
	Način splakovanja	Ročno splakovanje
Funkcija pršenja	Ogrevanje sanitarne vode	Pretočni grelnik
	Moč	1000 W
	Temperatura, jakost, položaj šob	5 stopenj
Sušilnik	Pretok zraka	0,3 m ³ /min.
	Moč	250 W
	Temperatura	5 stopenj
Ogrevanje deske straniščne školjke	Nazivna moč	50 W
	Temperatura	5 stopenj
	Način Eco	5 nastavitev časa (6 ur do 2 tedna)
Dezodoracija		Adsorpcija s filtri iz diatomejske zemlje
Stopnja zaščite		IPX4
Potreben vodni tlak		0,05 MPa (dinamični) do 0,75 MPa (statični)
Trdota vode		Najv. priporočljiva trdota vode 2,4 mmol/l (14 °dH) brez sistema za mehčanje
Temperatura dovoda vode		3-35 °C
Obratovalna temperatura okolice		0-40 °C
Mere (dolžina × širina × višina)		609×400×430 mm
Dolžina omrežnega kabla		1 m
Teža		35 kg
Modul RF		2405-2470 MHz, ≤ 5 dbm

4 Pogoji za namestitev



Opomba

Pred namestitvijo morate izklopiti napajanje in zapreti dovod vode.

- Pred priključitvijo straniščne školjke Tivo na elektriko in vodo mora biti namestitev v celoti opravljena.
- Pri tem ne smete poškodovati priključnih delov cevi za oskrbo z vodo.
- Straniščno školjko Tivo uporabljajte izključno v območju tlaka v vodu med 0,1 MPa (dinamično) in 0,75 MPa (statično), [oglejte si "Tehnični podatki", Stran 289](#).
- Straniščno školjko Tivo uporabljajte izključno v območju temperature vode med 3 °C in 35 °C, [oglejte si "Tehnični podatki", Stran 289](#).
- Temperatura okolice mora biti v temperaturnem območju med 0 °C in 40 °C, [oglejte si "Tehnični podatki", Stran 289](#).
- Za daljšo življenjsko dobo pri trdoti vode N 2,4 mmol/l (N 14°dH) priporočamo centralni sistem za mehčanje vode. Podatek o trdoti vode lahko dobite pri svojem dobavitelju vode.
- Zaradi tovarniškega preverjanja pretoka vode je lahko v izdelku manjša količina vode. To ne pomeni napake izdelka.



Opomba

Ta navodila opisujejo namestitev izdelka Tivo z ViConnect. Če uporabljate stenski namestitveni element drugega proizvajalca, preberite pripadajoča navodila.

Vgradne dimenzije, [oglejte si "Pred namestitvijo", Stran 291](#).

5 Namestitev

5.1 Pred namestitvijo

- Poskrbite, da so položene stenske in talne ploščice, da so cevi pritrjene v jašku in da je dovod vode dobro pripravljen.
- Povežite kotni ventil z odtokom vode v steni. Kotni ventil morate pred priklopom odpreti, da iz cevi izperete nečistoče in mulj ter tako preprečite zamašitev.
- Naslednja slika prikazuje položaj in velikost lukenj. Pazite na usmerjenost odtoka.

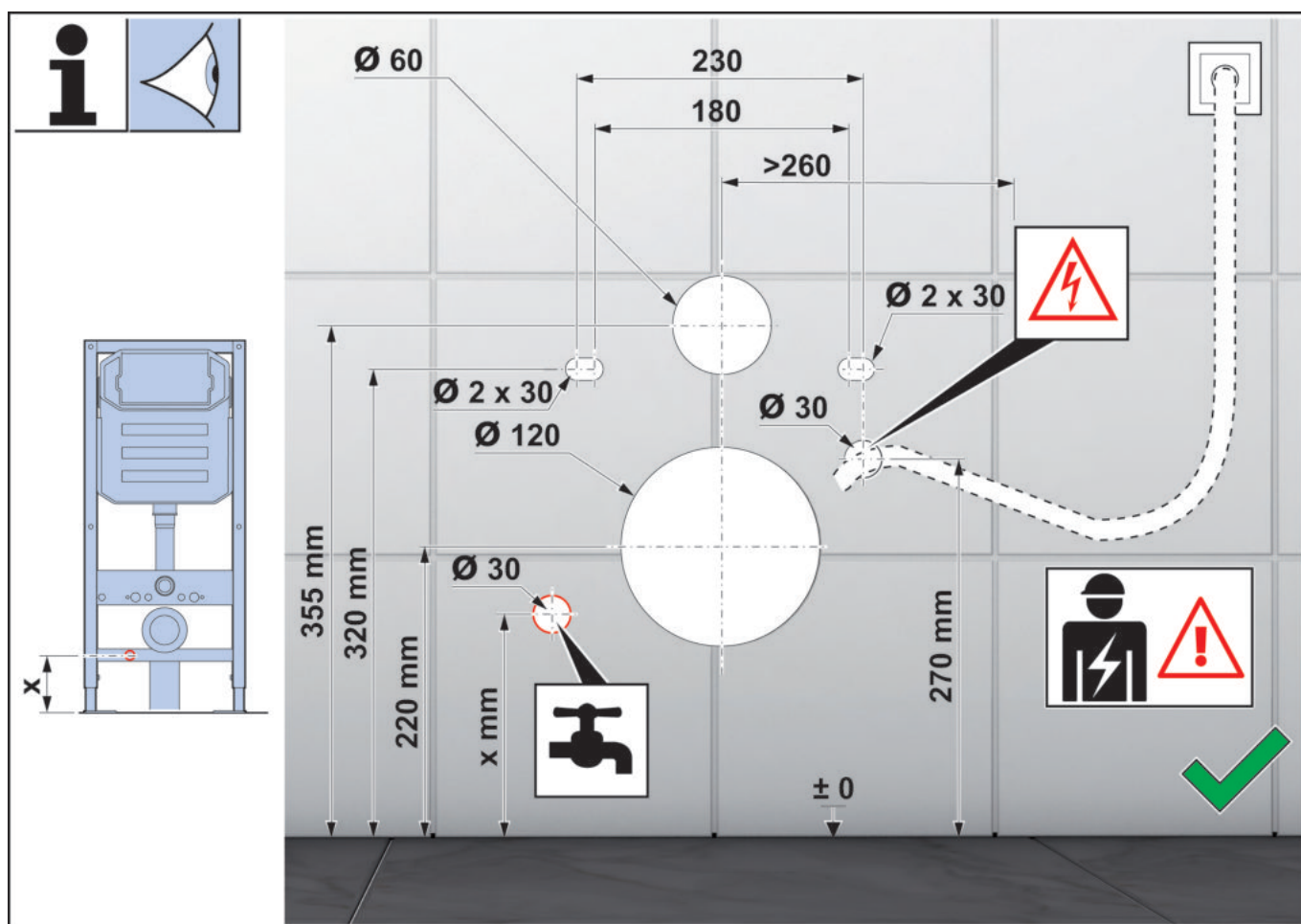

5.2 Preverjanje jakosti vodnega curka

Minimalni dinamični vodni tlak mora znašati več kot 0,05 MPa. Neupoštevanje te zahteve lahko vpliva na zmogljivost splakovanja.

Če ni na voljo naprave za preverjanje pretoka, odprite kotni ventil in pustite vodo teči 10 sekund. Če je količina vode zatem več kot 2,5 l, to ustreza zahtevani minimalni količini pretoka.

5.3 Priprava namestitve

- Pozorno preberite navodila, da se seznanite s potrebnimi materiali, sestavnimi deli in namestitvenimi koraki ter preprečite nepotrebno škodo zaradi nestrokovne montaže.
- Namestitev je treba izvesti v skladu s tukaj opisanimi navodili.

- Villeroy & Boch ne odgovarja za kakršnekoli negativne posledice, ki bi nastale zaradi nedovoljenega neupoštevanja korakov v teh navodilih.
- Med namestitvijo je treba zatesniti odsek med tlemi in steno. Straniščne školjke na steno ni dovoljeno namestiti in pritrditi s cementom, saj se lahko poškoduje. Keramika je občutljiv material. Zato je treba namestitev izvesti zelo previdno, da ne pride do škode na izdelku. Matic ni dovoljeno prekomerno zategniti.
- Glejte "[Tehnični podatki](#)", [Stran 289](#).
- Po namestitvi je treba najprej ponovno vzpostaviti oskrbo z vodo in šele nato električno napajanje.
- Ker je proizvajalec pred dobavo opravil preizkus tesnosti, lahko pri odstranjevanju embalaže iz izdelka izteče majhna količina vode. To je običajno.

5.4 Namestitev straniščne školjke

Sledite navodilom za namestitev fiksno vgrajenih straniščnih školjk, kot je opisano v "[prilogi](#)".

Označite položaj namestitve:



Pozor!

Pred namestitvijo preverite orodje, opremo in končno velikost. Če ta ni v skladu s prikazom, straniščne školjke ni mogoče namestiti.

5.4.1 Priprava in preizkus pred uporabo

- 1 Odprite ventil.
- 2 Preverite električno napajanje.
- 3 Preverite funkcijo zaznavanja uporabnika deske straniščne školjke:
 - Prekrijte senzor deske straniščne školjke z vlažno krpo in pritisnite gumb prhe za zadnjico na daljinskem upravljalniku.
 - Šoba se pomakne navzven in brizga vodo (prestrezite vodo z ustrezno posodo, da ne poškrapi okolice).
 - Odstranite vlažno krpo ali pritisnite gumb za zaustavitev na daljinskem upravljalniku. Šoba se pomakne navznoter.



Opozorilo!

Nevarnost zaradi električnega udara!

Stik z deli, ki so pod napetostjo, lahko povzroči resne poškodbe ali celo smrt.



Opozorilo!

1. Če omrežno stikalo ne deluje, preverite, ali izteka voda.
2. Izdelek ima svojo funkcijo za zaščito pred iztekanjem. Pri uporabi dodatnih električnih naprav zaščitna funkcija ne more zagotavljati zaščite pred iztekanje za druge izdelke. Poleg tega ne more nadomestiti osnovnih zaščitnih ukrepov drugih električnih naprav.
3. Delovanja funkcije za zaščito pred iztekanjem ne preverjajte z neposredno ozemljitvijo vodnikov, ki so pod napetostjo.

Redaktionsruta

Villeroy & Boch AG

Saaruferstraße

66693 Mettlach

Tyskland

Tel.: +49 (0) 68 64/8 10

E-post: information@villeroy-boch.com

www.villeroy-boch.com

Nerladdning och användning av bilder från våra sidor är inte tillåtet utan skriftligt tillstånd från Villeroy & Boch AG.

Upphovsrätt

Villeroy & Boch AG

Ansvar

Innehållet på våra sidor har tagits fram med största noggrannhet. Vi kan dock inte ta något ansvar för innehållets korrekthet, fullständighet och aktualitet. Villeroy & Boch AG är ansvarigt för det egna innehållet, som företaget tillhandahåller för användning, enligt allmänna lagar. Korshänvisningar (länkar) med innehåll som andra producenter tillhandahåller ska hållas åtskilda från innehåll som kommer från oss. Om vi får kännedom om att länkat innehåll utlöser ett civil- eller straffrättsligt ansvar kommer vi att ta bort dessa länkar.



Denna produkt uppfyller alla CE-kriterier.

Försäkran om överensstämmelse kan erhållas från Villeroy & Boch.

Innehållsförteckning

1	Allmänna uppgifter.....	295
1.1	Bruksanvisningens upplägg	295
1.2	Målgrupper	295
1.3	Garanti	296
2	Säkerhet.....	297
2.1	Avsedd användning	297
2.2	Förnuftsmässigt förutsägbar felanvändning	297
2.3	Allmänna säkerhetsanvisningar	297
3	Tekniska data.....	301
4	Installationsförutsättningar.....	302
5	Installation.....	303
5.1	Före installationen	303
5.2	Kontroll av vattenstrålens styrka	303
5.3	Förberedelse inför installationen	303
5.4	Installation av toaletten	304
5.4.1	Förberedelse och kontroll före användning.....	304

1 Allmänna uppgifter

Tack för att du har valt en produkt från Villeroy & Boch! Denna produkt har testats enligt våra höga kvalitetskrav och den måste installeras och användas på ett korrekt sätt för att fungera optimalt. Fullständiga bruks- och monteringsanvisningar finns på: M.VILLEROY-BOCH.COM eller via QR-koden på förstasidan. Ladda ner dessa filer i förväg, om rådgivningen sker i en miljö utan internetåtkomst. Läs och följ monteringsanvisningarna noggrant. Bruksanvisningen bör läsas igenom innan produkten används och den förvaras i referenssyfte under användningen. Kontrollera samtliga komponenter noggrant före montering. Komponenter som saknas eller är skadade kan inte längre reklameras efter installationen.

1.1 Bruksanvisningens upplägg

Säkerhetsanvisningar



Varning!

Varning för möjliga risker.
Allvarliga eller t.o.m. livshotande kroppsskador är möjliga.



Försiktigt!

Varning för tänkbara risksituationer.
Lätta kroppsskador respektive materiella skador är möjliga.

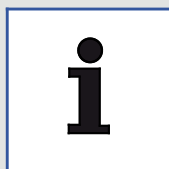

Anvisning

Anvisningar om användning och annan nyttig information.

1.2 Målgrupper

Målgrupperna för denna anvisning är både installatörer och elektriker men också användare av produkten.

Elektriker:



Dessa sakkunniga är utbildade för den specifika arbetsplatsen, de tillhörande arbetena och riskerna. De känner även till alla relevanta standarder och bestämmelser.

Installatörer:



De har den kunskap som krävs för att, utifrån den driftansvariges godkännande, kunna utföra arbetet på ett professionellt och korrekt sätt samt säkerhets- och riskmedvetet.

Användare:



De driftansvariga som har köpt produkten samt läst och förstått instruktionerna är behöriga att använda produkten enligt bruksanvisningen.

Denna utrustning kan användas av barn från 8 år och av personer med fysiska, sensoriska eller mentala funktionsnedsättningar eller brist på erfarenhet och kunskap, om de övervakas, eller om de får instruktioner om, hur man använder den på ett säkert sätt och förstår vilka risker det kan innebära. Barn får inte leka med utrustningen.

1.3 Garanti

Villeroy & Boch tar inget ansvar för funktionsstörningar och skador i händelse av felaktig montering eller demontering efter installationen. Använd endast originaldelar från Villeroy & Boch. Garantin på 24 månader är begränsad till reparation eller byte av produkter som har levererats av Villeroy & Boch och den gäller endast, om produkten har installerats och underhållits i enlighet med våra installations- och underhållsföreskrifter. Garantin upphör att gälla i följande fall:

- Om borrning/installation utförs av tredjepartsleverantörer.
- Om borrning/ändringar inte utförs i enlighet med de installationsanvisningar som hör till produkten.
- Om delar installeras som inte ingår i produktens leveransomfattning/reservdelssortiment.
- Om originaldelar monteras som har förändrats/byggt om och därför inte är i ursprungligt skick.

Följdskadorna samt monterings- eller demonteringskostnader omfattas inte av garantin.

I följande fall är ett garantianspråk uteslutet:

- Skador eller förlust genom force majeure, såsom brand, jordbävning, översvämning, storm, miljöföroreningar, gasskador (vätesulfidgas), saltskador och spänningsfluktuationer.
- Skador eller förlust på grund av felaktig eller olämplig användning, att inte bruksanvisningen har följts, eller om produkten har förstörts eller förändrats.
- Skada eller förlust på grund av vattenkvaliteten i det område där produkten används samt vattenfläckar, avlagringar eller främmande föremål i vattensystemet.
- Skada eller förlust på grund av farlig miljö, extern påverkan, djur eller insekter eller nedfrysning av produkten.
- Skada eller förlust genom odefinierad strömförsörjning (spänning, frekvens) och elektromagnetiska vågor som har genererats utanför produkten (t.ex. genom högspänningsledningar eller tilläggsutrustningar).
- Skador eller förlust p.g.a. effektförlust hos batterierna.
- Skador eller förlust p.g.a. slitage (t.ex. dräneringsventil, filter, o-ring eller packning).

2 Säkerhet

2.1 Avsedd användning

Utrustningen, som är en elektrisk utrustning i klass I, måste vara ansluten till ett jordat system. Den får endast användas i en torr omgivning. Om utrustningen används i ett badrum, måste en tillräcklig ventilation vara säkerställd. Installera en frånluftsfläkt eller en avluftning.

Till den avsedda användningen hör även att:

- Följa alla anvisningar i bruksanvisningen.
- Följa alla anvisningar i installationsanvisningen.
- Uteslutande använda originaldelar.
- Uteslutande använda produkten inomhus.

Tivo får endast användas med färskvatten. Smutspartiklar i vattnet kan sätta igen filter, slangar och munstycken.

2.2 Förnuftsmässigt förutsägbar felanvändning

All användning än den som fastställts under "Avsedd användning" eller som överskrider den räknas som felaktig användning.

För skador som uppstår till följd av felaktig eller olämplig användning är den driftansvarige ensam ansvarig. Tillverkaren tar inget som helst ansvar.

2.3 Allmänna säkerhetsanvisningar

Elektricitet



Varning!

Risk för elektrisk stöt!

Beröring av strömförande delar kan leda till allvarliga eller t.o.m. livshotande skador.

- Produkten är konstruerad för användning med 220-240 V~, 50-60 Hz. Installation och reparation av produkten ska uteslutande utföras av behörig fackpersonal.
- Se till att huvudströmförsörjningen är avstängd och säkrad mot återinkoppling under arbetet.



Varning!

Risk för elektrisk stöt vid rengöring och underhåll!

Beröring av strömförande komponenter (220-240 V~, 50-60 Hz) vid rengöring och underhåll kan leda till allvarliga eller livshotande skador.

- Tänk på att aldrig röra vid några strömförande delar (220-240 V~, 50-60 Hz).



Varning!

Risk för elektrisk stöt!

Spänningsförande delar som inte har monterats eller fästs fackmässigt kan leda till allvarliga eller t.o.m. livshotande skador.

- Alla elektriska, elektromagnetiska och för installationen av produkten nödvändiga komponenter (med undantag för fjärrkontrollen) måste monteras på ett säkert sätt på WC:n i enlighet med installationsanvisningen och de nationella riktlinjerna.
- För att undvika skador eller dödsfall måste alla strömförande delar vara ordentligt fastsatta på WC-stolen.
- I fast installerad kabeldragnings måste avbrott planeras enligt kabeldragningsföreskrifterna. Alla poler har en kontaktfrånkoppling som garanterar fullständig frånkoppling enligt överspänningskategori III.

Värme



Varning!

Risk för explosion!

Värmekällor i den omedelbara omgivningen runt WC-stolen eller fjärrkontrollen kan leda till värmeutveckling i produkten och en eventuell explosion.

- Placera inga värmekällor i WC-stolens eller fjärrkontrollens omedelbara närhet.

Användning

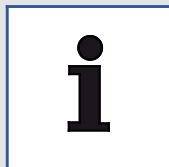

Anvisning

Vid felfunktioner på produkten kopplar du från WC:n med den aktuella strömbrytaren (se bruksanvisningen) och stänger av vattenförsörjningen. Felfunktioner kan bland annat omfatta följande:

- Rökutveckling
- Vattenläckage
- Missljud

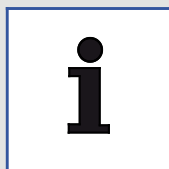

Anvisning

Montera inga begagnade slangar på enheten. Använd endast den slang som medföljer i leveransen.

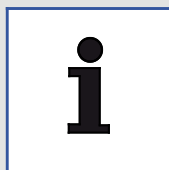

Anvisning

Hårt vatten kan leda till kalkavlagringar på WC:n, vilket kan begränsa funktionen eller skada enheten.

Byt ut duschhuvudet, om det inte längre går att rengöra och avkalka det helt och hållet.

Beroende på den lokala vattenhårdenheten bör avkalkning genomföras med följande intervaller, för att förhindra att produktens funktioner försämras av kalkavlagringar:

Vattenhårdenhet	° fH	° dH	° eH	Avkalkningsintervall
Mjukt	≤15	≤8	≤11	Två gånger om året
Medel	15-25	8-14	11-18	Två gånger om året
Hårt	> 25	> 14	> 18	Varje kvartal

Använd endast V & B avkalkningsmedel (V9957200) och följ produktanvisningarna online eller på etiketten. Olämpliga avkalkningsvätskor eller felaktiga avkalkningsmetoder kan leda till funktionsstörningar som inte täcks av tillverkarens garanti.



Anvisning

- Systemet uppfyller kraven för skyddsklass I-tillbehör.
- Om nätkabeln till denna enhet skadas, måste den bytas ut av tillverkaren, dess kundtjänst eller en behörig elektriker.
- Jordledaren mellan kabelförankringen och klämmorna är längre än den strömförande ledaren. Kontrollera märkeffekten och välj kabelns tvärsnitt därefter.
- Alla delar måste monteras på det korrekta stället.

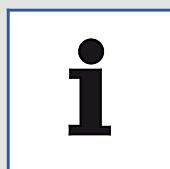

Anvisning

Undvik viktbelastningar av alla slag som inte motsvarar ändamålsenlig användning vid nedfälld sittring och lock. Ställ dig inte på eller ta stöd med benet t.ex. mot den nedfällda sittringen eller locket.



Anvisning

Denna enhet får användas av barn över 3 år och personer med nedsatt fysisk, sensorisk eller mental förmåga eller bristande erfarenhet och kunskap, endast om de övervakas och har instruerats om hur produkten används och inser vilka risker som finns när produkten används.

Barn får inte leka med utrustningen.

Rengöring och underhåll får inte utföras av barn utan uppsikt.



Anvisning

- Använd endast LR03/AAA-batterier.
- Använd inga uppladdningsbara batterier.
- Olika typer av batterier, liksom nya och begagnade batterier, får inte användas tillsammans.
- Ta ut tomma batterier ur enheten och kassera dem på ett säkert sätt enligt de lokala föreskrifterna.
- Ta ut batterierna, om enheten ska förvaras oanvänd under en lång tid.
- Kortslut inte anslutningsklämmorna.



Anvisning

Avfallshandtera förbrukade batterier på ett fackmässigt sätt. Använd handskar. Undvik hudkontakt.
Avlägsna rests substanser med en fuktig trasa.



Återvinn eller avfallshandtera elektroniska apparater och batterier på ett korrekt sätt. Ta ut de befintliga batterierna, innan du avfallshandterar den elektroniska apparaten. Kasta aldrig elektronik eller batterier i hushållsavfallet.

Iaktta de föreskrifter som gäller lokalt.

3 Tekniska data

Kategori		Tivo
Spänning		220-240 V~, 50-60 Hz
Nominell effektupptagning		820 W
Maximal effektupptagning		1080 W
Batteri till fjärrkontrollen		Typ: LR03/AAA
WC	Vattenförbrukning	6 l/4 l
	Vattenutlopp	110 mm diameter, horisontellt utlopp
	Spolläge	Manuell spolning
Sprayfunktion	Varmvattenberedning	Genomströmningsberedare
	Effekt	1 000 W
	Temperatur, styrka, munstyckesposition	5 steg
Varmluftstork	Luftgenomströmning	0,3 m ³ /min.
	Effekt	250 W
	Temperatur	5 steg
Sitsvärme	Nominell effekt	50 W
	Temperatur	5 steg
	Eco-läge	5 tidsinställningar (6 timmar till 2 veckor)
Luktneutralisering		Adsorption genom kiselgurfilter
Skyddsklass		IPX4
Nödvändigt vattentryck		0,05 MPa (dynamiskt) - 0,75 MPa (statiskt)
Vattenhårdhet		Max. rekommenderad vattenhårdhet 2,4 mmol/l (14° dH) utan avhärtningsanläggning
Vatteninloppstemperatur		3-35 °C
Driftsmiljötemperatur		0-40 °C
Mått (längd x bredd x höjd)		609×400×430 mm
Nätkabelns längd		1 m
Vikt		35 kg
RF-modul		2 405-2 470 MHz, ≤ 5 dBm

4 Installationsförutsättningar



Anvisning

Innan installationen måste ström- och vattenförsörjning kopplas från.

- Installationen måste vara helt klar, innan Tivo ansluts till el- och vattenförsörjningen.
- Vatteninloppsslangens anslutningsdelar får inte skadas.
- Använd bara Tivo inom ett ledningstryckområde mellan 0,1 MPa (dynamiskt) och 0,75 MPa (statiskt), [se "Tekniska data", Sida 301](#).
- Använd endast Tivo i vattentemperaturer mellan 3 °C och 35 °C, [se "Tekniska data", Sida 301](#).
- Omgivningstemperaturen måste ligga inom ett temperaturområde mellan 0 och 40 °C, [se "Tekniska data", Sida 301](#).
- Vid vattenhårdhet på N 2,4 mmol/l (N 14°dH) rekommenderar vi ett centralt system för vattenavhårdning för att garantera lång livslängd. Du kan få information om vattenhårdheten från ditt lokala vattenverk.
- På grund av en tidigare utförd kontroll av vattengenomflödet på fabriken kan det finnas en liten mängd vatten kvar i produkten. Det ska dock inte betraktas som något fel på produkten.



Anvisning

Denna bruksanvisning beskriver installationen av Tivo med ViConnect. Om du använder ett vägghållarelement från en annan tillverkare, är det viktigt att du läser igenom den tillhörande bruksanvisningen.

Installationsmått, [se "Före installationen", Sida 303](#).

5 Installation

5.1 Före installationen

- Se till att vägg- och golvplattor har satts, att rören är fastsatta i schaktet och att vattenledningarna är väl förberedda.
- Anslut hörnventilen till vattenavloppet i väggen. Hörnventilen ska vara öppen för att spola bort föroreningar och slam från rören och därmed förhindra stopp.
- Följande bild visar hålens placering och storlek. Var noga med avloppets riktning.

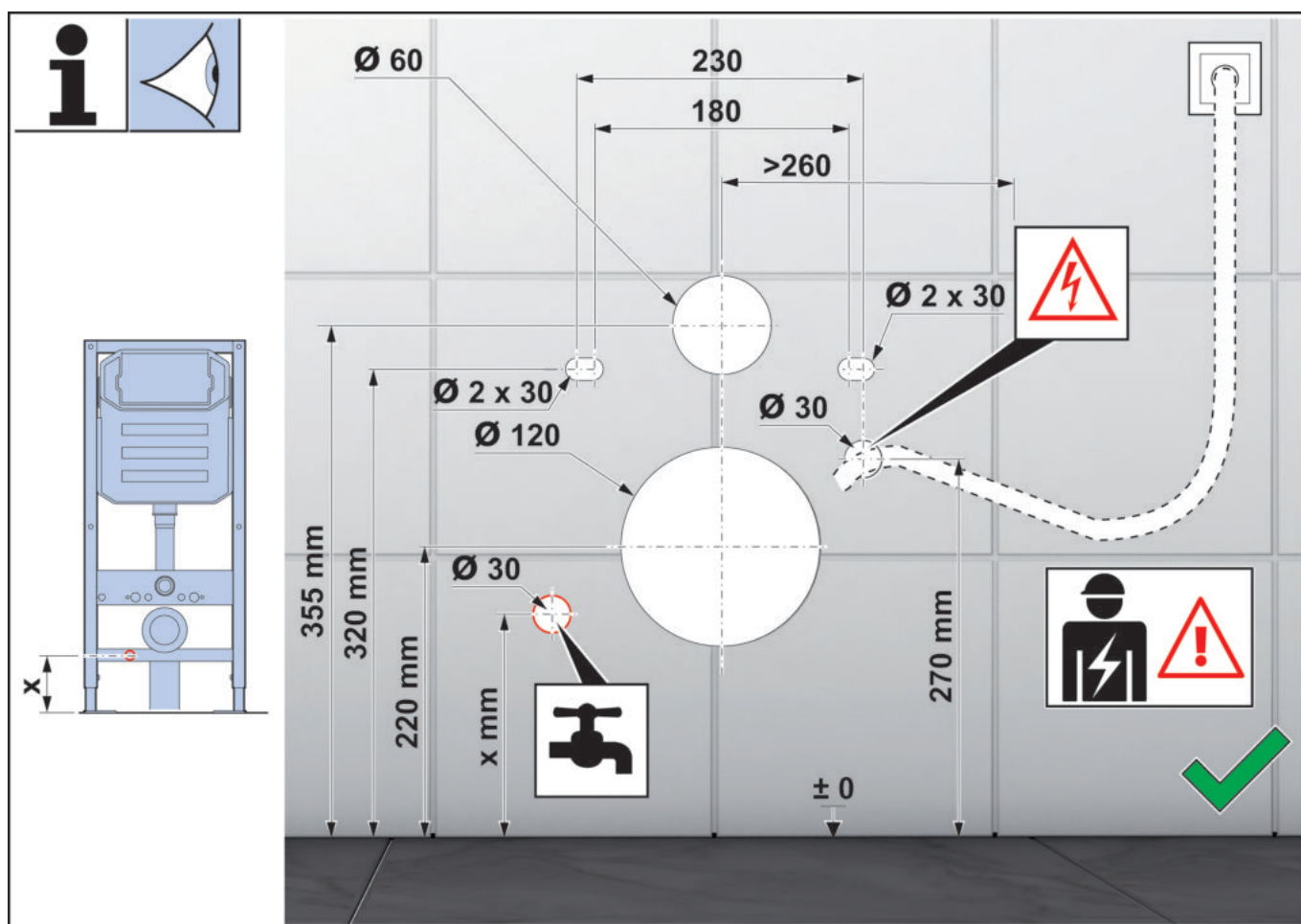

5.2 Kontroll av vattenstrålens styrka

Det minsta dynamiska vattentrycket bör vara över 0,05 MPa. Om detta krav inte uppfylls, kan spolningseffekten försämrats.

Om det inte finns något instrument för genomflödeskontroll, öppna hörnventilen och spola i 10 sekunder. Om vattenvolymen överstiger 2,5 l, bekräftar det den minsta genomflödesmängden.

5.3 Förberedelse inför installationen

- Läs igenom den här bruksanvisningen noggrant för att bekanta dig med nödvändiga arbetsstycken, komponenter och installationssteg samt för att undvika onödiga skador på grund av felaktig montering.
- Installationen måste utföras enligt de anvisningar som beskrivs här.

- Villeroy & Boch ansvarar inte för eventuella konsekvenser som uppstår, till följd av att anvisningarna i denna bruksanvisning inte följs.
- Under installationen måste området mellan golv och vägg tätas. Toaletten får inte sättas fast i väggen och fixeras i väggen med cement, eftersom den lätt kan skadas. Keramik är ett känsligt material. Därför måste installationen göras mycket försiktigt för att undvika skador på produkten. Muttrarna ska inte dras åt för hårt.
- Se "[Tekniska data](#)", Sida 301.
- Efter installationen bör först vattenförsörjningen återställas och därefter strömförsörjningen.
- Eftersom tillverkaren har gjort en täthetskontroll före leveransen, kan en liten mängd vatten läcka ut ur produkten, när den packas upp. Det är helt normalt.

5.4 Installation av toaletten

Följ installationsanvisningarna för fast installerade toaletter enligt beskrivningen i "[bilagan](#)".

Markera installationspositionen:



Obs!

Kontrollera verktyg, tillbehör och slutlig storlek före installationen. Om dessa inte stämmer överens med beskrivningen, kan toaletten inte installeras.

5.4.1 Förberedelse och kontroll före användning

- 1 Öppna ventilen.
- 2 Kontrollera strömförsörjningen.
- 3 Kontrollera toaletsitsens funktion för användaridentifiering:
 - Täck över sittestensorn på sittringen med en fuktig trasa och tryck på knappen för bakdelsduschen på fjärrkontrollen.
 - Munstycket körs ut och sprutar vatten (samla upp vattnet i en behållare för att undvika stänk).
 - Ta bort den fuktiga trasan eller tryck på stoppknappen på fjärrkontrollen. Munstycket körs tillbaka.



Varning!

Risk för elektrisk stöt!

Beröring av strömförande delar kan leda till allvarliga eller t.o.m. livshotande skador.



Varning!

1. Om nätbrytaren inte fungerar, kontrollera om vatten kommer ut.
2. Produkten har en egen funktion för läckageskydd. Vid användning av ytterligare elektriska apparater kan skyddsfunktionen inte garantera något läckageskydd för andra produkter. Det kan heller inte ersätta grundläggande skyddsåtgärder för andra elektriska apparater.
3. Testa inte funktionen för läckageskydd på nätkontakten genom att jorda den strömförande ledningen direkt.

Künye

Villeroy & Boch AG

Saaruferstraße
66693 Mettlach
Almanya

Tel.: +49 (0) 68 64 / 8 10

E-posta: information@villeroy-boch.com

www.villeroy-boch.com

*Sayfalarımızdaki resimlerin indirilmesi ve kullanılması,
Villeroy & Boch AG'nin yazılı izni olmadan yasaktır.*

Telif hakkı

Villeroy & Boch AG

Sorumluluk

Sayfalarımızdaki içerikler büyük özen gösterilerek hazırlanmıştır. Fakat içeriklerin doğruluğu, eksiksizliği ve güncelliğine yönelik hiçbir sorumluluk üstlenemeyiz. Villeroy & Boch AG, kullanım için sunduğu kendi içeriklerine yönelik olarak genel yasalara göre sorumludur. Diğer sunucular tarafından sunulan içeriklere verilen çapraz referanslar („Linkler“), kendi içeriklerimizin dışındadır. Link verilen içeriklerin medeni hukuk kapsamındaki veya cezai bir sorumluluk doğurduğunu öğrenirsek, bu linki sileceğiz.



Bu ürün tüm CE kriterlerini karşılar. Uygunluk beyanı, Villeroy & Boch'tan temin edilebilir.

İçindekiler

1	Genel bilgiler.....	307
1.1	Kullanılan gösterim şekilleri	307
1.2	Hedef gruplar	307
1.3	Garanti	308
2	Güvenlik.....	309
2.1	Amacına uygun kullanım	309
2.2	Mantıklı şekilde öngörülebilir hatalı kullanım	309
2.3	Genel güvenlik uyarıları	309
3	Teknik veriler.....	313
4	Montaj koşulları.....	314
5	Montaj.....	315
5.1	Montajdan önce	315
5.2	Su tazyık gücünün kontrol edilmesi	315
5.3	Montaj hazırlığı	315
5.4	Klozetin montajı	316
5.4.1	Hazırlık ve kullanımdan önceki kontrol.....	316

1 Genel bilgiler

Villeroy & Boch'u tercih ettiğiniz için çok teşekkür ederiz! Bu ürün, yüksek kalite standartlarımıza göre test edilmiştir ve optimum performans sağlamak için doğru kurulum ve kullanım gerektirir. Tam kullanım ve montaj kılavuzu için bkz.: M.VILLEROY-BOCH.COM veya başlık sayfasındaki QR kodu. Danışmanlık hizmeti internet erişimi olmayan bir ortamda gerçekleşecekse bu dosyaları önceden indiriniz. Montaj kılavuzunu dikkatlice okuyunuz ve takip ediniz. Kullanım kılavuzu ürünü kullanmadan önce okunmalı ve kullanım sırasında referans olarak saklanmalıdır.

Montajdan önce bileşenleri dikkatli şekilde kontrol ediniz. Eksik veya hasarlı parçalar için kurulumdan sonra şikayet talebinde bulunulamaz.

1.1 Kullanılan gösterim şekilleri

Güvenlik uyarıları



Uyarı!

Olası tehlikeye karşı uyarı.
Ağır bedensel yaralanmalar veya ölüm mümkündür.



İkaz!

Olası tehlikeli durumlara karşı uyarı.
Hafif bedensel yaralanmalar veya maddi hasarlar mümkündür.



Not

Uygulama bilgileri ve diğer faydalı bilgiler için.

1.2 Hedef gruplar

Bu kılavuzun hedef grupları, tesisatçılar ve elektrik uzmanlarının yanı sıra aynı zamanda ürünün işletmecisidir.

Elektrik uzmanı:



Uzmanlar; özel kullanım yeri, bununla bağlantılı çalışmalar ve riskler hakkında eğitilmiştir ve ilgili normları ve düzenlemeleri bilir.

Tesisatçılar:



Bu uzmanlar, kendilerine verilen görevleri işletmecinin vereceği yetkiye uygun olarak tekniğe uygun, doğru ve ayrıca güvenliğe ve tehlikelere uygun şekilde yerine getirebilmek için gerekli bilgiye sahiptir.

Çalıştıran kişi:



İşletmeciler, kılavuzu alarak, okuyarak ve anlayarak, ürünü kılavuza uygun şekilde kullanabilir. Bu cihaz, gözetim altında bulundurulmaları veya cihazın güvenli kullanımı konusunda eğitilmiş olmaları ve bu nedenle oluşacak tehlikeleri anlamaları durumunda 8 yaşın üstündeki çocuklar ve kısıtlı fiziksel, du-yusal veya zihinsel becerilere sahip veya deneyim ve bilgi eksikliği olan kişiler tarafından kullanılabilir. Ço-cuklar cihazla oynamamalıdır.

1.3 Garanti

Villeroy & Boch, hatalı montaj ve montajdan sonra hatalı sökme nedeniyle oluşan hatalı fonksiyonlara ve hasarlara yönelik hiçbir sorumluluk üstlenmez. Sadece Villeroy & Boch'un orijinal parçalarını kullanınız. 24 aylık garanti, Villeroy & Boch tarafından teslim edilen ürünlerin onarılması veya değiştirilmesiyle sınırlıdır ve sadece, ürünün montaj ve bakım yönetmeliklerimize uygun şekilde monte edilmesi ve bakıma tâbi tutulması durumunda geçerlidir. Aşağıdaki durumlarda garanti geçerliliğini kaybeder:

- Üçüncü taraf tedarikçilerin delikler açması/montajlar yapması durumunda.
- Deliklerin/değişikliklerin, ürüne ait montaj yönetmeliğine uygun şekilde uygulanmaması durumunda.
- Ürünün teslimat kapsamına/yedek parçalarına dahil olmayan parçaların takılması durumunda.
- Daha önce değiştirilmiş/dönüştürülmüş ve orijinal duruma artık uygun olmayan orijinal parçaların takılmış olması durumunda.

Müteakip hasarlar ve montaj veya sökme giderleri, garanti kapsamında değildir.

Aşağıdaki durumlarda bir garanti talebi geçerliliğini yitirir:

- Yangın, deprem, su baskını, fırtına gibi mücbir sebepler veya çevre kirlenmesi, gaz hasarları (hidrojen sülfür gazı), tuz hasarları ve gerilim dalgalanmalarının neden olduğu hasarlar veya kayıplar.
- Her türlü amacına aykırı veya kötü amaçlı kullanım, kullanım kılavuzuna uyulmaması ve ürünün değiştirilmesi veya tahrip edilmesi nedeniyle oluşan hasarlar veya kayıplar.
- Ürünün kullanıldığı bölgedeki su kalitesi, su lekeleri ve su sistemindeki tortular veya yabancı cisimler nedeniyle oluşan hasarlar veya kayıplar.
- Tehlikeli ortamlar, dış etkiler, hayvanlar veya böcekler, ürünün donması nedeniyle oluşan hasarlar veya kayıplar.
- Belirsiz akım beslemesi (gerilim, frekans) ve ürünün dışında üretilen elektromanyetik dalgalar (örn. yüksek gerilim hatları veya ek cihazlar) nedeniyle oluşan hasarlar veya kayıplar.
- Pillerin güç kaybı nedeniyle oluşan hasarlar veya kayıplar.
- Aşınma (örn. su tahliye valfi, filtre, O-ring veya contada) nedeniyle oluşan hasarlar veya kayıplar.

2 Güvenlik

2.1 Amacına uygun kullanım

Cihaz, I sınıfına ait bir elektrikli cihazdır ve bir topraklama sistemine bağlanmış olmalıdır. Sadece kuru bir ortamda kullanılmalıdır. Cihaz bir banyoda kullanılacaksa, yeterli bir havalandırma sağlanmış olmalıdır. Bu amaçla bir atık hava vantilatörü veya bir hava tahliye sistemi takınız.

Aşağıdaki koşullar da amacına uygun kullanıma dahildir:

- Kullanım kılavuzundaki tüm talimatlara uyulması.
- Montaj kılavuzundaki tüm talimatlara uyulması.
- Sadece orijinal yedek parçaların kullanılması.
- Ürünün sadece binalarda kullanılması.

Tivo, sadece temiz suyla kullanılmalıdır. Sudaki kir partikülleri filtreleri, hortumları ve memeleri tıkaabilir.

2.2 Mantıklı şekilde öngörülebilir hatalı kullanım

„Amacına uygun kullanım“ bölümünde belirtilenlerden farklı veya bunun dışındaki bir kullanım, amacına aykırı kullanım olarak kabul edilir.

Hatalı veya kötü amaçlı kullanım nedeniyle oluşan hasarlardan, ürünü çalıştıran kişi tek başına sorumludur ve üretici hiçbir sorumluluk üstlenmez.

2.3 Genel güvenlik uyarıları

Elektrik



Uyarı!

Elektrik çarpması nedeniyle tehlike!

Akım taşıyan parçalara temas, ağır yaralanmalara ve ölüme neden olabilir.

- Cihaz, 220-240 V~, 50-60 Hz gerilimle kullanım için tasarlanmıştır. Ürünün montaj ve onarım işlemleri sadece kalifiye bir uzman tarafından yapılmalıdır.
- Çalışmalar sırasında ana akım beslemesinin kapatılmış ve tekrar açmaya karşı emniyete alınmış olduğundan emin olunmalıdır.



Uyarı!

Temizlik ve bakım sırasında elektrik çarpması nedeniyle tehlike!

Akım taşıyan bileşenlere (220-240 V~, 50-60 Hz) temizlik ve bakım sırasında temas, ağır yaralanmalara ve ölüme neden olabilir.

- Temizlik ve bakım sırasında hiçbir akım taşıyan parçaya (220-240 V~, 50-60 Hz) değmemeye dikkat ediniz.



Uyarı!

Elektrik çarpması nedeniyle tehlike!

Tekniğe uygun şekilde takılmamış veya sabitlenmemiş, gerilim taşıyan parçalar ağır yaralanmalara ve ölüme neden olabilir.

- Ürünün tüm elektrikli, elektromanyetik ve montaj için ihtiyaç duyulan bileşenleri (uzaktan kumanda hariç), montaj kılavuzuna ve ulusal yönergelere göre güvenli şekilde klozete takılmalıdır.
- Yaralanmaları ve hatta ölümü önlemek için, gerilim taşıyan tüm parçalar klozete güvenli şekilde sabitlenmelidir.
- Sabit kablolamada, tüm kutuplarda aşırı gerilim kategorisi III altında tam kapatma sağlayan bir kontak ayırımına sahip, kablolama yönetmeliklerine uygun kesintiler öngörülmalıdır.

Isı



Uyarı!

Patlama nedeniyle tehlike!

Klozetin veya uzaktan kumandanın yakınındaki ısı kaynakları, üründe ısı oluşumuna ve patlamaya neden olabilir.

- Klozetin veya uzaktan kumandanın yakın çevresine ısı kaynakları koymayınız.

Kullanım



Not

Ürünün hatalı çalışması durumunda, klozeti ilgili düğmeyle kapatınız (bkz. Kullanım kılavuzu) ve su beslemesini döndürerek kapatınız. Hatalı fonksiyonlar, diğerlerinin yanı sıra aşağıdakileri kapsayabilir:

- Duman oluşması
- Su lekesi
- Ses oluşumu



Not

Cihaza kullanılmış hortumlar takmayınız. Sadece teslimat kapsamındaki hortumu kullanınız.



Not

Sert suda, klozette kireç tortuları oluşabilir ve bu durum, cihazda fonksiyon kısıtlamaları veya hasarlara neden olabilir.

Artık komple temizlenemiyorsa veya kireci çözdürülemiyorsa lütfen duş başlığını değiştiriniz.

Yerel su sertliğine bağlı olarak, ürün fonksiyonlarının kireç tortuları nedeniyle bozulmasını önlemek için aşağıdaki aralıklarla kireç çözdürme işlemi gerçekleştiriniz:

Su sertliği	° fH	° dH	° eH	Kireç çözdürme aralığı
Yumuşak	≤15	≤8	≤11	yılda iki kez
Orta	15-25	8-14	11-18	yılda iki kez
Sert	> 25	> 14	> 18	üç ayda bir

Sadece V & B kireç çözücüyü (V9957200) kullanınız ve internette veya etikette açıklanan ürün talimatlarına uyunuz. Uygun olmayan kireç çözücü sıvılar veya yanlış kireç çözdürme yöntemleri, üretici garantisi kapsamında olmayan çalışma arızalarına yol açabilir.



Not

- Sistem, aksesuar koruma sınıfı I'in gerekliliklerini karşılar.
- Bu cihazın şebeke bağlantı hattı zarar görürse, zarar gören şebeke bağlantı hattı üretici, üreticinin müşteri hizmetleri veya kalifiye bir elektrik teknisyeni tarafından değiştirilmelidir.
- Kablo ankrajı ile klemensler arasındaki topraklama iletkeni, akım taşıyan iletkenden daha uzundur. Nominal gücü kontrol ediniz ve kablo kesitini buna uygun şekilde seçiniz.
- Tüm parçalar doğru bölgeye takılmış olmalıdır.



Not

Klozet oturağı ve klozet kapağı kapalıyken, amacına uygun kullanıma aykırı her türlü ağırlık yükünden kaçınınız; örn. kapalı klozet oturağı veya klozet kapağının üzerine oturmayınız veya bacağıyla destek almayınız.



Not

Bu cihaz sadece, 3 yaş ve üzeri çocuklar tarafından ve cihazın güvenli bir şekilde kullanılmasına ilişkin gözetim veya talimat verildiği ve ilgili tehlikeleri anladıkları takdirde fiziksel, duyuşsal veya zihinsel yetenekleri kısıtlı veya deneyim ve bilgi eksikliği olan kişiler tarafından kullanılabilir.

Çocuklar cihazla oynamamalıdır.

Temizlik ve bakım işlemleri, gözetim altında olmayan çocuklar tarafından yapılmamalıdır.



Not

- LR03/AAA piller kullanınız.
- Şarjlı piller kullanmayınız.
- Farklı pil tipleri ve yeni ve kullanılmış pilleri birlikte kullanmayınız.
- Boş pilleri cihazdan çıkartınız ve yerel yönetmeliklere uygun olarak güvenli bir şekilde tasfiye ediniz.
- Cihaz uzun bir süre kullanılmadan depolanacaksa pilleri çıkartınız.
- Bağlantı klemenslerini kısa devre yapmayınız.



Not

Kullanım ömrü dolan pilleri, eldiven yardımıyla tekniğe uygun şekilde tasfiye ediniz. Deri temasından kaçınınız.
Artıkları nemli bir bezle temizleyiniz.



Elektronik cihazları ve pilleri geri dönüştürünüz veya tekniğe uygun şekilde tasfiye ediniz.
Elektronik cihazı tasfiye etmeden önce cihazdaki pilleri çıkartınız. Elektronik cihazları ve pilleri kesinlikle evsel atıklarla birlikte tasfiye etmeyiniz.
Yürürlükteki yerel yönetmeliklere dikkat ediniz.

3 Teknik veriler

Kategori		Tivo
Gerilim		220 - 240 V~, 50 - 60 Hz
Nominal güç tüketimi		820 W
Maksimum güç tüketimi		1080 W
Uzaktan kumandanın pili		Tip: LR03/AAA
Klozet	Su tüketimi	6 l / 4 l
	Su gideri	110 mm çap, yatay gider
	Yıkama modu	Manüel yıkama
Püskürtme fonksiyonu	Sıcak su hazırlama	Termosifon
	Güç	1000 W
	Sıcaklık, güç, meme pozisyonu	5 kademe
Fön	Hava debisi	0,3 m ³ /dak.
	Güç	250 W
	Sıcaklık	5 kademe
Oturak ısıtması	Nominal güç	50 W
	Sıcaklık	5 kademe
	Eco modu	5 zaman ayarı (6 saat ile 2 hafta arasında)
Koku giderme		Diyatomlu toprak filtre ile adsorpsiyon
Koruma sınıfı		IPX4
Gerekli su basıncı		0,05 MPa (dinamik) - 0,75 MPa (statik)
Su sertliği		Yumuşatma sistemi olmadan önerilen maks. su sertliği 2,4 mmol/l (14° dH)
Su giriş sıcaklığı		3-35 °C
Çalışma ortam sıcaklığı		0-40 °C
Boyutlar (Uzunluk x Genişlik x Yükseklik)		609×400×430 mm
Elektrik kablosunun uzunluğu		1 m
Ağırlık		35 kg
RF modülü		2405 - 2470 MHz, ≤ 5 dbm

4 Montaj koşulları



Not

Montajdan önce elektrik ve su beslemesi kapatılmış olmalıdır.

- Tivo elektrik ve akım beslemesine bağlanmadan önce montaj eksiksiz şekilde tamamlanmış olmalıdır.
- Su giriş hortumunun bağlantı parçaları zarar görmemelidir.
- Tivo'yu sadece 0,1 MPa (dinamik) ile 0,75 MPa (statik) arasındaki hat basıncı aralığında kullanınız, [bkz. "Teknik veriler", Sayfa 313.](#)
- Tivo'yu sadece 3 °C ile 35 °C arasındaki su sıcaklığı aralığında çalıştırınız, [bkz. "Teknik veriler", Sayfa 313.](#)
- Ortam sıcaklığı, 0 °C ile 40 °C arasındaki sıcaklık aralığında olmalıdır, [bkz. "Teknik veriler", Sayfa 313.](#)
- N 2,4 mmol/l (N 14°dH) su sertliğinde, uzun bir kullanım ömrü sağlamak için merkezi bir su yumuşatma sistemini öneriyoruz. Su sertliği yerel su dağıtım şirketinden öğrenilebilir.
- Su geçişinin daha önce fabrikada yapılan bir kontrolü nedeniyle üründe az miktarda su kalmış olabilir. Fakat bu bir ürün kusuru değildir.



Not

Bu kılavuz, ViClean ile birlikte Tivo'nun montajını açıklar. Başka bir üreticinin çerçeve sistemini kullanırsanız, ilgili kılavuzu okuyunuz.

Montaj boyutları, [bkz. "Montajdan önce", Sayfa 315.](#)

- Villeroy & Boch, bu kılavuzdaki adımlara izin verilmeyen şekilde uyulmamasından kaynaklanan olumsuz sonuçlardan sorumlu değildir.
- Montaj sırasında, zemin ile duvar arasındaki bölüm izole edilmelidir. Kolayca zarar görebileceği için klozet çimento ile duvara tutturulmamalı ve sabitlenmemelidir. Seramik hassas bir malzemedir. Bu nedenle, ürüne zarar gelmesini önlemek için montaj çok dikkatli bir şekilde yapılmalıdır. Somunlar aşırı sıkılmamalıdır.
- Bkz. "[Teknik veriler](#)", Sayfa 313.
- Montajdan sonra, önce su beslemesi ve ardından akım beslemesi yeniden kurulmalıdır.
- Üretici teslimattan önce bir sızdırmazlık testi yaptığı için, ambalajı açıldığında üründen az miktarda su çıkabilir. Bu durum normaldir.

5.4 Klozetin montajı

Kalıcı olarak monte edilen klozetler için "[ekte](#)" açıklanan kurulum bilgilerini takip ediniz.

Kurulum pozisyonunu işaretleyiniz:



Dikkat!

Montajdan önce aletleri, aksesuarları ve nihai büyüklüğü kontrol ediniz. Bunlar şekle uymuyorsa, klozet monte edilemez.

5.4.1 Hazırlık ve kullanımdan önceki kontrol

- 1 Vanayı açınız.
- 2 Akım beslemesini kontrol ediniz.
- 3 Klozet oturağının kullanıcı algılama fonksiyonunu kontrol ediniz:
 - Klozet oturağı üzerindeki oturak sensörünü nemli bir bezle örtünüz ve uzaktan kumanda üzerindeki bide tuşuna basınız.
 - Meme dışarı çıkar ve su püskürtür (su sıçramasını önlemek için suyu bir kaptan toplayınız).
 - Nemli bezi çıkartınız ve uzaktan kumandadaki Stopp tuşuna basınız. Meme geriye gider.



Uyarı!

Elektrik çarpması nedeniyle tehlike!

Akım taşıyan parçalara temas, ağır yaralanmalara ve ölüme neden olabilir.



Uyarı!

1. Şebeke düğmesi çalışmazsa, lütfen su sızıntısı olup olmadığını kontrol ediniz.
2. Ürün, ayrı bir kaçak koruma fonksiyonuna sahiptir. Başka elektrikli cihazların kullanılması durumunda, koruma fonksiyonu diğer ürünler için kaçak korumasını garanti edemez. Bunun dışında, diğer elektrikli cihazların temel koruyucu önlemlerinin yerini alamaz.
3. Elektrik fişinin kaçak koruma fonksiyonunu, gerilim altındaki kabloyu doğrudan topraklayarak kontrol etmeyiniz.

Вихідні дані

Villeroy&Boch AG

Saaruferstraße

66693 Mettlach

Німеччина

Телефон: +49 (0) 68 64 / 8 10

Ел. пошта: information@villeroy-boch.com

www.villeroy-boch.com

Завантаження та використання ілюстрацій без письмового дозволу Villeroy&Boch AG заборонено.

Авторське право

Villeroy&Boch AG

Відповідальність

Ми підбираємо матеріали для публікації з максимальною ретельністю. Однак ми не можемо взяти на себе відповідальність за правильність, повноту та актуальність інформації. Villeroy&Boch AG несе відповідальність за власні матеріали, які вона надає для використання, згідно з загальними положеннями законодавства. Від цих матеріалів слід відрізняти посилання («лінки») на сайти, що містять матеріали від інших осіб. Якщо нам стане відомо, що сайт, на який ми привели посилання, містить матеріали, за публікацію яких передбачена цивільно-правова чи кримінальна відповідальність, ми видалимо ці посилання.



Цей виріб відповідає всім критеріям нанесення маркування CE. Декларацію відповідності стандартам ЄС можна запитати в компанії Villeroy&Boch.

Зміст

1	Загальна інформація.....	319
1.1	Умовні позначення	319
1.2	Цільова група	319
1.3	Гарантія	320
2	Безпека.....	321
2.1	Використання згідно з призначенням	321
2.2	Передбачуване неправильне використання	321
2.3	Загальні вказівки з техніки безпеки	321
3	Технічні характеристики.....	325
4	Передумови для встановлення.....	327
5	Встановлення.....	328
5.1	Перед установленням	328
5.2	Перевірка інтенсивності потоку води	328
5.3	Підготовка до встановлення	328
5.4	Встановлення унітаза	329
5.4.1	Підготовка та випробування перед використанням.....	329

1 Загальна інформація

Дякуємо за вибір продукції компанії Villeroy & Boch! Цей виріб було перевірено згідно з нашими високими вимогами до якості продукції; щоб гарантувати оптимальні характеристики виробу, потрібно забезпечити його належне встановлення та використання. Повний текст інструкцій з експлуатації та монтажу можна знайти за адресою: M.VILLEROY-BOCH.COM або за допомогою QR-коду, розміщеного на першій сторінці. Завантажте ці файли заздалегідь, щоб використовувати у разі відсутності доступу до Інтернету. Прочитайте інструкцію з монтажу і ретельно дотримуйтеся її. Інструкцію з експлуатації слід прочитати перед початком використання виробу і зберігати для довідки під час використання.

Перед початком монтажу уважно перевірте стан і комплектність складових частин. Рекламациї на відсутні або пошкоджені компоненти після монтажу вже не прийматимуться.

1.1 Умовні позначення

Вказівки з техніки безпеки



Попередження!

Попередження про можливу небезпеку.

Можливі наслідки недотримання: важкі травми чи смерть.



Обережно!

Попередження про можливі небезпечні ситуації.

Можливі наслідки недотримання: легкі травми чи матеріальні збитки.

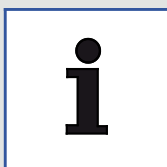

Вказівка

Вказівки щодо використання та інша корисна інформація.

1.2 Цільова група

Цільовою групою цієї інструкції є монтажники, електрики та користувачі виробу.

Електрик:



Ці спеціалісти підготовлені до роботи у спеціальному місці використання, до пов'язаних із ним дій та ризиків, а також знають відповідні стандарти та правила.

Монтери:



Ці спеціалісти володіють необхідними знаннями, щоб мати можливість за дорученням користувача виконувати потрібну роботу професійно та належним чином, а також із дотриманням правил безпеки й урахуванням ризиків.

Користувачі:



Придбання виробу, прочитання та розуміння інструкції дає користувачу змогу використувати виріб згідно з інструкцією.

Дітям від 8 років, особам з обмеженими фізичними, сенсорними чи розумовими здібностями, недостатнім досвідом чи знаннями дозволено користуватися пристроєм лише за умови, що вони перебувають під наглядом або були проінформовані, як безпечно користуватися пристроєм, та розуміють ризики, пов'язані з його використанням. Дітям заборонено гратися з пристроєм.

1.3 Гарантія

Компанія Villeroy & Boch не несе відповідальності за неполадки або пошкодження у разі неналежного монтажу виробу або неналежного демонтажу виробу після монтажу. Використовуйте тільки оригінальні деталі від компанії Villeroy & Boch. Гарантія на ремонт або заміну виробів, поставлених компанією Villeroy & Boch, обмежується строком 24 місяці та діє лише за умови, що монтаж і технічне обслуговування виробу відповідали нашим вимогам з монтажу та технічного обслуговування виробу. Гарантія втрачається в таких випадках:

- Якщо свердління отворів і монтаж здійснюють сторонні постачальники послуг.
- Якщо свердління отворів і внесення змін не проводиться згідно з інструкцією зі встановлення, доданою до виробу.
- Якщо встановлюються деталі, які не входять до комплекту поставки / асортименту запасних частин виробу.
- Якщо встановлено оригінальні деталі, які попередньо були змінені / перебудовані і внаслідок цього більше не відповідають своєму первинному стану.

Непрямі збитки та вартість встановлення або демонтажу не підпадають під дію гарантії.

Право на гарантійне обслуговування виключається в таких випадках:

- Збитки або втрати, пов'язані з дією непереборної сили: пожежі, землетрусу, повені, бурі, забруднень навколишнього середовища, шкідливою дією газів (сірководневий газ), пошкодженнь від солей та коливань напруги.
- Збитки або втрати, спричинені в результаті будь-якого неналежного або недозволеного використання, недотримання інструкції з експлуатації, а також внаслідок модифікації або руйнування виробу.
- Збитки або втрати, пов'язані з якістю води в регіоні експлуатації виробу, а також пов'язані з плямами від води, з відкладеннями або сторонніми частками, що містяться у водопровідній системі.
- Збитки або втрати, пов'язані з небезпечним навколишнім середовищем, зі сторонніми діями, тваринами або комахами, з замерзанням виробу.
- Збитки або втрати, пов'язані з нестабільним енергопостачанням (напруга, частота) і електромагнітними хвилями, що випромінюються навколо виробу (наприклад, високовольтними лініями електропередачі або додатковими приладами).
- Збитки або втрати, пов'язані з втратою потужності елементів живлення.
- Збитки або втрати, пов'язані зі зношенням (наприклад, зливного клапана, фільтра, ущільнювального кільця або прокладки).

2 Безпека

2.1 Використання згідно з призначенням

Пристрій є електричним приладом класу I і повинен бути приєднаний до системи заземлення. Його дозволено використовувати лише в сухому середовищі. Якщо пристрій використовується у ванній кімнаті, потрібно забезпечити достатній повітрообмін. Для цього підійде витяжка чи вентиляційний канал.

Використанням за призначенням також вважається:

- дотримання усіх вказівок, наведених в інструкції з експлуатації.
- дотримання усіх вказівок, наведених в інструкції з встановлення.
- використання лише оригінальних запчастин.
- використання виробу лише в будівлях.

Унітаз Tivo можна використовувати тільки з прісною водою. Наявність часток бруду у воді може призвести до закупорювання фільтрів, шлангів та лійок.

2.2 Передбачуване неправильне використання

Будь-яке використання, яке не передбачене розділом «Використання згідно з призначенням» або виходить за його рамки, вважається використанням не за призначенням.

За збитки, спричинені в результаті неналежного або недозволеного використання, одноосібну відповідальність несе користувач; виробник не несе при цьому жодної відповідальності.

2.3 Загальні вказівки з техніки безпеки

Електричний струм



Попередження!

Небезпека ураження електричним струмом!

Контакт з деталями, що перебувають під напругою, може призвести до важких травм і смерті.

- Пристрій розрахований на використання електромережі 220–240 В змінного струму з частотою 50–60 Гц. Встановленням та ремонтом виробу повинен займатися фахівець.
- Необхідно, щоб під час виконання робіт основне джерело електроживлення було вимкнено та заблоковано від повторного ввімкнення.



Попередження!

Небезпека ураження електричним струмом під час очищення та технічного обслуговування!

Торкання струмопровідних компонентів (220–240 В змінного струму, 50–60 Гц) під час очищення та технічного обслуговування може призвести до важких травм, аж до смерті.

- Під час очищення та технічного обслуговування не торкайтеся струмопровідних деталей (220–240 В змінного струму, 50–60 Гц).



Попередження!

Небезпека ураження електричним струмом!

Неправильне встановлення чи закріплення електричних компонентів може призвести до завдання серйозної шкоди здоров'ю і навіть до смерті.

- Усі електричні, електромагнітні та інші компоненти виробу (за винятком пульта дистанційного керування) слід надійно встановлювати на унітазі відповідно до інструкції з встановлення та вимог національних стандартів.
- Щоб уникнути травм або навіть смертельних випадків, всі струмопровідні компоненти повинні бути надійно прикріплені до унітазу.
- Відповідно до правил електромонтажу, у стаціонарній проводці повинні бути передбачені розриви, які роз'єднують контакти на всіх полюсах і забезпечують повне від'єднання за III категорією перенапруги.

Висока температура



Попередження!

Небезпека вибуху!

Розташування джерела тепла поруч з унітазом чи пультом дистанційного керування може призвести до нагрівання виробу та його вибуху.

- Не розташовуйте джерела тепла поруч з унітазом та пультом дистанційного керування.

Керування



Вказівка

У разі неполадок у роботі виробу вимкніть унітаз відповідним вимикачем (див. інструкцію з експлуатації) та перекрийте лінію водопостачання. Зокрема можливі такі неполадки:

- поява диму
- витік води
- шум



Вказівка

Не встановлюйте на пристрій шланги, що були у використанні. Використовуйте лише той шланг, який входить до комплекту постачання.



Вказівка

Жорстка вода може стати причиною утворення вапняного нальоту на унітазі, що може призвести до обмеження функціональності або до пошкодження пристрою.

Якщо душову лійку вже неможливо повністю очистити та видалити вапно, замініть її.

Щоб запобігти порушенню функцій виробу через відкладення вапняного нальоту, видаляйте цей наліт залежно від жорсткості використовуваної води, а саме з такими інтервалами:

Жорсткість води	° fH (французький градус жорсткості)	° dH (німецький градус жорсткості)	° eH (англійський градус жорсткості)	Інтервал пом'якшення води
М'яка вода	≤15	≤8	≤11	двічі на рік
Вода середньої жорсткості	15–25	8–14	11–18	двічі на рік
Жорстка вода	> 25	> 14	> 18	чотири рази на рік

Використовуйте тільки засіб для пом'якшення води V&B (V9957200) та дотримуйтеся інструкцій з використання, розміщених в Інтернеті або на етикетці. Використання невідповідних рідин для видалення вапняного нальоту або неналежна процедура пом'якшення можуть призвести до порушень роботи, на які не поширюється гарантія виробника.



Вказівка

- Система відповідає вимогам класу захисту I для аксесуарів.
- Якщо мережевий кабель пристрою пошкоджено, його необхідно замінити, звернувшись до виробника, його сервісної служби або кваліфікованого електрика.
- Довжина проводу заземлення між точкою кріплення кабелю і клемми має бути більше довжини струмопровідних проводів. Перевірте номінальну потужність та оберіть кабель відповідного перерізу.
- Усі компоненти повинні бути встановлені у відповідному місці.



Вказівка

Коли сидіння та кришка опущені, уникайте будь-яких навантажень на виріб, що не відповідають використанню за призначенням. Наприклад, не ставайте на кришку та не спирайтеся на неї ногою.

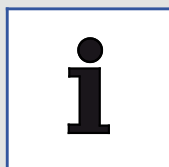

Вказівка

Цей пристрій можуть використовувати діти старше 3 років, особи з обмеженими фізичними, сенсорними та розумовими здібностями, особи з недостатнім досвідом та знаннями, але лише за умови, що вони знаходяться під наглядом та отримали вказівки щодо користування пристроєм та усвідомлюють супутні небезпеки.

Дітям заборонено гратися з пристроєм.

Очищення та технічне обслуговування не повинні здійснювати діти без нагляду.

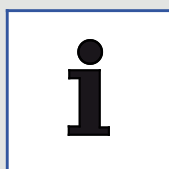

Вказівка

- Використовуйте тільки елементи живлення LR03/AAA.
- Не використовуйте перезаряджувані елементи живлення.
- Не використовуйте разом різні типи елементів живлення та одночасно нові та вживані елементи живлення.
- Розряджені елементи живлення вийміть із пристрою та утилізуйте безпечним чином згідно з місцевими правилами.
- Якщо пристрій не використовуватиметься протягом тривалого часу, вийміть елементи живлення.
- Не допускайте короткого замикання клем.

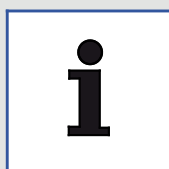

Вказівка

Елементи живлення із протіканням утилізуйте належним чином, використовуючи рукавички. Уникайте контакту зі шкірою.

Видаліть рештки вологою тканиною.



Електронні прилади та елементи живлення слід здавати на переробку або утилізувати належним чином. Перед утилізацією електронного приладу необхідно витягнути з нього елементи живлення. Електронні прилади та елементи живлення категорично заборонено викидати разом із побутовим сміттям. Дотримуйтеся норм, що діють у країні використання.

3 Технічні характеристики

Категорія		Унітаз Tivo
Напруга		~220 – 240 В, 50 – 60 Гц
Номінальна потужність		820 Вт
Максимальна потужність		1080 Вт
Елемент живлення у пульті дистанційного керування		Тип: LR03/AAA
Унітаз	Споживання води	6 л / 4 л
	Водостік	Діаметр 110 мм, горизонтальний стік
	Режим омивання	Ручне омивання
Функція обприскування	Підготовка гарячої води	Проточний нагрівач
	Потужність	1000 Вт
	Температура, інтенсивність, положення лійки	5 рівнів
Фен	Подача повітря	0,3 м ³ /хв.
	Потужність	250 Вт
	Температура	5 рівнів
Підігрів сидіння	Номінальна потужність	50 Вт
	Температура	5 рівнів
	Режим Eco («ощадливий»)	5 часових проміжків (від 6 годин до 2 тижнів)
Дезодорація		Адсорбція за допомогою кізельгурового фільтра
Клас захисту		IPX4
Необхідний тиск води		0,05 МПа (динамічний) – 0,75 МПа (статичний)
Жорсткість води		Рекомендована макс. жорсткість води 2,4 ммоль/л (14° dH) без установки для пом'якшення води
Температура подачі води		3–35 °С
Температура навколишнього середовища під час використання		0–40 °С
Розміри (довжина × ширина × висота)		609×400×430 мм
Довжина кабелю живлення від електромережі		1 м
Маса		35 кг

Категорія	Унітаз Tivo
Радіочастотний модуль	2405 – 2470 МГц, ≤ 5 дБ/мВт

4 Передумови для встановлення



Вказівка

Перед встановленням виробу слід вимкнути живлення та перекрити подачу води.

- Вмикати подачу електроживлення та води на унітаз Tivo можна тільки після повного завершення робіт зі встановлення.
- Слід уникати пошкодження з'єднувальних елементів шланга для подачі води.
- Використовуйте унітаз Tivo лише з водопроводом із тиском від 0,1 МПа (динамічний тиск) до 0,75 МПа (статичний тиск), [див. "Технічні характеристики", Стор. 325](#).
- Експлуатація унітаза Tivo допускається тільки в діапазоні температур від 3 °C до 35 °C, [див. "Технічні характеристики", Стор. 325](#).
- Температура навколишнього середовища повинна знаходитися в діапазоні від 0 °C до 40 °C, [див. "Технічні характеристики", Стор. 325](#).
- За жорсткості води, коли N дорівнює 2,4 ммоль/л (N 14 dH), для подовження строку служби ми рекомендуємо використовувати централізовану систему пом'якшення води. Інформацію про жорсткість води можна дізнатися в її місцевого постачальника.
- Через проведені на заводі-виробнику випробування на протікання води можлива наявність у виробі невеликої кількості води. Але це не є дефектом виробу.



Вказівка

Ця інструкція описує встановлення унітаза Tivo за допомогою ViConnect. Якщо ви використовуєте настінний елемент іншого виробника, прочитайте інструкцію до нього.

Монтажні розміри, [див. "Перед установленням", Стор. 328](#).

5 Встановлення

5.1 Перед установкою

- Пересвідчіться, що покладено настигну та підлогову керамічну плитку, що закріплено труби в шахті, а водопроводи підготовлені належним чином.
- З'єднайте кутовий вентиль із водостоком у стіні. Кутовий вентиль має бути відкритий, щоб можна було вимити із труб забруднення та шлам, у такий спосіб уникаючи засмічення.
- На наступному рисунку подано розташування та розмір отворів. Зверніть увагу на орієнтацію стоку.

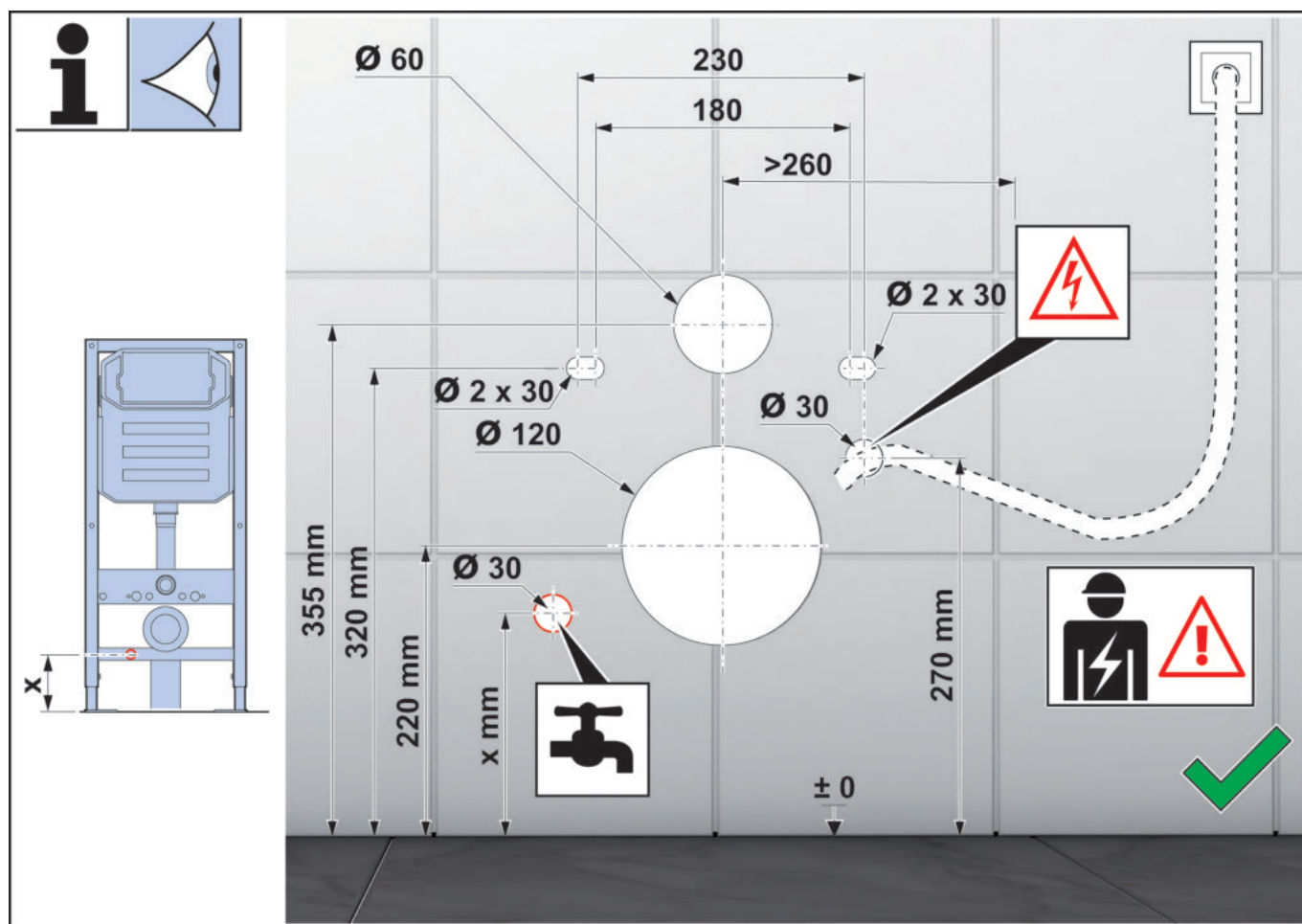

5.2 Перевірка інтенсивності потоку води

Мінімальний динамічний тиск води повинен перевищувати 0,05 МПа. У разі недотримання цієї вимоги промивна потужність може бути знижена.

Якщо витратоміра немає, відкрийте кутовий вентиль і промивайте протягом 10 секунд. Якщо об'єм води перевищує 2,5 л, це підтверджує наявність мінімальної витрати.

5.3 Підготовка до встановлення

- Уважно прочитайте цю інструкцію, щоб ознайомитися з потрібними деталями, компонентами і порядком встановлення та уникнути непотрібних збитків унаслідок неналежного монтажу.
- Установлення слід проводити у відповідності з описаними тут вказівками.

- Компанія Villeroy & Boch не відповідає за можливі негативні наслідки, спричинені недопустимим недотриманням порядку встановлення, наведеного у цій інструкції.
- Під час встановлення слід герметизувати ділянку між підлогою та стіною. Не допускається установлювати та фіксувати унітаз на стіні за допомогою цементу, тому що так унітаз легко пошкодити. Кераміка — це чутливий матеріал. Тому установлювати виріб слід дуже обережно, щоб уникнути його пошкодження. Не можна надмірно затягувати гайки.
- Див. ["Технічні характеристики", Стор. 325](#).
- Після встановлення потрібно спочатку подати воду і тільки після цього відновити електроживлення.
- Оскільки перед постачанням виробник проводив випробування на герметичність, під час розпаковки з виробу може витікати невелика кількість води. Це є нормальним.

5.4 Встановлення унітаза

Дотримуйтеся наведеної у ["додатку"](#) інформації про встановлення стаціонарних унітазів.

Відмітьте монтажне положення:



Увага!

Перед установленням перевірте інструменти, приладдя та остаточний розмір. Якщо останній не відповідає малюнку, встановлювати унітаз не можна.

5.4.1 Підготовка та випробування перед використанням

- 1 Відкрийте вентиль.
- 2 Перевірте електроживлення.
- 3 Перевірте роботу системи розпізнавання користувача на сидінні унітаза:
 - Накрийте датчик у сидінні вологою тканиною та натисніть кнопку «Душ для сидиць» на пульті дистанційного керування.
 - Лійка висувається та бризкає водою (збирайте воду в якусь ємність, щоб уникнути водяних бризок).
 - Приберіть вологу тканину або натисніть кнопку «стоп» на пульті дистанційного керування. Лійка повернеться назад.



Попередження!

Небезпека ураження електричним струмом!

Контакт з деталями, що перебувають під напругою, може призвести до важких травм і смерті.



Попередження!

1. Якщо вимикач електромережі не працює, перевірте, чи не витікає вода.
2. Виріб має власну функцію захисту від витікання. У разі використання інших електричних приладів захисна функція може не гарантувати захист від витікання для інших виробів. Крім того, ця функція не може замінити основні захисні заходи інших електричних приладів.
3. Не перевіряйте призначену для штепсельної вилки функцію захисту від витікання, напругу заземлюючи струмопровідний провід.

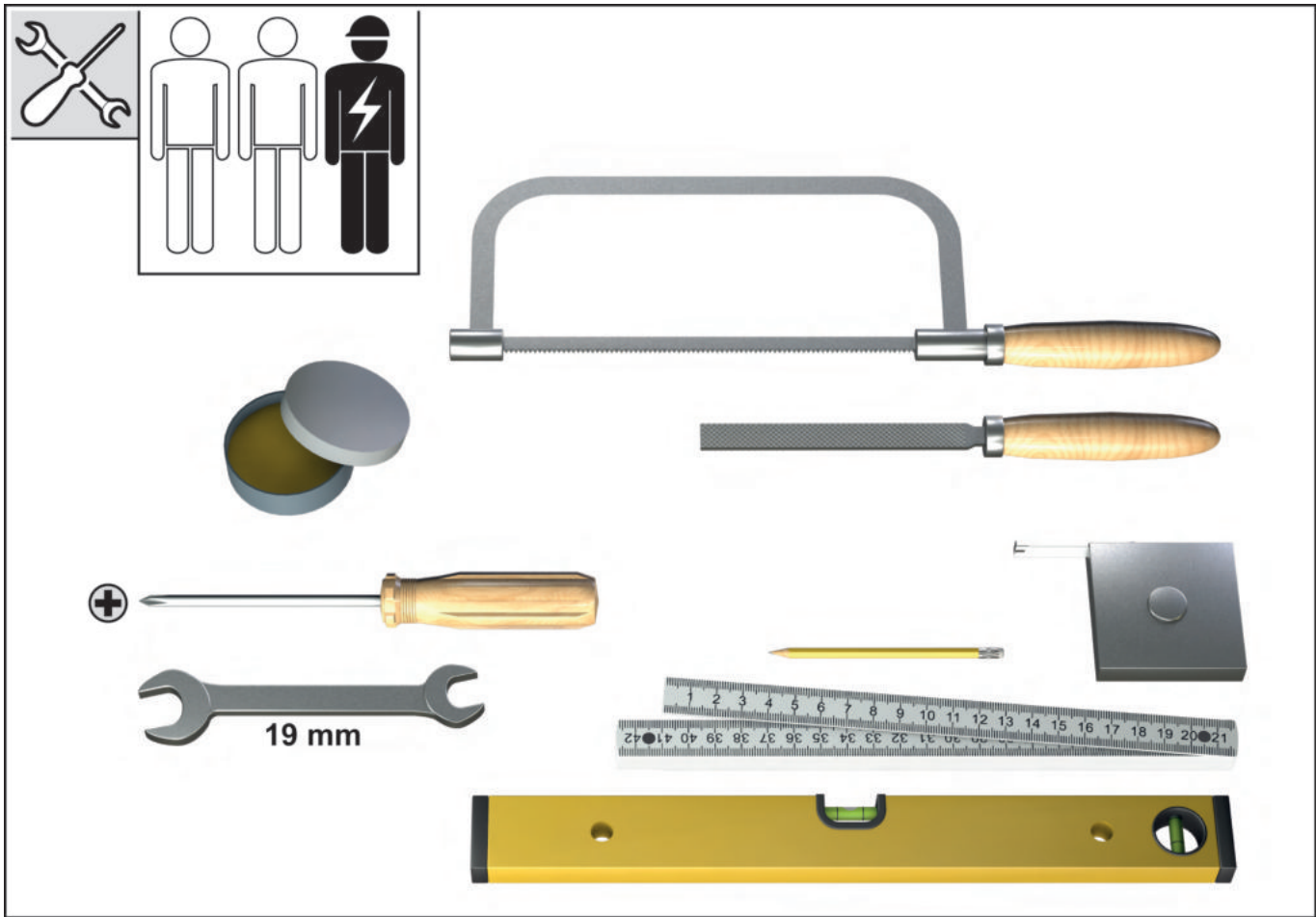

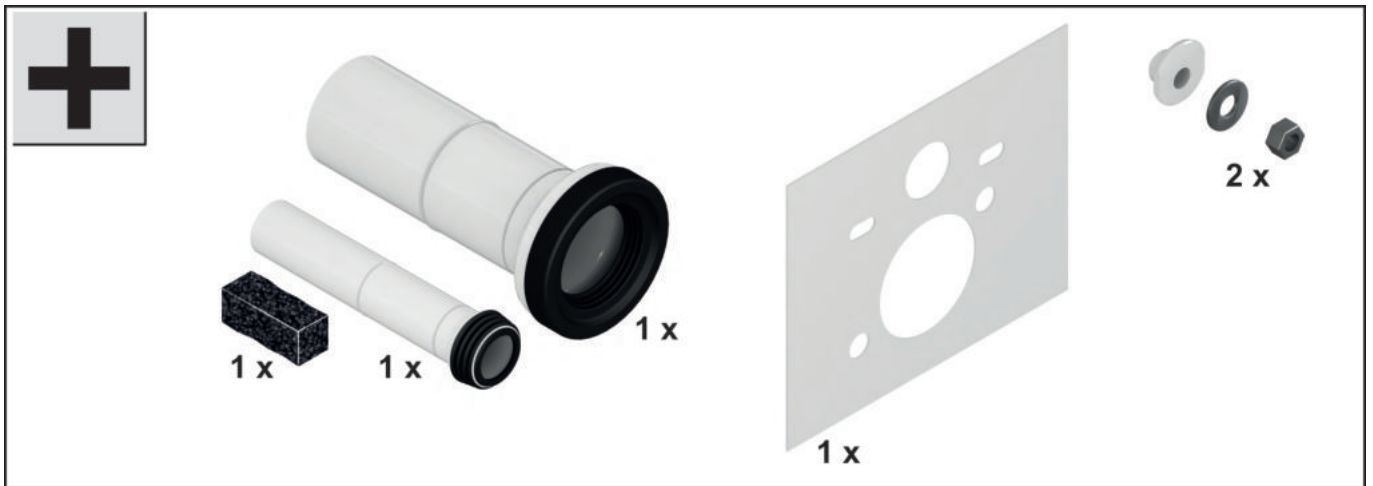
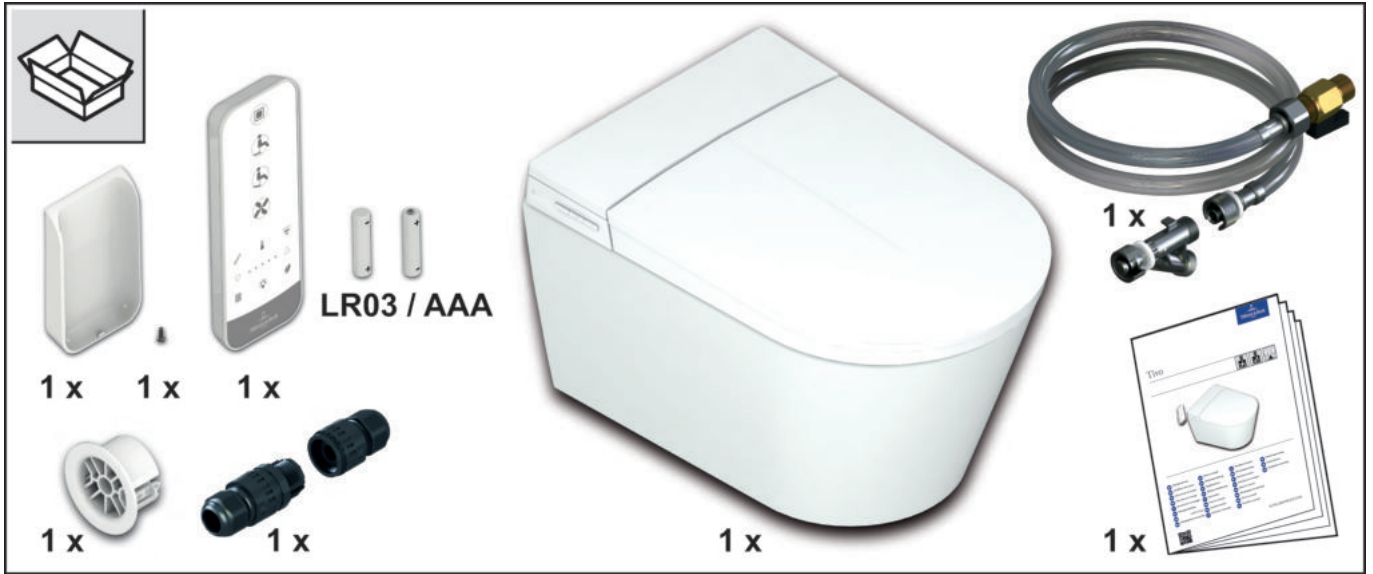



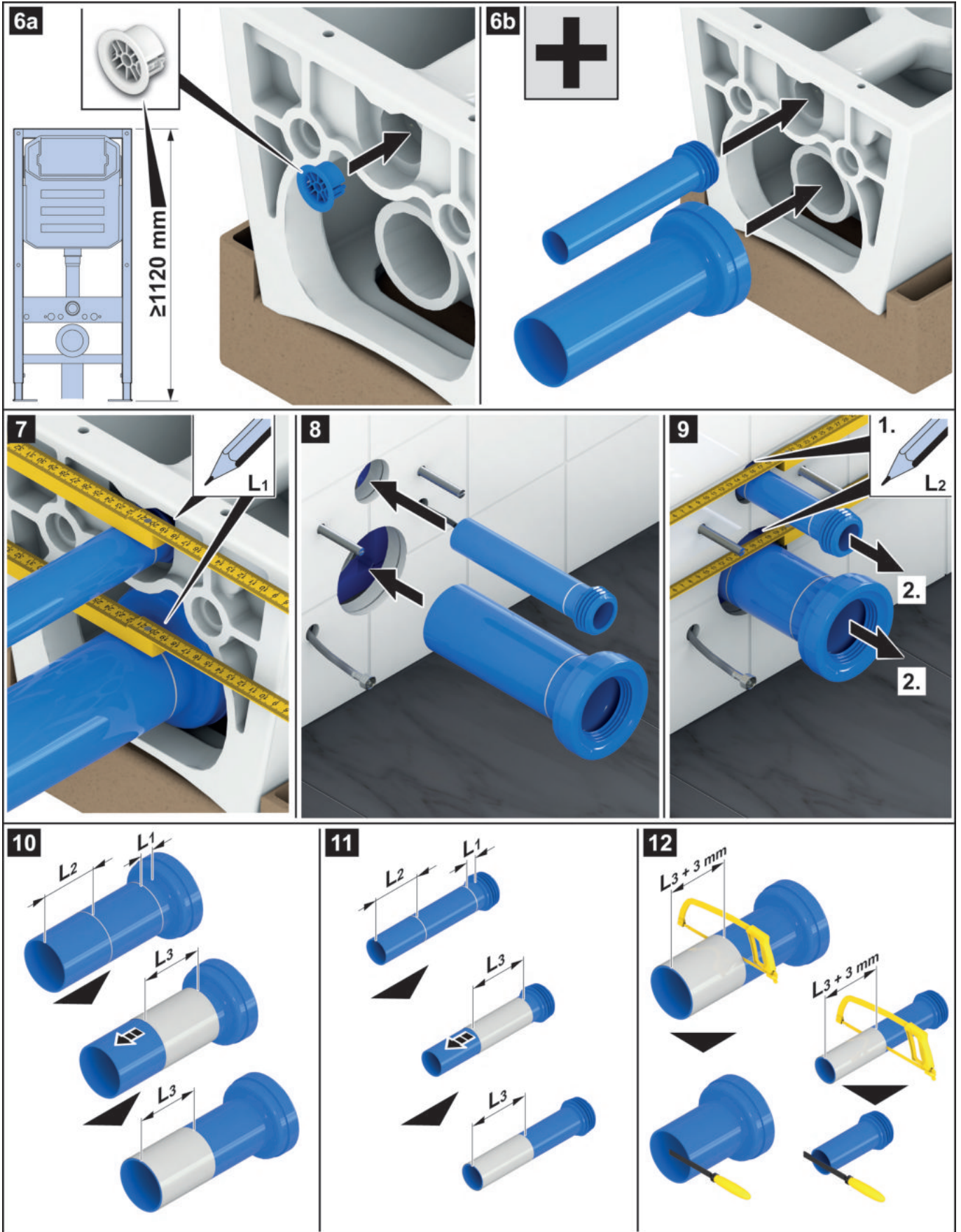





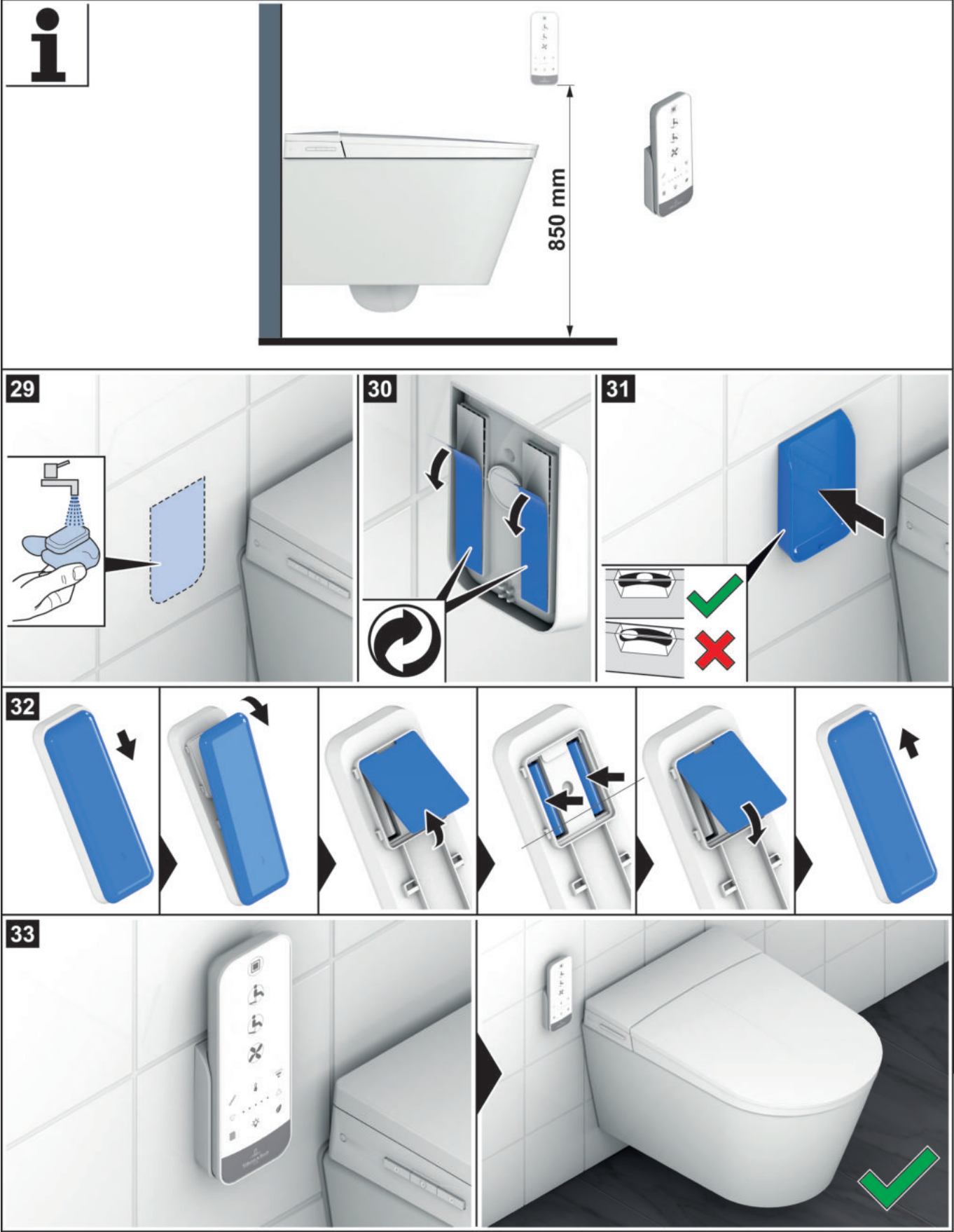

VILLEROY & BOCH

GERMANY

Villeroy & Boch AG

Bathroom and Wellness Division

Headquarters

66693 Mettlach

Germany

Tel: +49 (0) 68 64 / 81 0

E-Mail: information@villeroy-boch.com