

Ablaufbogen und Rosette # 001428..00

Technische Daten	
Best.-Nr.	001428..00
	mit Lippendichtung und Rosette
Größe	Ø 110 mm, 90°
Farben	08, 52, 56

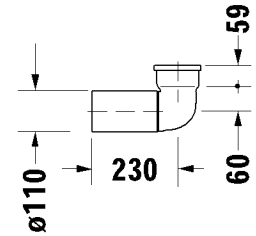

Ausschreibungstext	
Ablaufbogen Duravit aus Kunststoff mit Lippendichtung und Rosette, Ø 110 mm, 90°, Best.-Nr. 001428..00.	

Ablaufstutzen und Rosette # 001429..00

Technische Daten	
Best.-Nr.	001429..00
	mit Lippendichtung und Rosette
Größe	400 mm, Ø 110 mm
Gewicht	0,5 kg
Farben	08, 52, 56

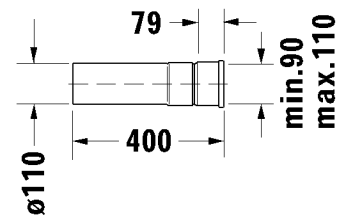

Ausschreibungstext	
Ablaufstutzen Duravit aus Kunststoff mit Lippendichtung und Rosette Ø 110 mm, Länge 400 mm, Best.-Nr. 001429..00.	

Vario-Anschluß-Set # 0014220000

Technische Daten	
Best.-Nr.	0014220000
	bestehend aus Anschlußbogen, Exzenterstück, Stutzen und Befestigung
Abgang	Ø 110 mm
Gewicht	1,45 kg
Farben	00

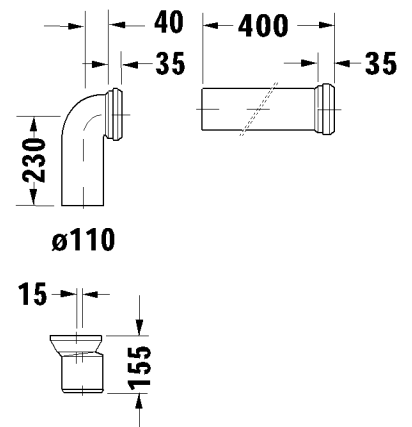
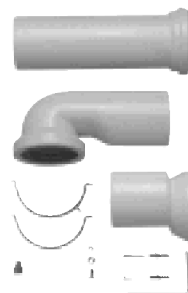

Ausschreibungstext	
Vario-Anschluß-Set Duravit aus Kunststoff mit Anschlußbogen, Exzenterstück, Stutzen und Befestigung, Ø 110 mm, Best.-Nr. 0014220000.	