

Vernis Shape
Einhebel-Bidetmischer mit Zugstangen-Ablaufgarnitur
 Oberflächen: **Chrom** Artikelnummer: **71211000**



Beschreibung

Merkmale

- besteht aus: Einhebel-Bidetmischer, Ablaufgarnitur
- Ausladung 124 mm
- Kugelgelenk-Luftsprudler
- Strahlart: Normalstrahl
- maximale Durchflussmenge bei 3 bar: 4,8 l/min
- Keramikmischsystem
- für Durchlauferhitzer geeignet
- Zugstangen-Ablaufgarnitur G 1¼
- Material Ablaufventil: Synthetik
- Anschlussart: G ¾ Anschlussschläuche

Technologie



Produktabbildung



Maßzeichnung

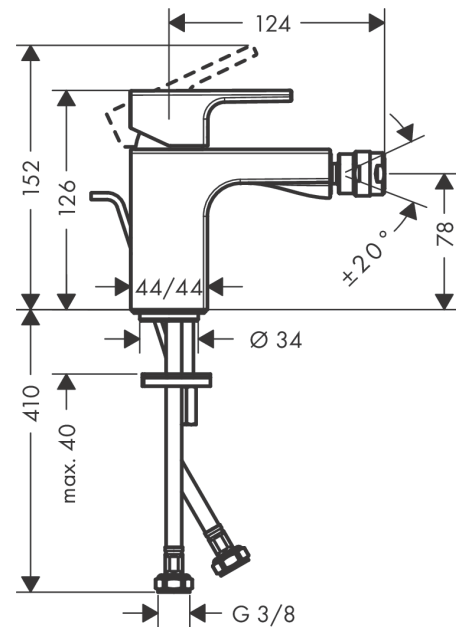

Durchflussdiagramm

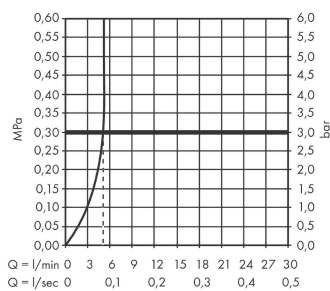

Vernis Shape
Einhebel-Bidetmischer mit Zugstangen-Ablaufgarnitur
 Oberflächen: **Chrom** Artikelnummer: **71211000**



Explosionszeichnung

Baujahr: >04/21

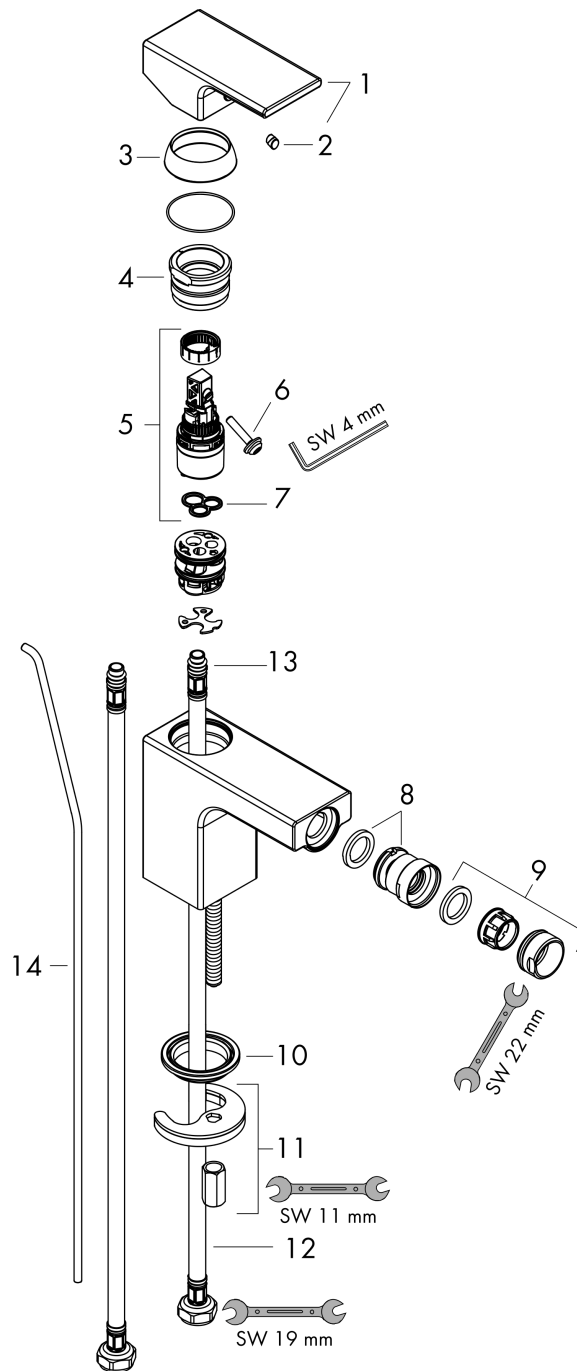

Vernis Shape
Einhebel-Bidetmischer mit Zugstangen-Ablaufgarnitur
 Oberflächen: **Chrom** Artikelnummer: **71211000**



Ersatzteilliste

Baujahr: >04/21

Pos.	Beschreibung	Artikelnummer	PG	VE
1	Griff	93684000	0	1
2	Griffstopfen	96338000	98	1
3	Kappe	93680000	0	1
4	Mutter	93681000	0	1
5	Kartusche kpl.	97685000	98	1
6	Sicherungsschraube	95140000	98	1
7	Dichtung	98865000	98	1
8	Kugelgelenk	96050000	98	1
9	Luftsprudler M24x1 (5 l/min)	13185000	98	1
10	Dichtung Ø 42	98722000	98	1
11	Schaftbefestigung kpl.	96016000	98	1
12	Anschlussschlauch 450 mm M8x0,75 G3/8	97206000	98	1
13	O-Ring 7x1,5	98422000	98	1
14	Zugstange	93683000	0	1
a	Ablaufventil	92168000	98	1