

- Ⓓ Montage- und Gebrauchsanleitung
- ⒼⒷ Installation and operating instructions
- Ⓕ Notice de montage et mode d'emploi
- ⒼⓁ Installatie- en gebruikshandleiding
- Ⓘ Istruzioni di montaggio e per l'uso
- Ⓔ Instrucciones de instalación y funcionamiento
- ⒼⓁ Instrukcja montażu i obsługi
- ⒹⓀ Monterings- og brugsanvisning
- ⒼⓃ Monterings- og bruksanvisning
- ⒺⒺ Monterings- och bruksanvisning

(D) HEWI Support	0049 5691 82-300 (D) 00 800 4394 4394 (A, CH Freecall Festnetz)
(GB) HEWI support	0044 1634 258200 (UK) 0049 5691 82-0 (international)
(F) Support HEWI	0033 472 83 09 09 (F) 00 800 4394 4394 (BE, LU, CH appel gratuit, poste fixe)
(NL) HEWI support	00 800 4394 4394 (BE, LU, NL gratis, vaste lijn)
(I) Supporto HEWI	0049 5691 82-0
(E) Soporte HEWI	0049 5691 82-0
(PL) Wsparcie HEWI	0048 22 330 0052
(DK) HEWI support	0049 5691 82-0
(N) HEWI support	0049 5691 82-0
(SE) HEWI support	0049 5691 82-0

(D)	Anwenderinformation	4	(E)	Información para el usuario	6
	Reinigung und Pflege	9		Cuidado y limpieza	11
	Produktinformation	14		Información sobre el producto	14
	Technische Daten	17		Datos técnicos	17
	Montage	19		Montaje	19
	Einlernen	27		Programación	27
	Federeinstellung	29		Ajuste del resorte	29
	Demontage	33		Desmontaje	33
(GB)	User information	4	(PL)	Informacje użytkownika	7
	Care and cleaning	9		Czyszczenie i pielęgnacja	12
	Product information	14		Informacja o produkcie	14
	Technical data	17		Informacje techniczne	17
	Mounting	119		Montaż	19
	Programming	27		Programowanie	27
	Spring adjustment	29		Regulacja sprężyny	29
	Demounting	33		Demontaż	33
(F)	Information pour les utilisateurs	5	(DK)	Brugeroplysninger	7
	Nettoyage et entretien	10		Rengøring og pleje	12
	Information sur le produit	14		Produkt information	14
	Caractéristiques techniques	17		Teknisk information	17
	Montage	19		Montage	19
	Enregistrement	27		Programmering	27
	Réglage de la tension	29		Fjederjustering	29
	Démontage	33		Demonering	33
(NL)	Gebruikersinformatie	5	(N)	Brukerinformasjon	8
	Reiniging en onderhoud	10		Rengjøring og pleie	13
	Productinformatie	14		Produktinformasjon	14
	Technische gegevens	17		Teknisk informasjon	17
	Montage	19		Montering	19
	Afregelen	27		Programmering	27
	Veerinstelling	29		Fjærjustering	29
	Demontage	33		Demonering	33
(I)	Informazioni per l'utente	6	(SE)	Användarinformation	8
	Manutenzione e pulizia	11		Rengöring och underhåll	13
	Informazioni sul prodotto	14		Produktinformation	14
	Dati tecnici	17		Tekniska data	17
	Montaggio	19		Montering	19
	Programmazione	27		Programmering	27
	Regolazione molla	29		Fjäderinställning	29
	Smontaggio	33		Demonering	33

(D)

Zweckbestimmung

HEWI-Stützklappgriffe sind ausgelegt für den Einsatz in Räumen im Wasch- oder WC-Bereich. Sie bieten Stütz- und Haltemöglichkeiten und unterstützen das eigenständige Aufstehen/Setzen von Personen ohne und mit körperlichem Handicap.

Haftungsausschluss

Die Firma HEWI übernimmt keine Haftung für Personen- oder Sachschäden, die durch unsachgemäße Montage, Anwendung oder Reinigung, insbesondere unter Missachtung der in dieser Anleitung aufgeführten Warn- und Sicherheitshinweise entstehen oder entstanden sind.

Warnhinweise



VORSICHT!

Verletzungsgefahr

Zweckbestimmung, angegebene Maximalbelastung und Hinweise zur Befestigung beachten.



VORSICHT!

Verletzungsgefahr

Beim Herunterklappen darf sich kein Körperteil unter dem Produkt befinden.

Sicherheitshinweise

Diese Anleitung richtet sich an qualifiziertes Fachpersonal und den Anwender des montierten Produkts. Nach der Montage ist die Anleitung dem Anwender zur Verfügung zu stellen.

- Montage- und Gebrauchsanleitung beachten.
- Bei Fragen, Problemen, Unklarheiten oder auftretenden Schäden: HEWI-Support kontaktieren.
- Sicherstellen, dass Produkt ausschließlich durch qualifiziertes Fachpersonal montiert, gewartet und repariert wird.
- Bei Annahme Produkt auf Schäden prüfen. Mängel sofort melden.
- Produkt ausschließlich montieren/verwenden:
 - gemäß Zweckbestimmung
 - im Originalzustand ohne Modifikationen
 - in einwandfreiem Zustand
- Ausschließlich HEWI-Ersatzteile verwenden.
- Ausschließlich HEWI-Befestigungsmaterial verwenden.
- Ausschließlich in geschlossenen Räumen verwenden.
- Sicherstellen, dass der Wandaufbau der zu erwartenden Last dauerhaft standhält. Leichtbauwände müssen entsprechend hinterfüllt sein.
- Die maximale statische Gebrauchslast der Wandstütz- u. Stützklappgriffe erhöht sich nicht durch die Verwendung der Bodenstütze.

(GB)

Intended purpose

HEWI hinged support rails have been designed for use in bathrooms and toilets. They provide grip and support, and assist the independent standing and sitting of persons with and without physical impairment.

Exclusion of liability

HEWI accepts no liability whatsoever for damage to persons or property that occurs or has occurred as a result of improper mounting or maintenance, particularly if the safety instructions and other points to note listed are not or have not been observed in full. HEWI accepts no liability whatsoever for damage occurring from incorrect cleaning.

Warning notices



CAUTION!

Risk of injuries

Comply with the intended purpose, stated maximum load and fixing instructions.



CAUTION!

Risk of injuries

When folding down the seat, ensure that there is no part of the body under the product.

Safety instructions

These instructions are intended for qualified skilled personnel and the user of the installed product. Following installation, the instructions must be made available to the user.

- Follow with the installation instructions and instructions for use.
- In case of questions, problems, uncertainties or if damage occurs, contact the HEWI support service.
- Ensure that the product is installed, maintained and repaired by qualified, skilled personnel only.
- Check the product for damage on acceptance. Report defects immediately.
- Install/use the product only:
 - in accordance with its intended purpose
 - in its original condition without modifications
 - in perfect condition
- Use original spare parts only.
- Use only HEWI fixing materials.
- Only use in closed rooms.
- Ensure that the wall structure can permanently withstand the expected load. Lightweight construction walls must be appropriately lined at the back.
- The maximum static working load of stationary and hinged support rails does not increase when using the floor support.

(F)

Usage prévu

Les barres d'appui relevables HEWI sont conçues pour être utilisées dans les salles d'eau ou les toilettes. Elles offrent un appui et un maintien et aident les personnes à se lever/s'asseoir seules, qu'elles présentent ou non un handicap physique.

Exclusion de garantie

La société HEWI ne saurait être tenue responsable des dommages matériels ou blessures occasionnés par un montage ou une utilisation incorrect(e), tout particulièrement du fait du non-respect des avertissements et consignes de montage indiqués. Toute garantie pour des dommages dus à un nettoyage incorrect est exclue.

Avertissements



ATTENTION!

Risque de blessure

Respecter l'usage prévu, la charge maximale indiquée et les remarques relatives à la fixation.



ATTENTION!

Risque de blessure

Aucune partie du corps ne doit se trouver sous le produit au moment de rabattre le siège.

Consignes de sécurité

Ces consignes s'adressent aux techniciens qualifiés et à l'utilisateur du produit. Après le montage, le mode d'emploi doit être mis à la disposition de l'utilisateur.

- Respecter les consignes de montage et d'utilisation.
- En cas de questions, de problèmes, de doutes ou de dommages : contacter le service d'assistance HEWI.
- Veiller à ce que le produit soit exclusivement installé, entretenu et réparé par des techniciens qualifiés.
- Lors de la réception, vérifier si le produit ne présente pas de dommages. Signaler immédiatement d'éventuels dommages.
- Uniquement installer/utiliser le produit :
 - conformément à l'usage prévu
 - dans son état d'origine et sans modification
 - en parfait état de fonctionnement
- Utiliser exclusivement des pièces de rechange d'origine.
- Uniquement utiliser du matériel de fixation HEWI.
- Utiliser exclusivement dans des locaux fermés.
- S'assurer que la construction du mur résiste durablement à la charge à laquelle il faut s'attendre. Les parois réalisées en construction légère doivent être renforcées de l'arrière.
- La charge de travail statique maximum des barres d'appui et barres d'appui relevables n'augmente pas la cause de l'appui au sol.

(NL)

Beoogd doel

HEWI opklapbare steunen zijn geconcepieerd voor het gebruik in WC- en wasruimtes. Ze bieden steun en houvast en ondersteunen het zelfstandige opstaan/zitten van personen zonder lichamelijke handicap.

Uitsluiting van aansprakelijkheid

De firma HEWI is niet aansprakelijk voor persoonlijk letsel of materiele schade, die ontstaat of ontstaat als gevolg van onjuiste montage of onjuist gebruik, met name door veronachtzaming van de vermelde waarschuwings- en montage-instructies. Een garantie voor schade die ontstaat door verkeerde behandeling is uitgesloten.

Waarschuwingaanwijzingen



VOORZICHTIG!

Verwondingsgevaar

Doelbestemming, aangegeven maximale belasting een aanwijzingen betreft bevestiging in acht nemen.



VOORZICHTIG!

Verwondingsgevaar

Bij het naar beneden klappen mag zich geen lichaamsdeel onder het product bevinden.

Veiligheidsinformatie

Deze handleiding is bedoeld voor gekwalificeerd personeel en de gebruiker van het gemonteerde product. Na de montage moet de handleiding beschikbaar worden gemaakt voor de gebruiker.

- Montage- en gebruikshandleiding in acht nemen.
- Bij vragen, problemen, onduidelijkheden of optreden- de beschadigingen contact opnemen met HEWI support.
- Zorg ervoor dat het product uitsluitend door gekwalificeerd vakpersoneel gemonteerd, onderhouden en gerepareerd wordt.
- Bij ontvangst het product op schade controleren. Gebreken onmiddellijk melden.
- Product uitsluitend monteren/verwenden
 - conform beoogd doel
 - in originele toestand zonder modificaties
 - in perfecte toestand
- Uitsluitend originele reserveonderdelen gebruiken.
- Uitsluitend HEWI bevestigingsmateriaal gebruiken.
- Uitsluitend in gesloten ruimtes gebruiken.
- Ervoor zorgen dat wandopbouw de te verwachten last permanent kan dragen. Lichtgewicht wanden moeten voldoende zijn bekleed.
- De maximale statische werklust van wand- en opklapbare steunen verhoogt niet het gevolg van de vloer ondersteuning.

I

Destinazione d'uso

Le impugnature ribaltabili HEWI sono destinate all'uso in bagni e WC. Oltre ad offrire sostegno e supporto, aiutano le persone con e senza impedimenti fisici ad alzarsi e a sedersi autonomamente.

Esclusione di responsabilità

La ditta HEWI declina qualsiasi responsabilità per danni a persone o cose dovuti a un montaggio e/o a un uso non corretto, in particolare alla mancata osservanza delle avvertenze e norme di montaggio indicate. I danni dovuti a una pulizia inadeguata sono esclusi dalla garanzia.

Indicazioni di avvertenza



ATTENZIONE!

Pericolo di lesioni

Osservare il carico massimo indicato e conforme alla destinazione d'uso, nonché le istruzioni di fissaggio.



ATTENZIONE!

Pericolo di lesioni

Quando si abbassa il sedile, assicurarsi che non ci siano parti del corposotto il prodotto.

Indicazioni di sicurezza

Le presenti istruzioni sono rivolte al personale qualificato e all'utilizzatore del prodotto montato. Dopo il montaggio, le istruzioni devono essere consegnate all'utilizzatore.

- Attenersi alle istruzioni di montaggio e per l'uso.
- In caso di domande, problemi, dubbi o difetti del prodotto, rivolgersi al servizio assistenza HEWI.
- Assicurarsi che le operazioni di montaggio, manutenzione e riparazione siano riservate al personale qualificato.
- Al momento dell'accettazione, controllare l'integrità del prodotto. Segnalare subito eventuali difetti.
- Montare/utilizzare il prodotto solo alle seguenti condizioni:
 - nel rispetto della destinazione d'uso
 - nelle condizioni originali senza modifiche
 - in condizioni di perfetta integrità
- Utilizzare esclusivamente materiale di fissaggio HEWI.
- Utilizzare esclusivamente ricambi originali.
- Utilizzare solo in ambienti chiusi.
- Assicurarsi che gli elementi a parete siano idonei al carico previsto. Le pareti costruite con materiale leggero vanno prima riempite.
- Il carico di lavoro statico massimo di apparati di impugnatura di sostegno fissa et impugnatura ribaltabile non aumenta la causa del supporto del pavimento.

E

Uso previsto

Los asideros plegables de HEWI han sido diseñados para su uso en cuartos de aseo o inodoros. Estos asideros sirven de apoyo y sujeción y ayudan a las personas sin o con minusvalías corporales a levantarse/sentarse por sí mismas.

Exención de responsabilidad

La empresa HEWI no acepta responsabilidad alguna por lesiones personales ni daños materiales que se produzcan debido a un montaje o uso inadecuado, y en especial, a la no observancia de las indicaciones de advertencia y de montaje mencionadas. Se excluye cualquier garantía por daños derivados de una limpieza inadecuada.

Indicaciones de advertencia



ATENCIÓN!

Riesgo de lesiones

Observe el uso previsto, la carga máxima especificada y las instrucciones de fijación.



ATENCIÓN!

Riesgo de lesiones

Asegúrese de que ningún miembro de su cuerpo se encuentre debajo del asiento al plegarlo.

Instrucciones de seguridad

Este manual está dirigido a personal cualificado al usuario del producto montado. Tras el montaje, el manual debe ponerse a disposición del usuario.

- Observe las instrucciones de montaje y de uso.
- Si tiene preguntas o dudas o si se producen problemas o daños, póngase en contacto con el servicio de asistencia técnica de HEWI.
- Asegúrese de que los trabajos de montaje, mantenimiento y reparación del producto sean realizados únicamente por personal cualificado.
- Se debe comprobar que el producto no presente daños en el momento de su recepción. Informe inmediatamente de los defectos que pueda encontrar.
- El producto solo debe montarse/utilizarse:
 - de acuerdo con su uso previsto
 - sin modificar su estado original
 - en perfecto estado
- Utilice exclusivamente el material de fijación de HEWI.
- Utilice únicamente piezas de repuesto originales.
- Utilice el producto únicamente en interiores.
- Asegúrese de que la estructura de la pared pueda soportar la carga prevista de forma permanente. Las paredes ligeras deben reforzarse.
- La carga máxima de trabajo estática de carriles de agarraderos murales e asidero abatible no incrementa la causa de el soporte de suelo.

(PL)

Przeznaczenie

Uchwyty ścienne i składane HEWI zostały zaprojektowane do zastosowania w pomieszczeniach takich jak łazienki i toalety. Oferują one możliwość podparcia i przytrzymania oraz wspomagają samodzielne wstawanie/siadanie zarówno osób speawnych, jak i niepełnosprawnych ruchowo.

Wyłączenie odpowiedzialności

Firma HEWI nie ponosi odpowiedzialności za szkody osobowe lub rzeczowe spowodowane nieprawidłowym montażem lub zastosowaniem, w szczególności powstałe w związku z nieprzestrzeganiem wymienionych powyżej wskazówek ostrzegawczych oraz wskazówek dotyczących montażu. Wykluczona jest także odpowiedzialność za szkody powstałe wskutek nieprawidłowego czyszczenia.

Ostrzeżenia



PRZESTROGA! Zagrożenie zranieniem

Przestrzagać użycia zgodnie z przeznaczeniem i podanego maksymalnego obciążenia oraz informacji odośnie mocowania.



PRZESTROGA! Zagrożenie zranieniem

Podczas składania pod krzeselkiem nie może znajdować się żadna część ciała.

Informacje bezpieczeństwa

Niniejsza instrukcja jest skierowana do fachowego personelu oraz użytkowników montowanego produktu.

- Przestrzegać instrukcji montażu i stosowania.
- W razie pytań, problemów, niejasności albo wynikłych szkód kontaktować się z supportem HEWI.
- Upewnić się, czy produkt montuje, konserwuje i naprawia wyłącznie wykwalifikowany personel fachowy.
- Przy przyjęciu należy sprawdzić produkt pod kątem uszkodzeń.
- Natychmiast zgłosić braki.
- Produkt montować/stosować tylko:
 - zgodnie z przeznaczeniem
 - w oryginalnym stanie bez modyfikacji
 - w stanie bezusterkowym
- Stosować wyłącznie materiał do mocowania HEWI.
- Stosować wyłącznie właściwe poręcze HEWI.
- Używać wyłącznie do zamkniętych pomieszczeń.
- Upewnić się, że konstrukcja ściany wytrzyma planowane obciążenia. Ściany o lekkiej konstrukcji muszą posiadać odpowiednią wyściółkę.
- Maksymalnie statyczna siła robocza uchwyt ścienny składany i uchwyty ścienne składane szyn nośnych nie zwiększa ze względu na podporze.

(DK)

Tilsigtet formål

HEWI klappbare støttegreb er beregnede til brug i vaskerum eller toiletter. De giver støtte og gør det muligt for personer med og uden fysisk handicap at holde sig fast og støtte sig, så disse personer kan sætte sig ned og rejse sig op ved egen hjælp.

Ansvarsfraskrivelse

HEWI påtager sig intet ansvar for personskader eller materielle skader, der opstår eller er opstået som følge af forkert installation, anvendelse eller rengøring. Det gælder især, hvis advarsels- og sikkerhedsanvisningerne i denne vejledning ikke overholdes.

Advarsel



FORSIGTIG! Risiko for personskader

Overhold det tilsigtede formål, den anførte maksimale belastning og installationsanvisningerne.



FORSIGTIG! Risiko for personskader

Når du klapper støtten ned, skal du sørge for, at der ikke er legemsdele under den.

Sikkerhedsanvisninger

Denne vejledning er beregnet til kvalificeret faglært personale og brugeren af det installerede produkt. Efter installationen skal vejledningen udleveres til brugeren.

- Overhold monterings- og betjeningsvejledningen.
- Ved spørgsmål, problemer, tvivlstilfælde eller opståede skader: kontakt HEWI support.
- Sørg for, at produktet kun installeres, vedligeholdes og repareres af kvalificeret personale.
- Kontroller produktet for skader ved modtagelsen. Mangler skal straks meddeles.
- Installer/brug kun produktet:
 - til det tilsigtede formål
 - i original tilstand uden ændringer
 - i fejfri tilstand
- Brug kun originale reservedele.
- Brug kun HEWI-materialer til fastgøring.
- Produktet må kun bruges indendørs.
- Sørg for, at vægkonstruktionen kan holde til den forventede belastning. Letvægtsvægge skal forstærkes, så de går den nødvendige stabilitet.
- Den maksimale statiske belastning under brug af vægstøtten og de klappbare støttegreb øges ikke ved brug af gulvstøttebenet.



Tiltenkt formål

HEWI støttehåndtak er designet for bruk i vaskerom eller toalett. De tilbyr støtte og holdemuligheter og hjelper mennesker med og uten et fysisk handikap til å stå opp / sette seg uten hjelp.

Ansvarsfraskrivelse

HEWI påtar seg intet ansvar for personskade eller materielle skader forårsaket av feil montering eller bruk, spesielt når man ikke tar hensyn til advarslene og monteringsveiledning som er beskrevet. Garanti for skader forårsaket av feil rengjøring aksepteres ikke.

Advarsel



FORSIKTIG!

Fare for skader

Overhold det tiltenkte formålet, oppgitt maksimale belastning og monteringsveiledning.



FORSIKTIG!

Fare for skader

Når du klapper ned setet må du forsikre deg om det det er ingen kroppsdel under produktet.

Sikkerhetsinstruksjoner

Disse instruksjonene er ment for kvalifisert personell og brukeren av det installerte produktet.

Etter installasjonen må instruksjonene gjøres tilgjengelige for brukeren.

- Følg monterings- og bruksanvisningen.
- Hvis du har spørsmål, problemer, tvetydigheter eller skader: Kontakt HEWI-support.
- Forsikre deg om at produktet kun er installert, vedlikeholdt og reparert av kvalifisert personell.
- Sjekk produktet for skader ved mottak. Meld feil umiddelbart.
- Monter / bruk bare produktet:
 - i henhold til det tiltenkte formålet
 - i original stand uten modifikasjoner
 - i god stand
- Bruk kun originale reservedeler.
- Bruk kun HEWI-festematerialer.
- Brukes kun i lukkede rom.
- Forsikre deg om at veggkonstruksjonen tåler den forventede belastning. Lettvegger må være forsterket så de blir tilstrekkelig bærende.
- Den maksimale statiske arbeidsbelastningen øker ikke ved bruk av gulvstøtten.



Ändamål

HEWI-stödfällhandtag är dimensionerade för användning i tvätt- eller WC-utrymmen. De erbjuder en möjlighet till stöd och fasthållning och stödjer självständigt uppresning/sittande för personer med och utan kroppsligt funktionshinder.

Ansvarsfriskrivning

Företaget HEWI ikläder sig inget ansvar för person- eller saksador som uppstår eller har uppstått p.g.a. felaktigt montering, användning eller rengöring, i synnerhet vid underlåtenhet att beakta de i denna anvisning angivna varningarna och säkerhetshänvisningarna.

Varningar



SE UPP!

Risk för personsador

Beakta ändamålet, den angivna max.belastningen och hänvisningarna avs. fastsättning.



SE UPP!

Risk för personsador

Vid nedfällning får inga kroppsdelar befinna sig under produkten.

Säkerhetsinformation

Denna anvisning riktar sig till kvalificerad specialist-personal och till användaren av den monterade produkten. Efter monteringen skall anvisningen lämnas över till användaren.

- Beakta monterings- och bruksanvisningen.
- Vid frågor, problem, oklarheter eller uppkomna skador: kontakta HEWI-support.
- Säkerställ att produkten monteras, underhålls och repareras endast av kvalificerad specialistpersonnel.
- Vid ankomst skall produkten kontrolleras avs. skador. Defekter skall rapporteras omedelbart.
- Montera/ använd produkten uteslutande:
 - enligt ändamålet
 - i originalskick utan modifieringar
 - i felfritt skick
- Använd endast HEWI-originalreservdelar.
- Använd endast HEWI fästmaterial.
- Får användas endast i slutna rum.
- Säkerställ att vägguppbbyggnaden klarar den permanenta last som kan förväntas. Gipsväggar måste ha bakomliggande foder.
- Den maximala statiska nyttolasten för väggstödet och stödfällhandtaget ökar inte genom användning av golvstödet.

(D)

Reinigung



VORSICHT!

Verletzungsgefahr

Unsachgemäße Reinigung kann Schäden an der Oberfläche verursachen und zu Verletzungen führen.

- Produkt nach Bedarf reinigen.
- Herstellerangaben bzgl. Konzentration, Einwirkzeit etc. beachten.
- Reinigungsmittel immer auf ein Tuch geben; nicht direkt auf die Oberfläche aufbringen.
- Unmittelbar nach der Reinigung mit kaltem Wasser abspülen.
- Materialspezifische Angaben zu geeigneten/ ungeeigneten Reinigungsmitteln beachten.
- Alle Mittel vor Gebrauch an unauffälliger Stelle testen.
- Keine Mittel unbekannter Zusammensetzung verwenden.
- Eine detaillierte Liste geeigneter Reinigungsmittel ist auf Anfrage bei unserem Support erhältlich.

Ungeeignete Reinigungsmittel

- Abrasive Mittel/Gegenstände (z. B. Scheuermittel, Scheuerschwamm, Bürsten, Stahlwolle, Mikrofaser, Schmutzradierer)
- alkalische, säure- und chlorhaltige Reinigungsmittel, Lösungsmittel
- Dampfstrahlgeräte
- Metallkomponenten nicht mit eisenhaltigen Gegenständen (z. B. Scheuerschwamm, Stahlwolle) behandeln.

Entsorgung

Die Entsorgung von Produkt und Verpackung unterliegt den einschlägigen nationalen Vorschriften.

(GB)

Cleaning



CAUTION!

Risk of injury

Improper cleaning can cause damage to the surface and lead to injuries.

- Clean the product as and when required.
- Follow the manufacturer's instructions regarding concentration, contact time, etc.
- Always apply the cleaning product on a cloth; do not apply it directly on the surface.
- Rinse with cold water immediately after cleaning.
- Note the material-specific information on suitable/unsuitable cleaning products.
- Try out all products on an inconspicuous area before use.
- Do not use any products with unknown composition.
- A detailed list of suitable cleaning products is available from our support service on request.

Unsuitable cleaning products

- Abrasive products/objects (e.g. scouring agents, scourer sponge, brushes, steel wool, microfibres, dirt erasers)
- Alkaline, acidic and chlorine-based cleaning products, solvents
- Steam cleaners
- Do not treat metal components with objects containing iron (e.g. scourer sponge, steel wool).

Disposal

Disposal of the product and packaging is subject to the relevant national regulations.

F

Nettoyage



ATTENTION!

Risque de blessure

Un nettoyage inapproprié peut occasionner des dommages sur la surface et entraîner des blessures.

- Nettoyer le produit lorsque c'est nécessaire
- Respecter les indications du fabricant concernant la concentration, le temps d'application, etc.
- Toujours appliquer le produit nettoyant sur un chiffon et pas directement sur la surface.
- Rincer à l'eau froide directement après le nettoyage.
- Observer les indications relatives à la compatibilité des produits de nettoyage avec les matériaux à traiter.
- Tester le produit sur un endroit discret avant son utilisation.
- Ne pas utiliser de produits dont la composition est inconnue.
- Une liste détaillée des produits nettoyeurs adaptés peut être demandée à notre service d'assistance.

Produits nettoyeurs inadaptés

- Produits/objets abrasifs (p. ex. nettoyeurs abrasifs, éponge à récurer, brosses, laine d'acier, microfibre, gomme nettoyante)
- Produits de nettoyage alcalins, acides et contenant du chlore, solvants
- Appareils à jet de vapeur
- Ne pas traiter les composants métalliques avec des objets contenant du fer (p. ex. éponge à récurer, laine d'acier).

Élimination

Le produit et l'emballage doivent être éliminés conformément aux prescriptions nationales applicables.

NL

Reiniging



VOORZICHTIG!

Verwondingsgevaar

Onjuiste reiniging kan schade aan het oppervlak veroorzaken en tot verwondingen leiden.

- Product indien nodig reinigen.
- Specificaties van de fabrikant over concentratie, inwerktijd etc. in acht nemen.
- Reinigingsmiddel altijd op een doek aanbrengen; niet direct op het oppervlak.
- Onmiddellijk na de reiniging met koud water afspoelen.
- Materiaalspecifieke informatie over geschikte/ongeschikte schoonmaakmiddelen in acht nemen.
- Alle middelen voor gebruik op een onopvallende plaats testen.
- Geen middel met onbekende samenstelling gebruiken.
- Een gedetailleerde lijst met geschikte reinigingsmiddelen is op aanvraag via onze support verkrijgbaar.

Ongeschikte reinigingsmiddelen

- Schurende middelen/voorwerpen (bijv. schuurmiddelen, schuurpons, borstel, staalwol, microvezel, vuilverwijderaar)
- Alkalisch, zuur- en chloorhoudende reinigingsmiddelen, oplossingsmiddel
- Stoomstraalapparaten
- Metaalcomponenten niet met ijzerhoudende voorwerpen (bijv. schuurpons, staalwol) behandelen.

Afvalverwerking

De afvalverwijdering van producten en verpakkingen is onderworpen aan de geldende nationale voorschriften.

I

Pulizia



ATTENZIONE!

Pericolo di lesioni

Una pulizia inadeguata può danneggiare la superficie e causare lesioni.

- Pulire il prodotto all'occorrenza.
- Rispettare i dati del produttore del detergente, riguardanti la concentrazione, i tempi di azione e così via.
- Applicare sempre il detergente su un panno e non direttamente sulla superficie.
- Risciacquare con acqua fredda subito dopo la pulizia.
- Osservare le indicazioni specifiche sui sistemi di pulizia adeguati/inadeguati.
- Prima dell'uso, provare tutti i sistemi di pulizia su un punto poco visibile.
- Non utilizzare detergenti senza conoscerne la composizione.
- Un elenco dettagliato dei detergenti idonei è disponibile, su richiesta, presso il nostro servizio di assistenza.

Mezzi di pulizia non idonei

- Sostanze/oggetti abrasivi (come prodotti abrasivi, spugne abrasive, spazzole, lana d'acciaio, microfibra, gomme cancella-macchie)
- Detergenti contenenti acidi, basi e cloro, solventi
- Dispositivi a getto di vapore
- I componenti in metallo non vanno puliti con prodotti contenenti ferro (come spugne abrasive o lana d'acciaio).

Smaltimento

Smaltire il prodotto e l'imballaggio nel rispetto delle norme di legge.

E

Limpieza



ATENCIÓN!

Riesgo de lesiones

Una limpieza inadecuada puede causar daños en la superficie y provocar lesiones.

- Limpie el producto según sea necesario.
- Observe las instrucciones del fabricante en relación con la concentración, el tiempo de acción, etc.
- Aplique siempre el agente de limpieza con un paño, no directamente sobre la superficie.
- Enjuague el producto con agua fría inmediatamente después de la limpieza.
- Observe la información específica del material sobre agentes de limpieza adecuados e inadecuados.
- Pruebe todos los agentes en un lugar no visible antes de usarlos.
- No utilice ningún agente cuya composición desconozca.
- Si lo desea, nuestro servicio de asistencia técnica le proporcionará una lista detallada de agentes de limpieza adecuados.

Agentes de limpieza no adecuados

- Agentes/objetos abrasivos (p. ej., limpiadores abrasivos, estropajos, cepillos, lana de acero, microfibra o quitamanchas)
- Agentes de limpieza alcalinos, ácidos o clorados y disolventes
- Aparatos de limpieza por chorro de vapor
- No trate los componentes metálicos con objetos que contengan hierro (p. ej., estropajos o lana de acero).

Eliminación

Se deben observar las disposiciones legales aplicables del país correspondiente para desechar el producto y su embalaje.

(PL)

Czyszczenie



PRZESTROGA!

Zagrożenie zranieniem

Nieprzepisowe czyszczenie może powodować szkody na powierzchni oraz prowadzić do zranienia.

- Produkt czyścić wg potrzeb.
- Przestrzegać instrukcji producenta odnośnie koncentracji, czasu działania etc.
- Środki czyszczące nakładać zawsze na szmatkę; nigdy bezpośrednio na powierzchnię.
- Bezpośrednio po czyszczeniu sputkać zimną wodą.
- Przestrzegać danych specyficznych dla materiału odnośnie właściwych/niewłaściwych środków czyszczących.
- Wszystkie środki testować na niewidocznym miejscu.
- Nie stosować środków o nieznanym składzie.
- Szczegółowa lista odpowiednich środków czyszczących jest dostępna na zapytanie w naszym supportcie.

Niewłaściwe środki czyszczące

- Środki/przedmioty abrazyjne (np.: środki szorujące, gąbka do szorowania, szciotki, wełna stalowa, mikro włókna, gąbki aktywnie czyszczące)
- Środki czyszczące alkaliczne, zawierające kwasy i chlor, rozpuszczalniki
- Myjki parowe
- Metalowych elementów nie traktować przedmiotami zawierającymi żelazo (np.: gąbka szorująca, wełna stalowa).

Utylizacja

Utylizacja produktu i opakowania podlega właściwym przepisom krajowym.

(DK)

Rengøring



FORSIGTIG!

Risiko for personskader

Forkert rengøring kan beskadige overfladen og give anledning til personskader.

- Rengør produktet efter behov.
- Overhold producentens anvisninger vedrørende koncentration, eksponeringstid osv.
- Hæld altid rengøringsmidlet på en klud; det må ikke påføres direkte på overfladen.
- Skyl med koldt vand straks efter rengøring.
- Overhold de materialespecifikke oplysninger om egnede/uegnede rengøringsmidler.
- Afprøv midlerne på et ikke-synligt område inden brug.
- Brug ikke rengøringsmidler med ukendt sammensætning.
- En detaljeret liste over egnede rengøringsmidler fås på forespørgsel fra vores support.

Uegnede rengøringsmidler

- slibende midler/genstande (f.eks. skuremidler, skuresvampe, børster, ståluld, mikrofiberklude, nanosvampe)
- alkaliske, syre- og klorholdige rengøringsmidler, opløsningsmidler
- damprensere
- Behandl ikke metalkomponenter med genstande, der indeholder jern (f.eks. grydesvampe, ståluld).

Bortskaffelse

Bortskaffelse af produktet og emballagen er underlagt de relevante nationale regler.



Rengjøring



FORSIKTIG!

Fare for skader

Feil rengjøring kan skade overflate og føre til ytterligere skader.

- Rengjør produktet etter behov.
- Følg produsentens anvisninger angående konsentrasjon, eksponeringstid osv.
- Hell alltid vaskemiddel på en klut; skal ikke påføres direkte på overflaten.
- Skyll med kaldt vann umiddelbart etter rengjøring.
- Følg materialspesifikk informasjon om egnede / uegnede rengjøringsmidler.
- Test alle midler i et lite synlig område før bruk.
- Ikke bruk midler med ukjent sammensetning.
- En detaljert liste over egnede rengjøringsmidler er tilgjengelig fra vår support på forespørsel.

Uegnete rengjøringsmidler

- slipende produkter / gjenstander (f.eks. skuremidler, skuresvamp, børster, stålull, mikrofiber)
- alkaliske, sure og klorholdige rengjøringsmidler, løsningsmidler
- damprensere
- Ikke behandle metallkomponenter med gjenstander som inneholder jern (f.eks. skuresvamp, stålull).

Avfallssortering

Bortskaffelse av produktet og emballasjen er underlagt de relevante nasjonale forskrifter.



Rengöring



SE UPP!

Risk för personskador

Felaktig rengöring kan orsaka skador på ytan och leda till personskador.

- Rengör produkten efter behov.
- Beakta tillverkarens uppgifter avs. koncentration, verkningstid etc.
- Applicera rengöringsmedel på en trasa, aldrig direkt på ytan.
- Spola av med kallt vatten omedelbart efter rengöringen.
- Beakta de materialspecifika uppgifterna om lämpliga/olämpliga rengöringsmedel.
- Testa alla medel först på ett dolt ställe.
- Använd inga medel med okänd sammansättning.
- En detaljerad lista med lämpliga rengöringsmedel kan beställas från vår support.

Olämpliga rengöringsmedel

- abrasiva medel/föremål (t.ex. skurmedel, skursvamp, borstar, stålull, mikrofiber, fläcksudd)
- alkaliska, syra- och klorhaltiga rengöringsmedel, lösningsmedel)
- ångstråltvätt
- Behandla inte metallkomponenter med järnhaltiga föremål (t.ex. skursvamp, stålull).

Avfallshantering

Bortskaffning av produkt och förpackning omfattas av relevanta nationella föreskrifter.

A

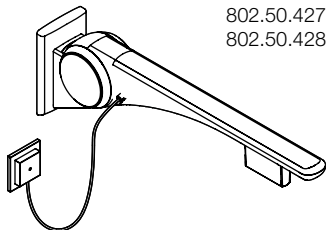

802.50.425...
802.50.426...
802.50.427...
802.50.428...

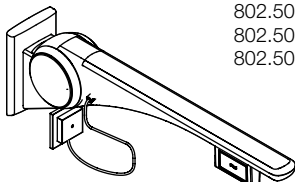

802.50.421...
802.50.422...
802.50.423...
802.50.424...



B

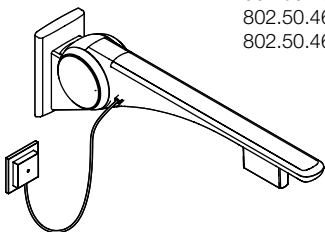

802.50.465...
802.50.466...
802.50.467...
802.50.468...

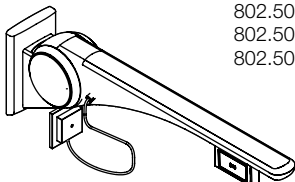

802.50.461...
802.50.462...
802.50.463...
802.50.464...



A B

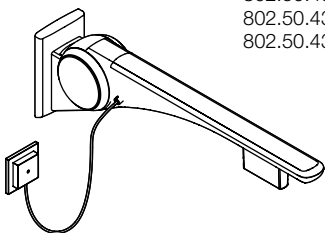

802.50.433...
802.50.434...
802.50.435...
802.50.436...

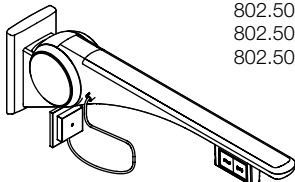

802.50.429...
802.50.430...
802.50.431...
802.50.432...



A

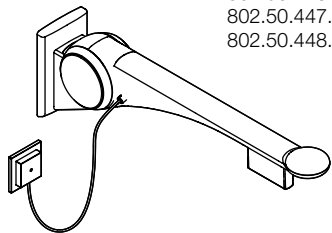

802.50.445...
802.50.446...
802.50.447...
802.50.448...

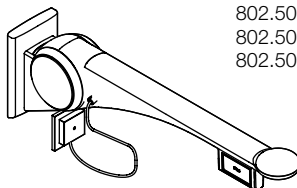

802.50.441...
802.50.442...
802.50.443...
802.50.444...

CE

A

B

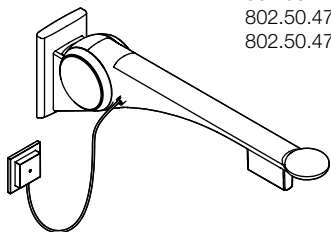

802.50.473...
802.50.474...
802.50.475...
802.50.476...

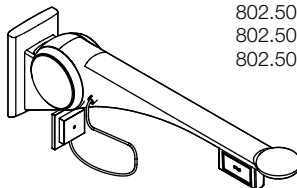

802.50.469...
802.50.470...
802.50.471...
802.50.472...

CE

A

B

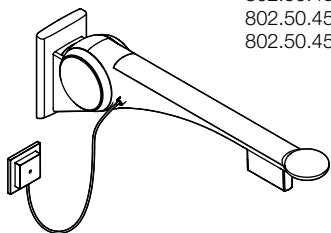

802.50.453...
802.50.454...
802.50.455...
802.50.456...

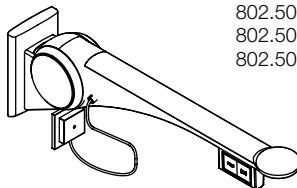

802.50.449...
802.50.450...
802.50.451...
802.50.452...

CE

C

802.50.401...
802.50.402...
802.50.403...
802.50.404...
802.50.405...

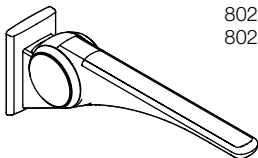

CE

C

802.50.411...
802.50.412...
802.50.413...
802.50.414...
802.50.415...

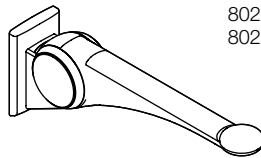

CE

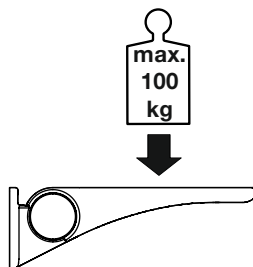
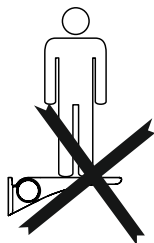
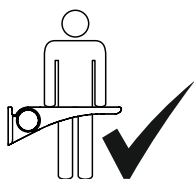

A	<p>Schutzkleinspannung max. Protective low voltage max. Basse tension de protection max. Veiligheitsspanning max. Bassa tensione massima Tensión baja de protección máx. Napięcie małe maks. Beskyttende lavspænding maks. Beskyttende lavspenning maks. Skyddsklenspänning max.</p>	<p>25 V AC / 42 V DC</p> <p>Transformator transformer transformateur transformator trasformatore transformador transformator transformer transformator transformator</p>
B	<p>Schaltspannung max. Switching voltage max. Tension de commutation max. Schakelspanning max. Tensione di commutazione massima Tensión de corte máx. Napięcie przełączania maks. Kontaktspænding maks. Bryterspenning maks. Omkopplingspänning max.</p>	<p>42 V</p>
	<p>Schaltstrom max. Switching current max. Courant de commutation max. Schakelstroom max. Corrente di commutazione massima Corriente de conmutación máx. Prąd przełączania maks. Kontaktstrøm maks. Bryterstrøm maks. Omkopplingsstrøm max.</p>	<p>100 mA</p>

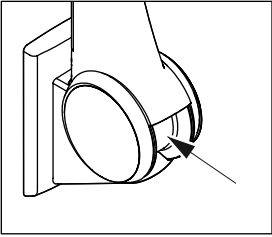
A											
B											
C											
	<table border="0"> <tr> <td data-bbox="468 1010 688 1078"> <ol style="list-style-type: none"> 1. Typenschild (Aufkleber) 2. Barcodenummer 3. Artikelnummer </td> <td data-bbox="770 1010 1014 1102"> <ol style="list-style-type: none"> 1. Placa indicadora del tipo (adhesiva) 2. Número código de barras 3. Número del artículo </td> </tr> <tr> <td data-bbox="468 1102 656 1171"> <ol style="list-style-type: none"> 1. Nameplate (sticker) 2. Bar-code number 3. Item number </td> <td data-bbox="770 1128 1070 1197"> <ol style="list-style-type: none"> 1. Tabliczka znamionowa (naklejka) 2. Kod paskowy 3. Numer artykułu </td> </tr> <tr> <td data-bbox="468 1197 706 1289"> <ol style="list-style-type: none"> 1. Plaque signalétique (étiquette adhésive) 2. Numéro en codes-barres 3. Référence d'article </td> <td data-bbox="770 1222 1005 1291"> <ol style="list-style-type: none"> 1. Typeplade (klistermærke) 2. Strekkodenummer 3. Artikelnummer </td> </tr> <tr> <td data-bbox="468 1315 658 1383"> <ol style="list-style-type: none"> 1. Typeplaatje (sticker) 2. Barcode 3. Type nr. </td> <td data-bbox="770 1315 985 1383"> <ol style="list-style-type: none"> 1. Typeskilt (klistremerke) 2. Strekkodenummer 3. Artikelnummer </td> </tr> <tr> <td data-bbox="468 1409 689 1477"> <ol style="list-style-type: none"> 1. Targhetta tipo (adesivo) 2. Codice a barre 3. Codice articolo </td> <td data-bbox="770 1409 981 1477"> <ol style="list-style-type: none"> 1. Typskylt (klistermärke) 2. Sträckkodnummer 3. Artikelnummer </td> </tr> </table>	<ol style="list-style-type: none"> 1. Typenschild (Aufkleber) 2. Barcodenummer 3. Artikelnummer 	<ol style="list-style-type: none"> 1. Placa indicadora del tipo (adhesiva) 2. Número código de barras 3. Número del artículo 	<ol style="list-style-type: none"> 1. Nameplate (sticker) 2. Bar-code number 3. Item number 	<ol style="list-style-type: none"> 1. Tabliczka znamionowa (naklejka) 2. Kod paskowy 3. Numer artykułu 	<ol style="list-style-type: none"> 1. Plaque signalétique (étiquette adhésive) 2. Numéro en codes-barres 3. Référence d'article 	<ol style="list-style-type: none"> 1. Typeplade (klistermærke) 2. Strekkodenummer 3. Artikelnummer 	<ol style="list-style-type: none"> 1. Typeplaatje (sticker) 2. Barcode 3. Type nr. 	<ol style="list-style-type: none"> 1. Typeskilt (klistremerke) 2. Strekkodenummer 3. Artikelnummer 	<ol style="list-style-type: none"> 1. Targhetta tipo (adesivo) 2. Codice a barre 3. Codice articolo 	<ol style="list-style-type: none"> 1. Typskylt (klistermärke) 2. Sträckkodnummer 3. Artikelnummer
<ol style="list-style-type: none"> 1. Typenschild (Aufkleber) 2. Barcodenummer 3. Artikelnummer 	<ol style="list-style-type: none"> 1. Placa indicadora del tipo (adhesiva) 2. Número código de barras 3. Número del artículo 										
<ol style="list-style-type: none"> 1. Nameplate (sticker) 2. Bar-code number 3. Item number 	<ol style="list-style-type: none"> 1. Tabliczka znamionowa (naklejka) 2. Kod paskowy 3. Numer artykułu 										
<ol style="list-style-type: none"> 1. Plaque signalétique (étiquette adhésive) 2. Numéro en codes-barres 3. Référence d'article 	<ol style="list-style-type: none"> 1. Typeplade (klistermærke) 2. Strekkodenummer 3. Artikelnummer 										
<ol style="list-style-type: none"> 1. Typeplaatje (sticker) 2. Barcode 3. Type nr. 	<ol style="list-style-type: none"> 1. Typeskilt (klistremerke) 2. Strekkodenummer 3. Artikelnummer 										
<ol style="list-style-type: none"> 1. Targhetta tipo (adesivo) 2. Codice a barre 3. Codice articolo 	<ol style="list-style-type: none"> 1. Typskylt (klistermärke) 2. Sträckkodnummer 3. Artikelnummer 										

**Technische Daten | Technical data | Caractéristiques techniques | Technische gegevens
 Dati tecnici | Datos técnicos | Informacje techniczne | Tekniske data | Teknisk informasjon
 Tehniska data**

B	Sendefrequenz Transmission frequency Fréquence d'émission Zendfrequentie Frequenza di trasmissione Frecuencia de emisión Częstotliwość Sendefrekvens Overføringsfrekvens Sändningsfrekvens	868,4 MHz
	Sendeleistung max. Transmission output max. Puissance d'émission max. Zendvermogen max. Potenza d'emissione massimale Moc nadawcza maks. Sendeeffekt maks. Overføringseffekt maks. Sändningseffekt max.	1 mW
	Betriebsspannung Operating voltage Tension de fonctionnement Bedrijfsspanning Alimentazione Tensión de servicio Napięcie zasilania Driftsspænding Driftsspenning Driftsspänning	1 x Lithium Knopfzelle CR-2450 (3V) 1 x lithium button cell CR-2450 (3V) 1 x pile bouton lithium CR-2450 (3V) 1 x lithium knoopcel CR-2450 (3V) 1 x piletta al litio CR-2450 (3V) 1 x pila botón de litio CR-2450 (3V) 1 x ognowo guzikowe litowe CR-2450 (3V) 1 x litiumknappcelle CR-2450 (3V) 1 x litiumknappcelle CR-2450 (3V) 1 x litiumknappcell CR-2450 (3V)

**Kompatible Systeme | Compatible systems | Systèmes compatibles | Compatible systemen
 Sistemi compatibili | Sistemas compatibles | Systemi kompatybilne | Kompatible systemer
 Kompatible systemer | Kompatibla system**

Geberit	115.867.SN.5 115.869.SN.5 115.897.00.1 115.898.00.1
Grohe/Grohedal	38759SD0 491707040
Sanit	03.082.00.0000 03.582.00.0000
Tece	9.240.354 9.240.255
Viega	696177

A
B
C

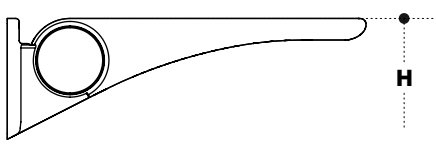
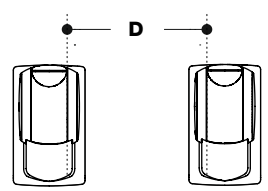
	DE, NL, I, PL	AT	F	UK	B	DK, N, SE
H	740-760 mm	750-850 mm	733-800 mm	680 mm	800 mm	800 mm
						
D	650-700 mm	650-750 mm	700 mm	640 mm	700 mm	600 mm
						

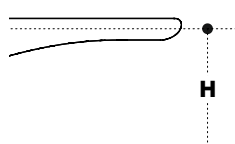
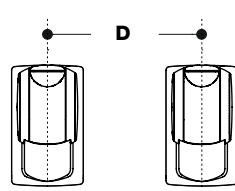
	CH
700-750 mm	
	
700 mm	
	

(D) Ggf. abweichende aktuelle länderspezifische Vorschriften beachten!

(NL) Indien nodig, afwijkende geldende landspecifieke voorschriften in acht nemen!

(PL) Ewentualnie przestrzegać odrębnych przepisów obowiązujących w danym kraju!

(GB) Observe any differing or updated country-specific specifications!

(I) Rispettare eventuali disposizioni specifiche per paese e divergenti dalle presenti!

(DK) Følg om nødvendigt de afvigende aktuelle landsspecifikke regler!

(F) Le cas échéant, respecter les prescriptions nationales divergentes en vigueur !

(E) Dado el caso, préstese atención a la distinta normativa vigente específica del país!

(N) Følg om nødvendig avvikende gjeldende landsspesifikke forskrifter!

(SE) Ev. avvikande aktuella nationella föreskrifter skall följas!

Montagehinweis | Mounting information | Conseil de montage | Montage aanwijzing
 Indicazioni per il montaggio | Instrucciones de montaje | Wskazówka dotycząca montażu
 Oplysninger om montering | Monteringsinformasjon | Monteringshänvisning

- A
- B
- C

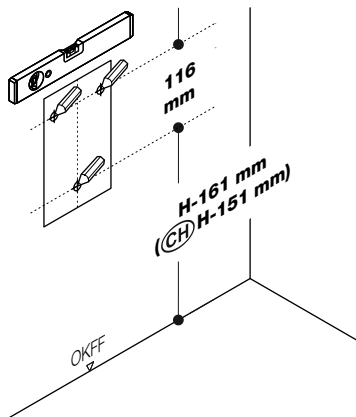
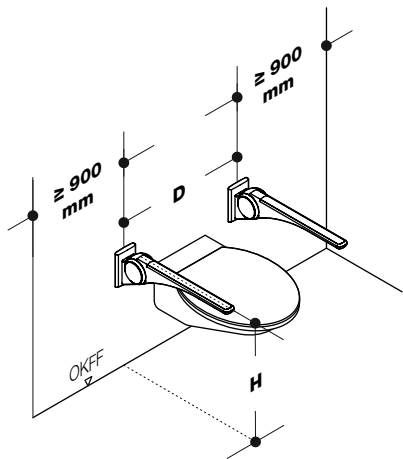

- A
- B

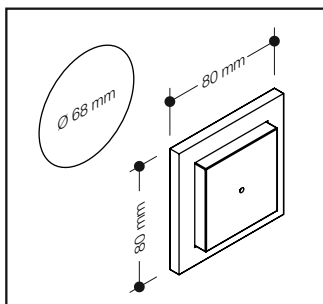
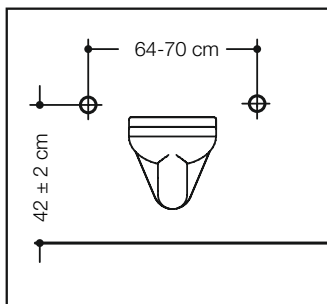

A

B

C

Benötigte Werkzeuge | Tools required
 Outillage requis | Benodigd gereedschap | Attrezzi richiesti | Herramientas requeridas | Narzędzia koniecznych
 Nødvendigt værktøj | Nødvendig verktoy | Erforderliga verktyg

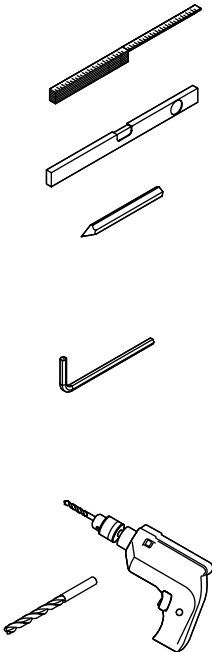

- (D)** **BM10.3** – Beton (Kunststoffdübel)
BM11.3 – Porenbeton
BM12.3 – Leichtbauwand mit Hinterfüterung
BM13.3 – Leichtbauwand mit Stahlplatten
BM17.3 – Beton
BM18.3 – Vollstein, Lochstein, Leichtbeton
- (E)** **BM10.3** – Hormigón (anclajes de material sintético)
BM11.3 – Hormigón celular
BM12.3 – Tabiques ligeros con bastidor posterior
BM13.3 – Pared ligera con placas de acero
BM17.3 – Hormigón
BM18.3 – Ladrillo macizo/perforado, hormigón ligero
- (GB)** **BM10.3** – Concrete (synthetic dowel)
BM11.3 – Aircrete
BM12.3 – Lightweight walls with rear lining
BM13.3 – Lightweight walls with steel plates
BM17.3 – Concrete
BM18.3 – Solid/perforated bricks, lightweight concrete
- (F)** **BM10.3** – Béton (chevilles en matière synthétique)
BM11.3 – Béton cellulaire
BM12.3 – Murs en placo-plâtre avec renfort
BM13.3 – Murs en placo-plâtre avec plaques d'acier
BM17.3 – Béton
BM18.3 – Briques pleines, pierre perforée, béton léger
- (DK)** **BM10.3** – Beton (syntetisk dyvel)
BM11.3 – Gasbeton
BM12.3 – Letvægtsvægge med bagbeklædning
BM13.3 – Letvægtsvægge med stålplader
BM17.3 – Beton
BM18.3 – Massive/perforerede mursten, letbeton
- (NL)** **BM10.3** – Beton (kunststof ankers)
BM11.3 – Poriebeton
BM12.3 – Lichtbouw wanden met versteviging
BM13.3 – Lichtbouw wanden met staalplaten
BM17.3 – Beton
BM18.3 – Massieve steen, bouwsteen, lichtbeton
- (N)** **BM10.3** – Betong (syntetisk dyvel)
BM11.3 – Lettbetong
BM12.3 – Lettvegger med støtte bak
BM13.3 – Lettvegger med stålplater
BM17.3 – Betong
BM18.3 – Massive/perforerte murstein, lettbetong
- (I)** **BM10.3** – Concreto (caviglia di materiale sintetico)
BM11.3 – Concreto cellulare
BM12.3 – Pareti in materiali leggeri con retrorinforzo
BM13.3 – Pareti in materiali leggeri con piastre in acciaio
BM17.3 – Concreto
BM18.3 – Mattoni oieni/in lega, cemento leggero
- (SE)** **BM10.3** – Betong (plastplugg)
BM11.3 – Porbetong
BM12.3 – Gipsvägg med bakomliggande foder
BM13.3 – Gipsvägg med stålplattor
BM17.3 – Betomng
BM18.3 – Helsten, hålstén, lättbetong

A
 B
 C

1

- ∅ BM10.3
- ∅ BM11.3
- ∅ BM12.3
- ∅ BM13.3
- ∅ BM17.3
- ∅ BM18.3

2

3

4

5

SW 5 | 8 Nm

6

A
B

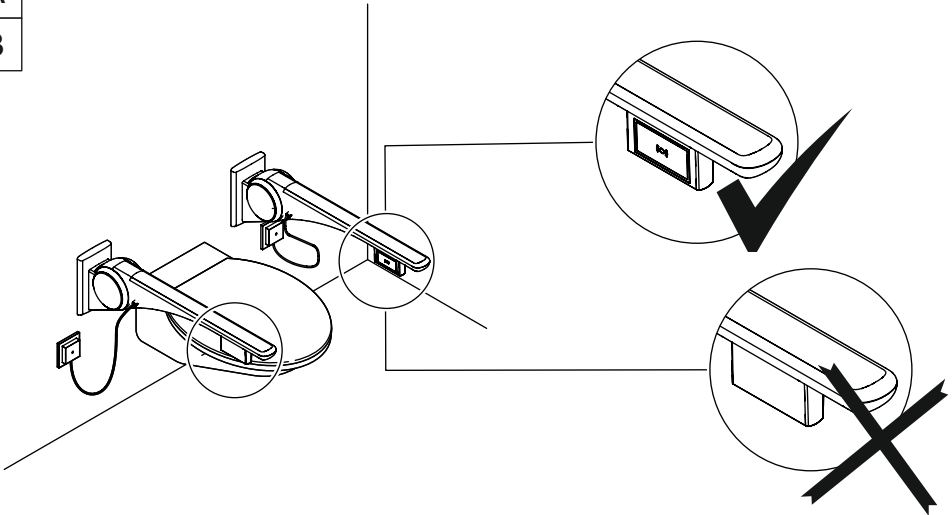

⚠ WARNING!

Verletzungsgefahr durch Stromschlag

Produkt nur von Elektro-Fachkräften anschließen lassen.

Vor der Installation spannungsfrei schalten.

⚠ WARNING!

Risk of injury from electric shock

Have product connected by a qualified electrician. Disconnect from power supply before installing.

⚠ AVERTISSEMENT!

Risque de blessure par choc électrique

Ce produit peut uniquement être raccordé par un électricien.

Mettre hors tension avant l'installation.

⚠ WAARSCHUWING!

Gevaar voor letsel door elektrische schok

Het product alleen door gekwalificeerde vakmannen laten aansluiten.

Vóór de installatie spanningsvrij schakelen.

⚠ AVVERTENZA!

Rischio di lesioni da scossa elettrica

L'installazione deve essere eseguita da personale specializzato in elettrotecnica.

Prima dell'installazione togliere la tensione.

⚠ ADVERTENCIA!

Peligro de lesiones por descarga eléctrica

El producto solo debe ser conectado por un electricista cualificado.

Desconecte la alimentación antes de la instalación.

⚠ OSTRZEŻENIE!

Ryzyko odniesienia obrażeń w wyniku porażenia prądem

Podłączanie produktu zlecać wyłącznie elektrykom. Przed instalacją odłączyć od napięcia.

⚠ ADVARSEL!

Fare for personskader på grunn av elektrisk støt

Få produktet tilkoblet kun av kvalifiserte elektrikere. Slå av strømmen før installasjon.

⚠ ADVARSEL!

Risiko for personskader som følge af elektrisk støt

Produktet må kun tilsluttes af faguddannede elektrikere. Afbryd strømmen inden installation.

⚠ WARNING!

Risk för personskador p.g.a. strömstötar

Låt endast behörig elektriker ansluta produkten. Slå ifrån strömmen före installation.

Montagehinweis | Mounting information | Conseil de montage | Montage aanwijzing
 Indicazioni per il montaggio | Instrucciones de montaje | Wskazówka dotycząca montażu
 Oplysninger om montering | Monteringsinformasjon | Monteringshänvisning

A
B

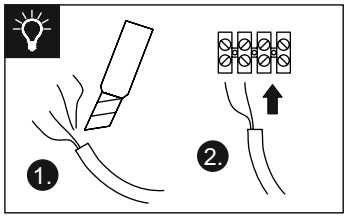
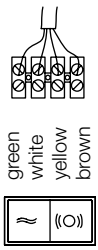
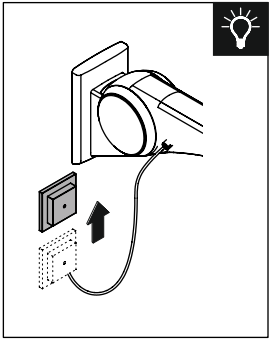
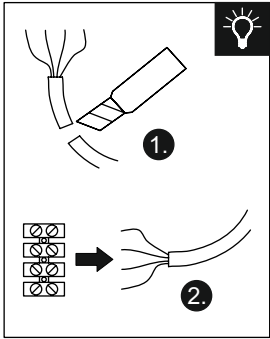
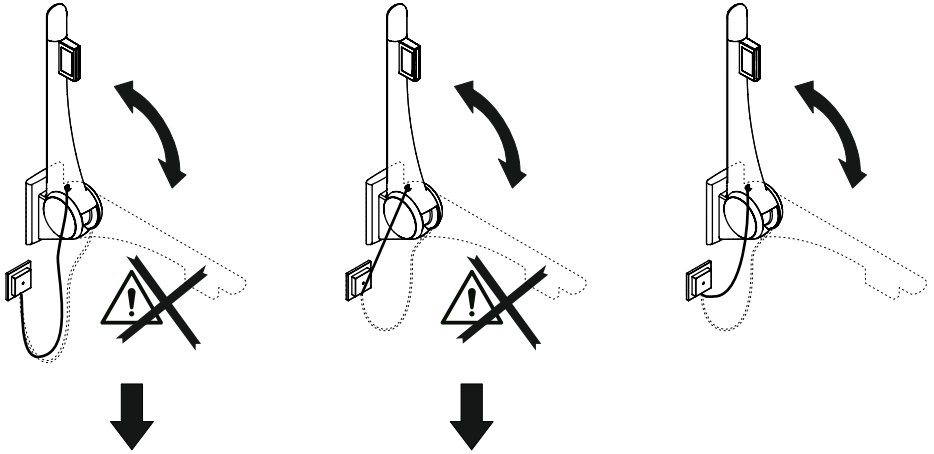

A
B

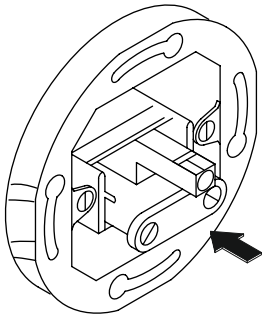

1

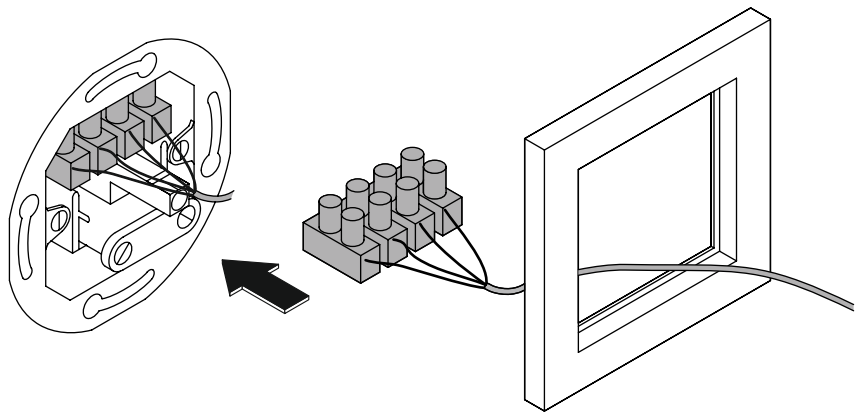

2

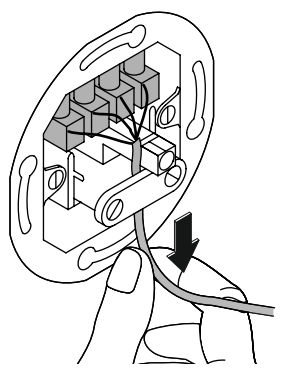

3

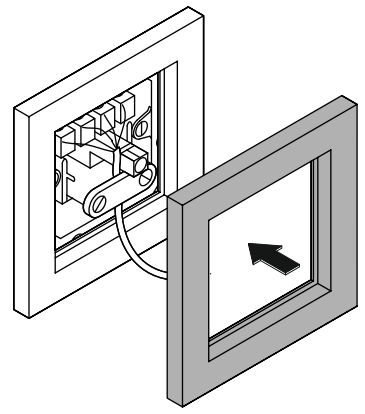

4

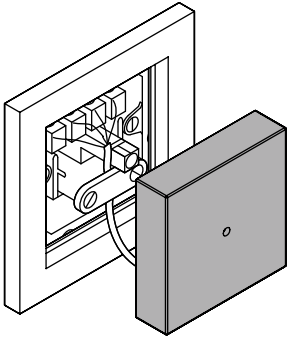

5

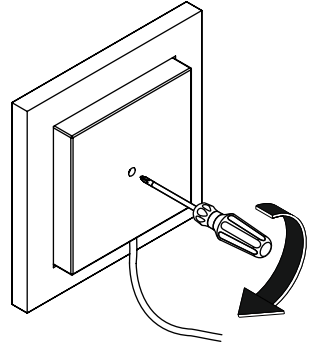

6

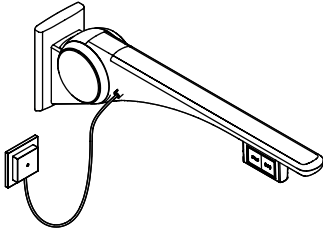

7

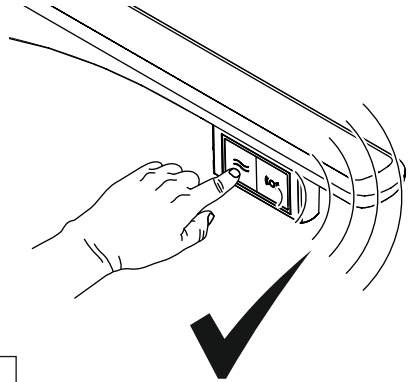

8

B

(D)

Siehe Anleitung des Spülkastenherstellers

Linker und/oder rechter HEWI Stützkappgriff an Spülkastensteuerung einlernbar.

- Eine Spülkastensteuerung maximal 2 HEWI Stützkappgriffen zuordnen.
- Vor dem Einlernen der Spülkastensteuerung Betätigungsplatte der WC-Spülung entfernen.
- Taster in der Spülkastensteuerung und Taste (WC-Spülung) am HEWI Stützkappgriff drücken. Gleicher Ablauf für den zweiten Stützkappgriff.

Maßnahmen bei fehlerhaftem Einlernen

- Stromversorgung überprüfen (Polung und Spannung der Batterien).
- Empfängereinstellungen löschen.
- Stützkappgriffe nach Anleitung an Spülkastensteuerung anlernen.

(GB)

See cistern manufacturer's instructions

Left and/or right-hand HEWI hinged support rail can be teach-in (programmed) at the cistern control.

- Allocate one cistern control for a maximum of 2 HEWI hinged support rails.
- Remove toilet flush operating panel prior to programming cistern control.
- Push button on cistern control and button (toilet flush) on HEWI hinged support rail. Same procedure for second HEWI hinged support rail.

In case of incorrect programming

- Check power supply (correct connection and voltage of batteries).
- Delete receiver settings.
- Teach-in the hinged support rails at the cistern control according to the instructions.

(F)

Voir les instructions du fabricant du réservoir de chasse

Barre d'appui relevable HEWI gauche et/ou droite programmable au niveau de la commande du réservoir de chasse d'eau.

- Ne pas affecter de commande de réservoir de chasse à plus de 2 barres d'appui relevables HEWI.
- Avant d'enregistrer la commande du réservoir de chasse, retirer la plaque de commande de la chasse d'eau.

- Appuyez sur le bouton dans la commande du réservoir de chasse et sur la touche (chasse d'eau) sur la barre d'appui relevable HEWI. Même procédé pour la deuxième barre d'appui.

En cas d'erreur d'enregistrement

- Vérifier l'alimentation (polarité et tension des piles).
- Effacer les paramètres du récepteur en suivant les consignes.
- Programmer les barres d'appui relevables au niveau de la commande du réservoir de chasse d'eau selon les instructions.

(NL)

Zie handleiding van de stortbakfabrikant

Linker en/of rechter HEWI opklapbare steun aan spoelbakbesturing aanleerbaar.

- Aan een stortbakbesturing maximaal 2 HEWI opklapbare steunen toewijzen.
- Voor het afregelen van de stortbakbesturing de bedieningsplaat van de WC-spoeling verwijderen.
- Druk op de knop in de stortbakbesturing en op de toets (WC-spoeling) op de HEWI opklapbare steun. Dezezelfde werkwijze voor de tweede steun.

Maatregelen bij onjuist afregelen

- Stroomvoorziening controleren (polariteit en spanning van de batterijen).
- Ontvangerinstellingen verwijderen.
- Opklapbare steunen aan spoelbak volgens handleiding aanleren.

(I)

Consultare le istruzioni del produttore dello sciacquone

Impugnatura ribaltabile HEWI sinistra e/o destra programmabile sul comando della cassetta di scarico.

- Il comando per uno sciacquone può essere programmato per un massimo di 2 impugnature HEWI.
- Prima di programmare il comando dello sciacquone, rimuovere la placca di azionamento.
- Premere il tasto sullo sciacquone e il pulsante (risciacquo WC) sull'impugnatura HEWI. Ripetere l'operazione per la programmazione della seconda impugnatura ribaltabile.

In caso di programmazione errata

- Controllare l'alimentazione (polarizzazione e tensione delle batterie).
- Cancellare le impostazioni di ricezione.

B

- Programmazione delle impugnature ribaltabili secondo le istruzioni.

E

Vease instrucciones del fabricante de la cisterna

El control de la cisterna puede programarse en el asa abatible derecha o izquierda HEWI.

- Asignar a un control de la cisterna maximo dos asas abatibles HEWI.
- Antes de programar el control de la cisterna, retire el pulsador de la descarga de agua del inodoro.
- Pulse el pulsador del control de la cisterna y la tecla (descarga de agua del inodoro) en el ase abatible HEWI. El mismo procedimiento para la segunda asa abatible HEWI.

Medidas en caso de programación errónea

- Comprobar el suministro eléctrico (polarización y tensión de las baterías).
- Borrar los ajustes del receptor.
- Programar el control de la cisterna en el asa abatible según las instrucciones.

PL

Patrz instrukcja producenta spłuczki

Zaprogramowanie funkcji spłukiwania jest możliwe nna lewym i/lub prawym uchwycie ściennym.

- Do jednej spłuczki można podpiąć maks. dwa uchwyty ściennie HEWI
- Przed zaprogramowaniem spłukiwania należy zdjąć obudowę przycisku spłukującego
- Wcisnąć przycisk w spłuczce i przycisk spłukiwania HEWI.
Tą samą czynność powtórzyć na drugim uchwycie.

Czynności sprawdzające w przypadku nieprawidłowego podłączenia

- Sprawdzić podłączenie do prądu i rodzaj baterii.
- Wykasować ustawienia początkowe.
- Przy programowaniu funkcji spłukiwania należy postępować zgodnie z instrukcją.

DK

Se cisterneproducentens anvisninger

Venstre og/eller højre HEWI klapbare støttegreb kan programmeres på cisternestyningen.

- Der må højst allokeres 2 HEWI klapbare støttegreb til en cisternestyning.
- Fjern betjeningspanelet til toiletskyl inden

cisternestyningen programmeres.

- Tryk på knappen på cisternestyningen og på den knap (toiletskyl) på det klapbare støttegreb.
Samme procedure for det andet støttegreb.

Foranstaltninger ved forkert programmering

- Kontroller strømforsyningen (korrekt tilslutning og spænding på batterier).
- Slet modtagerindstillinger.
- Programmer de klapbare støttegreb på cisternestyningen i henhold til vejledningen.

N

Se sisternproduzentens anvisninger

Venstre og/eller høyre HEWI hengslet støttehåndtak kan læres inn (programmeres) på sisternkontrollen.

- Tilordne en sisternkontroll til maksimalt 2 HEWI hengslede støttehåndtak.
- Fjern betjeningspanelet for toaletet før du programmerer sisternkontrollen.
- Trykk på knappen på sisternkontrollen og den knappen (toalettflush) på HEWI hengslet støttehåndtak.
Samme prosedyre for den andre støttehåndtak.

Tiltak som skal treffes i tilfelle feil programmering

- Kontroller strømforsyningen (riktig tilkobling og spenning på batterier).
- Slett mottakerinnstillinger.
- Lær inn de hengslede støttehåndtak ved sisternkontrollen i henhold til instruksjonene.

SE

Se anvisning från cisternstillverkaren

Vänster och/eller höger HEWI stödfällhandtag på cisternstyrningen kan programmeras.

- Allokera en cisternstyrning till max. 2 HEWI stödfällhandtag.
- Före programmering av cisternstyrningen måste man ta bort tryckplattan till WC-spolningen.
- Tryck på knappen i cisternstyrningen och den knappen (WC-spolning) på HEWI stödfällhandtag.
Samma process för det andra stödfällhandtaget.

Åtgärder vid felaktig programmering

- Kontrollera strömförsörjningen (batteriernas poler och spänning).
- Radering av mottagarinställningarna.
- Programmering av stödfällhandtagen i cisternstyrningen enligt anvisning.

A B

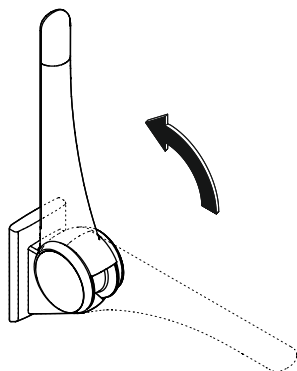
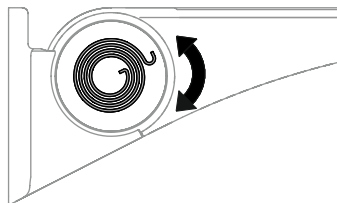
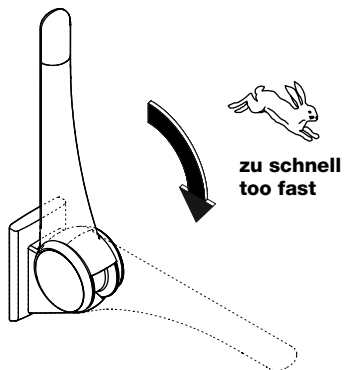

1

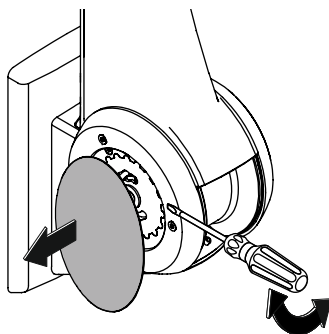

2

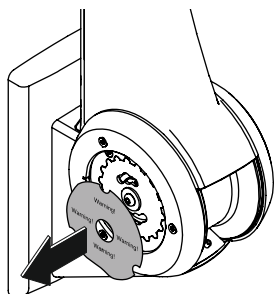

3

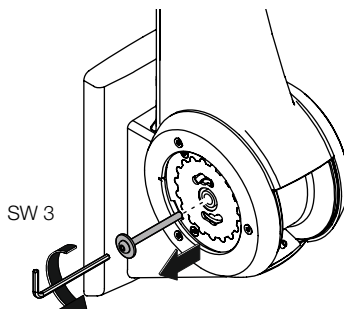

4

Federeinstellung | Spring adjustment | Réglage de la tension | Veerinstelling
Regolazione molla | Ajuste del resorte | Regulacja sprężyny | Fjederjustering
Fjæderinställning

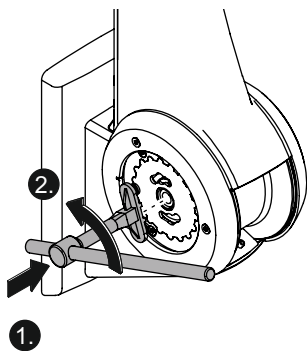

5

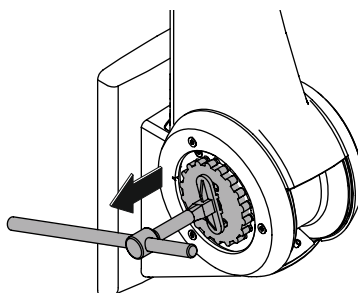

6

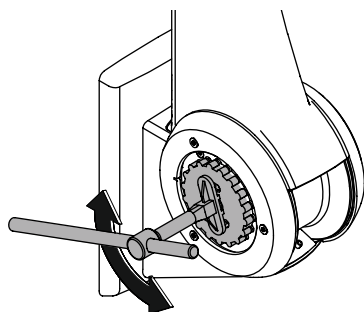

7

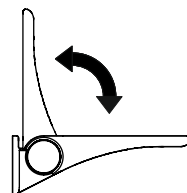
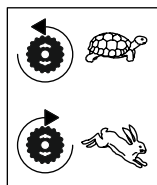

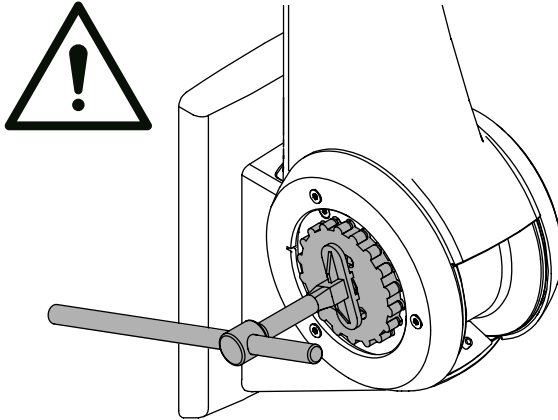

⚠ VORSICHT! **Verletzungsgefahr**
Nach dem Entkoppeln des Stellteils wirkt die Federkraft direkt auf dem Montageschlüssel.

⚠ CAUTION! **Risk of injuries**
Once the setting element has been disengaged, the force of the spring acts directly on the spanner.

⚠ ATTENTION! **Risque de blessure**
Une fois l'élément de commande découplé, la force agit directement sur la clé de montage.

⚠ VOORZICHTIG! **Verwondingsgevaar**
Na het ontkoppelen van het stelstuk werkt de veerkracht direct op de montagesleutel in.

⚠ ATTENZIONE! **Pericolo di lesioni**
Una volta staccato l'elemento di regolazione, la forza elastica della molla agisce direttamente sulla chiave di montaggio.

⚠ ATENCIÓN! **Riesgo de lesiones**
Después de desacoplar la pieza de ajuste, la fuerza de resorte actúa directamente sobre la llave de montaje.

⚠ PRZESTROGA! **Zagrożenie zranieniem**
Po odłączeniu elementu regulacyjnego siła sprężyny działa bezpośrednio na klucz montażowy.

⚠ FORSIGTIG! **Risiko for personskader**
Når justeringselementet er koblet fra, virker fjederkraften direkte på monteringsnøglen.

⚠ FORSIKTIG! **Fare for skader**
Når justeringselementet er koblet fra, virker fjærkraften direkte på monteringsnøkkelen.

⚠ SE UPP! **Risk för personskador**
När justeringselementet är frikopplat verkar fjäderkraften direkt på monteringsnyckeln.

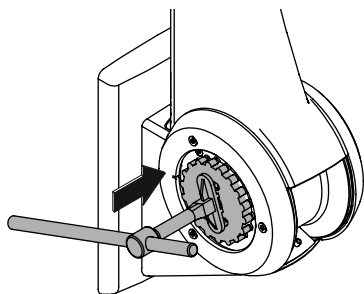

8

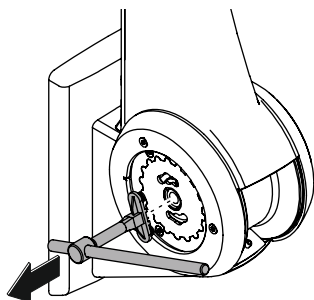

9

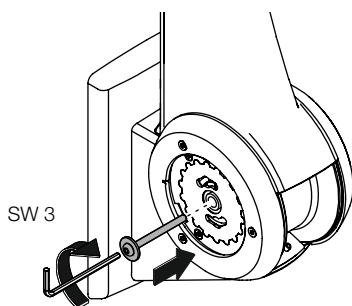

10

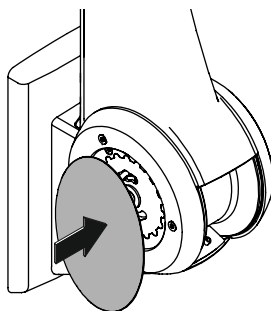

11

A
B
C

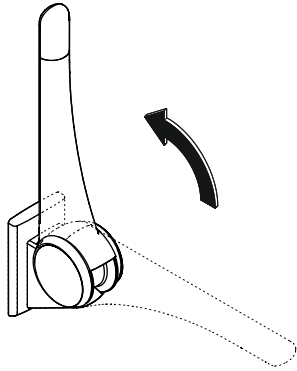

1

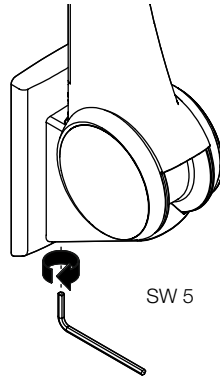

2

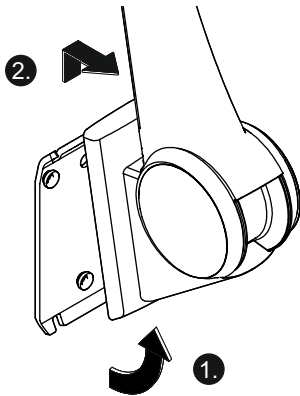

3

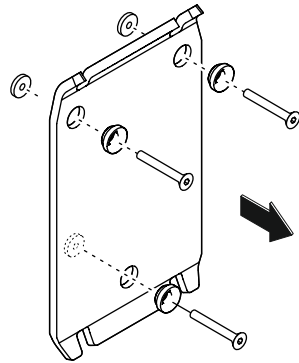

4

HEWI

www.hewi.com

Deutschland

HEWI Heinrich Wilke GmbH

Postfach 1260

D-34442 Bad Arolsen

Telefon: +49 5691 82-0

Telefax: +49 5691 82-319

info@hewi.de