

Kunden-Name: _____

Straße: _____

PLZ/Ort: _____

Telefon privat: _____

Telefon dienstl. _____

Auftragsnr.: _____

Bestellnr.: _____

Bitte beachten:

Bitte beachten Sie, dass die Angaben der Maße erst möglich sind, nachdem der Duscbereich bereits komplett gefliest ist.

Nischenbreite Oberkante (NBo): _____

Nischenbreite mittig (NBm): _____

Nischenbreite Unterkante (NBu): _____

gewünschte Höhe:

Glashöhe: _____

oder

Höhe des Wandprofils: _____

oder

Gesamthöhe inkl. Stabilisator: _____

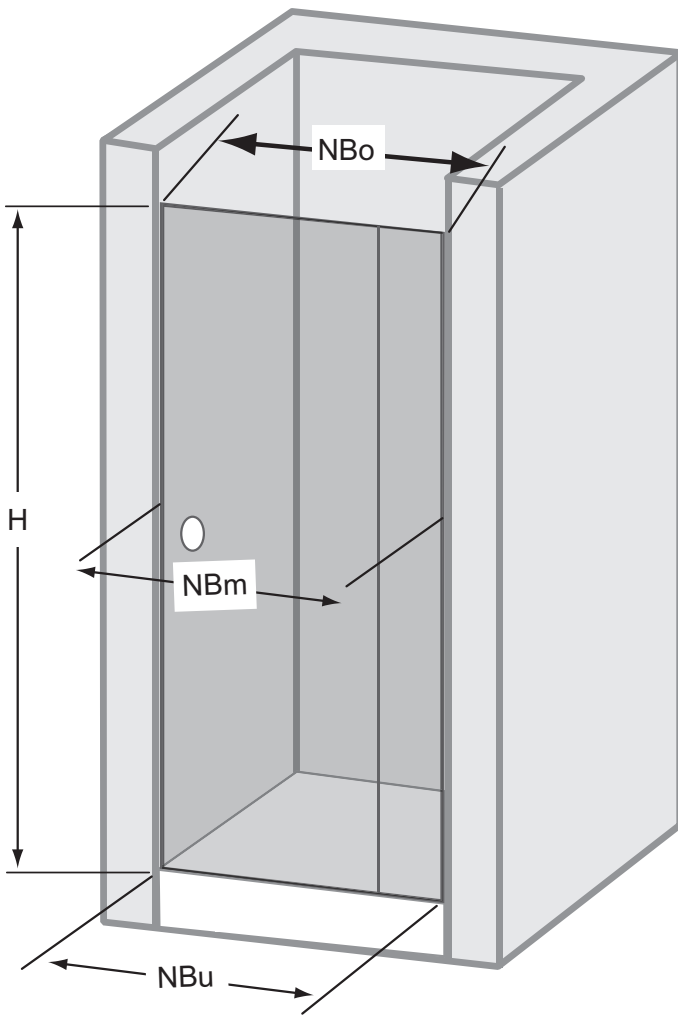

Nischentür Anschlag rechts - Sondermaß

Bitte ankreuzen:

Duschtasse vorhanden: ja nein

Bodenelement vorhanden / direkt auf Fliesen: ja nein

 Datum, Unterschrift